







## КОМПЛЕКТ ДЛЯ ВСТАНОВЛЕННЯ ГОЛОВНОГО ПІДСИЛЮВАЧА – TRI GLIDE (АРТ. 76000976 і 76001046)

Таблиця 1.

Аудіо Harley-Davidson на платформі Rockford Fosgate®		
Комплекти	Пропоновані інструменти	Рівень кваліфікації
76000976, 76001046	Захисні окуляри, динамометричний ключ, дріль, комплект свердел, малярна стрічка, інструмент для видалення задирок, ізопропіловий спирт, чиста ганчірка	   

### ВМІСТ КОМПЛЕКТУ

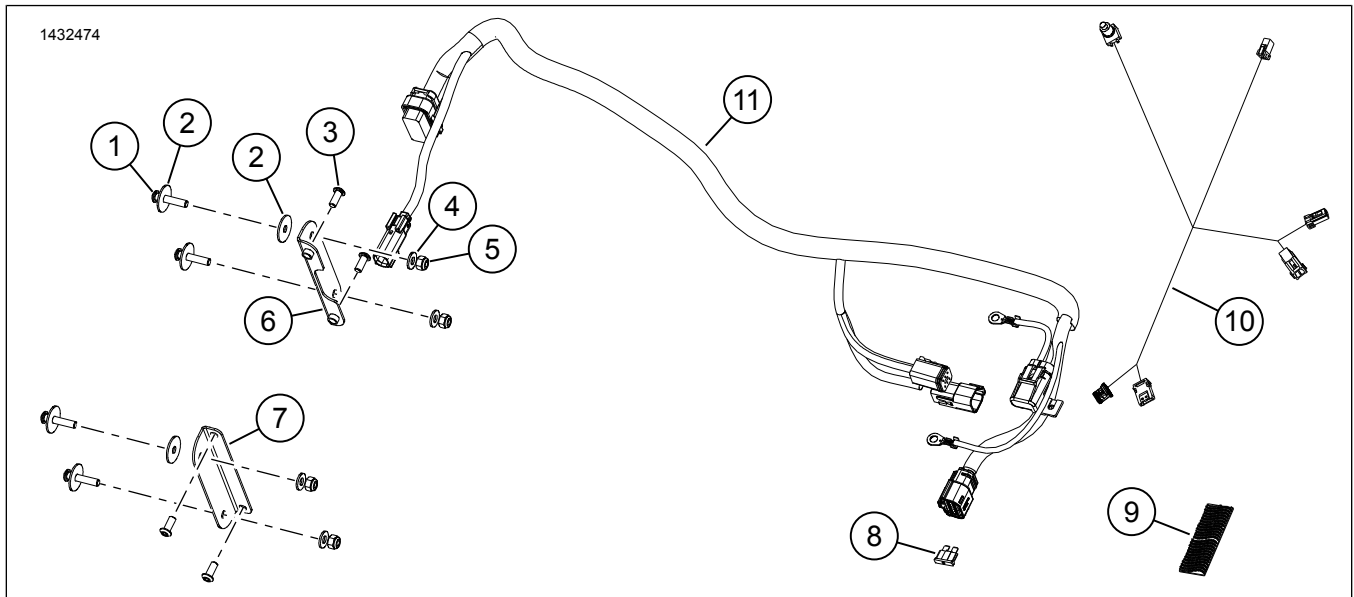

Малюнок 1. Запчастини, що обслуговуються: Комплект головного підсилювача

Таблиця 2. Список запасних частин: Комплект головного підсилювача

<input checked="" type="checkbox"/>	Поз.	Кількість	Опис	Part No.	Примітки:
<input type="checkbox"/>	1	4	Гвинт, довгий	2513	
<input type="checkbox"/>	2	6	Шайба велика	6036	
<input type="checkbox"/>	3	4	Гвинт короткий	926	
<input type="checkbox"/>	4	4	Шайба мала	6110	
<input type="checkbox"/>	5	4	Контргайка	7686	
<input type="checkbox"/>	6	1	Лівий монтажний кронштейн підсилювача	Не продаються окремо	
<input type="checkbox"/>	7	1	Правий монтажний кронштейн підсилювача	Не продаються окремо	
<input type="checkbox"/>	8	1	Запобіжник, 40 А	72371-95	
<input type="checkbox"/>	9	1	Стрічка Dual lock	76434-06	
<input type="checkbox"/>	10	1	Джгут електронного ключа Bluetooth	69202657	
<input type="checkbox"/>	11	1	Джгут підсилювача	Не продаються окремо	

**ПРИМІТКА**

Переконайтеся в наявності всього вмісту в комплекті перед встановленням або видаленням елементів з транспортного засобу.

**ЗАГАЛЬНІ ВІДОМОСТІ**

**ПРИМІТКА**

Нещодавно встановлена аудіо-система і динаміки будуть відтворювати аудіо, лише за умови їхнього налаштування у аудіо-програмі Harley-Davidson або авторизованим дилером Harley-Davidson.

**ПРИМІТКА**

Різні покоління динаміків, підсилювачів і проводки для мотоциклів Harley-Davidson не були розроблені або протестовані для сумісної роботи. Будь ласка, зверніться до каталогу запчастин та аксесуарів щодо рекомендацій з підбору та проконсультуйтеся з вашим дилером, щоб забезпечити оптимальну продуктивність і сумісність.

Ключ Bluetooth є компонентом аудіо-зв'язку. У поєднанні з програмою H-D Audio він може вибирати підсилювачі та акустичні канали або підвищувати якість звуку шляхом розширення діапазону частот за допомогою додаткового еквалайзера. **Ключа не можна використовувати як пристрій зв'язку між телефоном і радіо мотоцикла.**

Рекомендується установка технічним спеціалістом у дилера Harley-Davidson.

**Моделі**

Відомості щодо сумісності з конкретними моделями див. у роздільному каталозі запчастин та аксесуарів або розділі "Частини та аксесуари" на веб-сайті [www.harley-davidson.com](http://www.harley-davidson.com) (лише англійською мовою).

Переконайтеся, що ви використовуєте останню версію інструкції, яка доступна на сайті: [h-d.com/isheets](http://h-d.com/isheets)

Зв'яжіться з клієнтською підтримкою Harley-Davidson за номером 1-800-258-2464 (лише США) або 1-414-343-4056.

**Електричне перевантаження**

**▲ ПОПЕРЕДЖЕННЯ**

Установлюючи будь-які електричні аксесуари, не перевищуйте максимальний номінал за силою струму для запобіжника чи автоматичного вимикача, що забезпечують захист ланцюга, у конструкцію якого вносяться зміни. Перевищення максимального номіналу за силою струму може призвести до несправності електричного обладнання, а відтак до смерті або серйозних травм. (00310a)

**ПОВІДОМЛЕННЯ**

Є можливість перевантажити систему зарядки автомобіля, додавши занадто багато електричних аксесуарів. Якщо всі електричні аксесуари під час роботи споживають енергію в обсязі, який не здатна генерувати система заряджання транспортного засобу, це може призвести до розряджання акумулятора й пошкодження електричної системи транспортного засобу. (00211d)

Цей комплект вимагає на **8 Амперів** більше току від електромережі.

**Вимоги щодо інсталяції**

Завантажте програму Harley-Davidson Audio.

Цей комплект може використовуватися в поєднанні з іншими комплектами аудіосистем Harley-Davidson на платформі Rockford Fosgate® .

Цей комплект призначений для використання ЛИШЕ на моделях аудіосистем Harley-Davidson **2014 року і пізніших**.

Ці вироби можна придбати в місцевого дилера Harley-Davidson:

- **Моделі Trike 2014 р. і пізніші:** можливо, знадобиться окремо придбати подовжувальний джгут для проводки живлення Harley-Davidson (артикул 69200921). Використовуйте, якщо на мотоциклі встановлено кілька електричних аксесуарів.
- **Для моделей Touring 2014 року і пізніших:** Необхідно окремо придбати головний підсилювач і ключ (частина № 76000997) для цієї установки.

### ▲ ПОПЕРЕДЖЕННЯ

**Правильно встановіть цей комплект, щоб гарантувати безпеку водія та пасажирів. Виконуючи процедури, дотримуйтеся відповідного посібника з обслуговування. Якщо ви нездатні виконати цю процедуру або у вас немає потрібних інструментів, для встановлення зверніться до дилера Harley-Davidson. Неправильне встановлення цього комплекту може призвести до смерті або серйозних травм. (00333b)**

Рекомендується установка технічним спеціалістом у дилера Harley-Davidson.

## ПІДГОТОВКА

### ПРИМІТКА

*Ця інструкція є частиною інформації, вміщеної в посібник з технічного обслуговування. Інструкції з технічного обслуговування для цього року/цієї моделі мотоцикла необхідні для встановлення цього комплекту. Посібники іншими мовами можна отримати в дилера Harley-Davidson.*

1. Зніміть сидіння. Див. посібник з обслуговування.
2. Зніміть бічні кришки. Див. посібник з обслуговування.
3. Вийміть основний запобіжник. Див. посібник з обслуговування.
4. Зніміть пасажирську фіксувальну рейку. Див. посібник з обслуговування.
5. Зніміть корпус і надягніть захисну прокладку. Крила і кофр Toug-Pak можуть залишатися прикріпленими до корпусу. Див. посібник з обслуговування.

## БАГАЖНИК

1. Див. Рисунок 2. Установіть монтажні кронштейни підсилювача.
  - a. Установіть кронштейни (6, 9) на підсилювач (3).
  - b. Установіть гвинти (4). Затягніть.  
Крутний момент: 5 N·m (44 **in-lbs**) *Гвинти монтажного кронштейна підсилювача*

2. Просвердліть отвори в корпусі мотоцикла.
  - a. Розташуйте підсилювач із кронштейнами на чотирьох піднятих монтажних опорах.
  - b. Роз'єм розташуйте в лівому напрямку.
  - c. Відцентруйте нижні отвори на нижніх опорах.
  - d. Позначте місця отворів.
  - e. Зніміть підсилювач із кронштейнами.
  - f. Просвердліть чотири отвори 9/32 дюйма (7,2 мм).

### 3. ПРИМІТКА

*Переконайтеся, що роз'єм підсилювача виведений у лівий бік.*

Див. Рисунок 2. Установіть підсилювач із кронштейнами.

- a. Розташуйте підсилювач (3) із кронштейнами (6, 9) на чотирьох піднятих монтажних опорах.
- b. Установіть по дві великі шайби (2) на верхні гвинти (1).
- c. Установіть по одній великій шайбі (2) на нижні гвинти (1).
- d. Установіть гвинти зсередини багажника.
- e. Установіть малі шайби (7) та гайки (8) із зовнішньої сторони багажника. Затягніть.  
Крутний момент: 11–12 N·m (97–106 **in-lbs**) *Гайки монтажного кронштейна підсилювача*

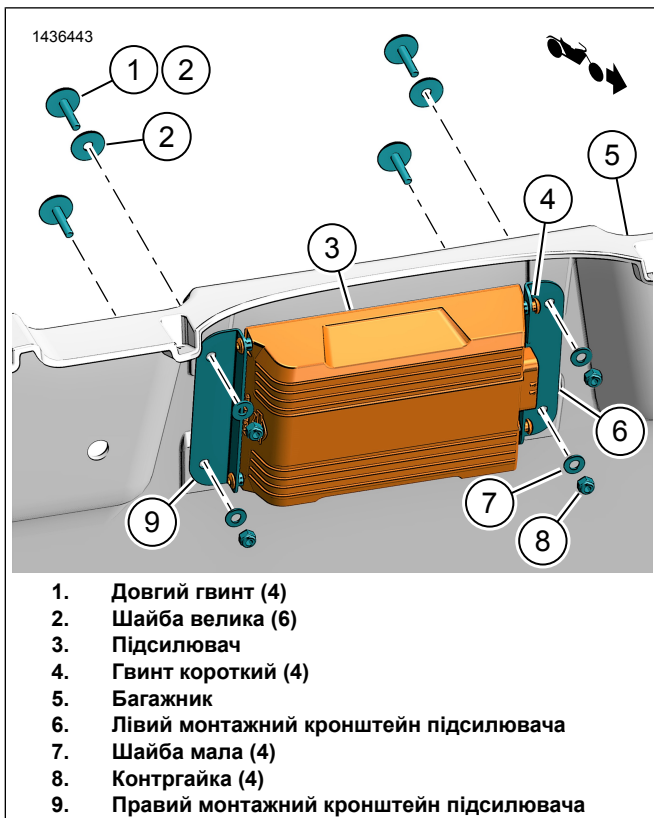

Малюнок 2. Монтажні кронштейни підсилювача

## ДЖГУТА ПРОВІДКИ

1. Див. Рисунок 3. Під'єднайте роз'єм [149B] до підсилювача.
2. Прокладіть джгут дротів вздовж рами.
  - a. Почніть із передньої частини транспортного засобу.
  - b. Вільно прикріпіть джгут хомутами.
  - c. Не затягуйте хомути.
3. Див. Малюнок 4 або Малюнок 5 . Прокладіть роз'єми (3, 4), приєднані до відгалужень джгута, за ділянкою акумуляторного відсіку.
4. **Моделі 2014-2016 рр.:**
  - a. Знайдіть роз'єм каналу передачі даних [91A] у лівій касеті.
  - b. Підніміть кріпильну лапку. Вийміть блок керування бортовими системами з під'єднаним роз'ємом із лівої касети.

### ПРИМІТКА

НЕ від'єднуйте роз'єм від блока керування бортовими системами. Якщо є потреба у від'єднанні роз'єму блока керування бортовими системами, видаліть головний запобіжник.

- c. Вийміть роз'єм [91A] з касети.

- d. Зніміть захисний ковпачок із роз'єму [91A].
- e. Див. Рисунок 4. Під'єднайте сіру розетку на джгуті підсилювача [91B] (12) до роз'єму транспортного засобу [91A].
- f. Розташуйте [91A] (13) зовнішнього джгута зверху [91B]. Закріпіть за допомогою хомути.
- g. Установіть захисний ковпачок від [91A] транспортного засобу на [91A] зовнішнього джгута.
- h. Установіть блок керування бортовими системами з під'єднаним роз'ємом у ліву касету.

## 5. Моделі 2017-2018 рр.:

- a. Див. Рисунок 3. Знайдіть на ділянці правої бічної кришки роз'єм транспортного засобу [319A] і блок кінцевих резисторів.
- b. Див. Рисунок 5. Прокладіть роз'єми [319A] (3) та [319B] (4) у напрямку правої бічної кришки і далі до [349B] (7).
- c. Під'єднайте роз'єми джгута підсилювача (3 і 4) до транспортного засобу.
- d. [319A] джгута підсилювача до [319B] транспортного засобу.
- e. [319B] джгута підсилювача до [319A] блоку кінцевих резисторів.

## 6. Моделі 2019 року та пізніші:

- a. Див. Рисунок 3. Знайдіть на ділянці правої бічної кришки роз'єм транспортного засобу [319A] і блок кінцевих резисторів.
- b. Див. Рисунок 5. Прокладіть роз'єми [319A] (3) і [319B] (4) під пасажирським сидінням. Видаліть хомут, щоб прокласти відгалуження джгута в напрямку задньої частини транспортного засобу.
- c. Під'єднайте роз'єми джгута підсилювача (3 і 4) до транспортного засобу.
- d. [319A] джгута підсилювача до [319B] транспортного засобу.
- e. [319B] джгута підсилювача до [319A] блоку кінцевих резисторів.
7. Див. Рисунок 3. Прокладіть елементи 5–9 перед акумулятором у напрямку правої бічної кришки.
8. Під'єднайте негативний кабель (6) акумулятора.
9. Під'єднайте позитивний кабель (5) акумулятора.
10. Зафіксуйте тримач запобіжника підсилювача (8) хомутом.
11. Див. Рисунок 3. Прокладіть хомут із роз'ємом підсилювача над лівою стороною рами.

12. **ПРИМІТКА**

Коли корпус мотоцикла буде повністю встановлено, доступу до роз'єму підсилювача не буде.

Установіть корпус на транспортний засіб. Див. посібник з обслуговування.

а. Під'єднайте [149В] до підсилювача.

13. Установіть запобіжник (9) у тримач запобіжника (8).

14. Закріпіть залишок дроту за допомогою хомутів залежно від необхідності.

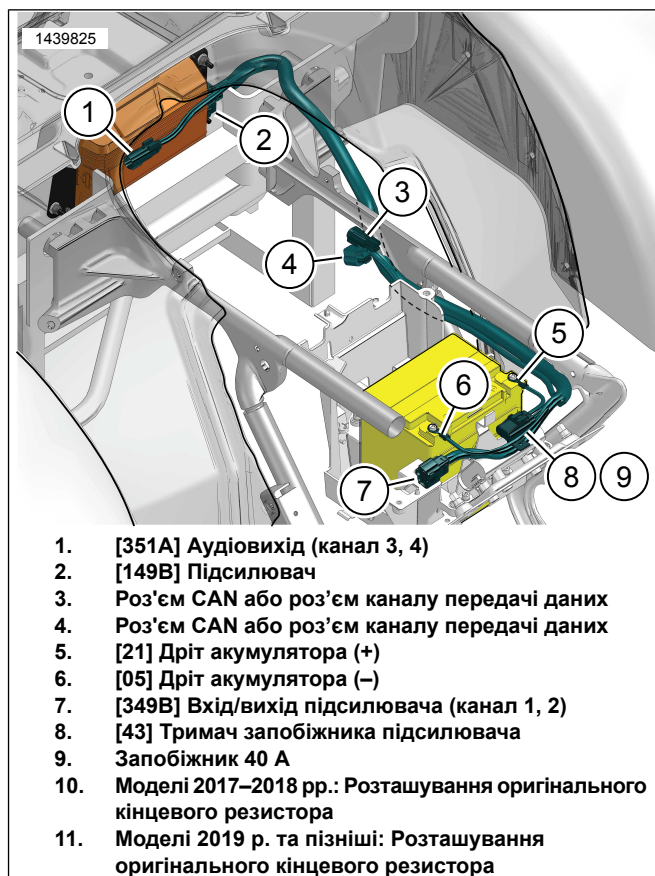

Малюнок 3. Прокладення дроту підсилювача

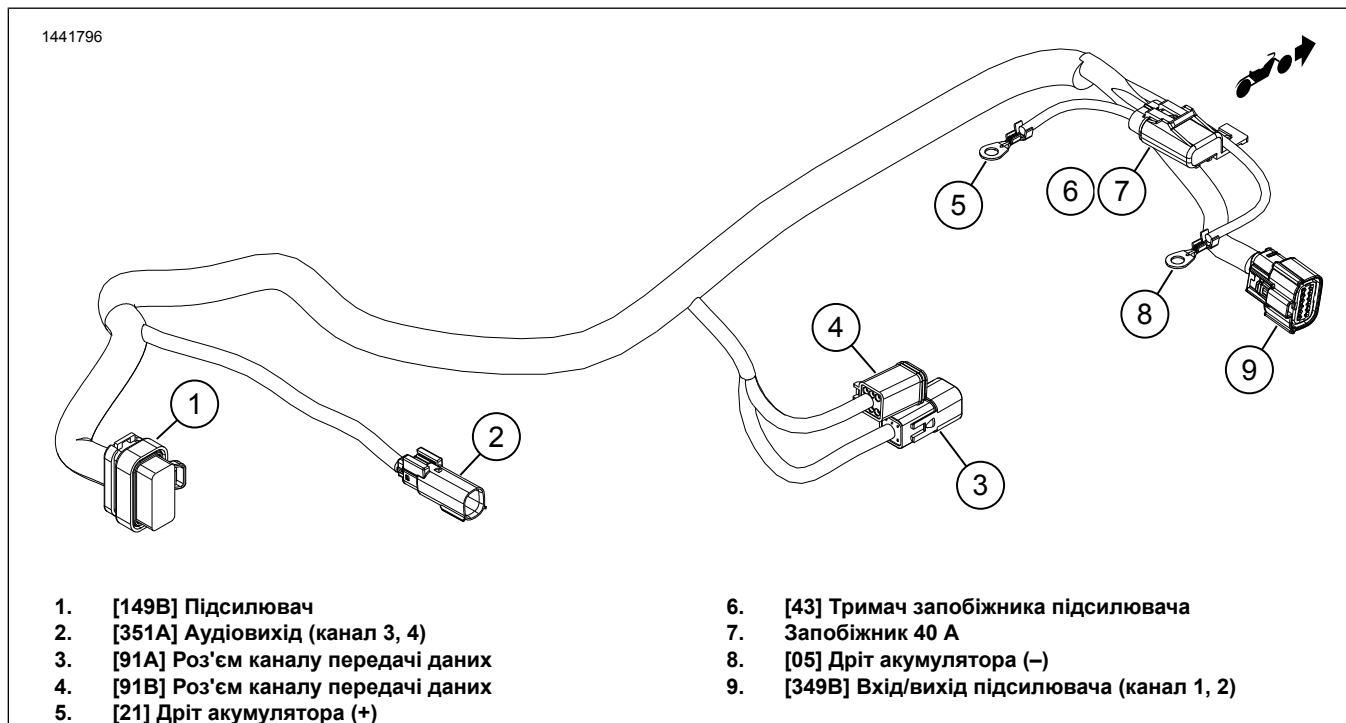

Малюнок 4. Држгут підсилювача (2014–2016 рр.)

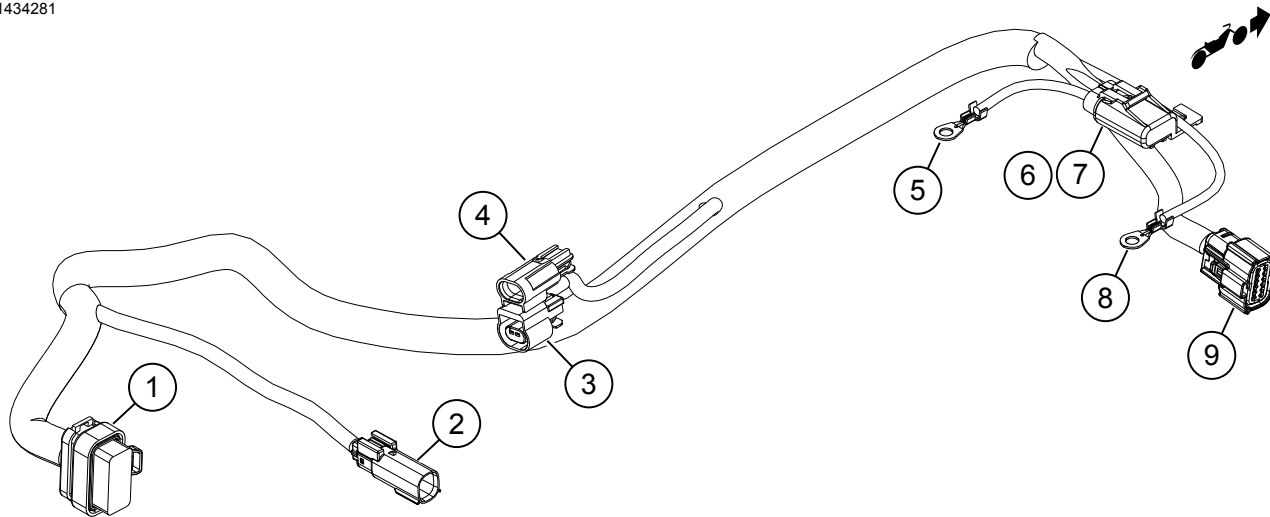

- |                                   |   |
|-----------------------------------|---|
| 1. [149B] Підсилювач              | 6. [43] Тримач запобіжника підсилювача        |
| 2. [351A] Аудіовихід (канал 3, 4) | 7. Запобіжник 40 А                            |
| 3. [319B] CAN                     | 8. [05] Дріт акумулятора (-)                  |
| 4. [319A] CAN                     | 9. [349B] Вхід/вихід підсилювача (канал 1, 2) |
| 5. [21] Дріт акумулятора (+)      |   |

Малюнок 5. Джгут підсилювача (моделі 2017 р. і пізніші)

## ДЖГУТ ЕЛЕКТРОННОГО КЛЮЧА BLUETOOTH (моделі 2014 р. і пізніші)

### ПРИМІТКА

Ця процедура не стосується моделей CVO.

1. Див. Рисунок 6. Установіть і прокладіть джгут електронного ключа Bluetooth під обтічником.
2. Знайдіть роз'єми транспортного засобу: [22-1] і [299].
  - a. Роз'єднайте роз'єми.
3. Під'єднайте джгут електронного ключа Bluetooth до транспортного засобу.
  - a. [22-1A] до [22-1B].
  - b. [22-1B] до правих ручних органів керування на [22-1A] джгута обтічника мотоцикла.
  - c. [299B] до [299A]

### ПРИМІТКА

За необхідності скористайтесь подовжувальним джгутом, арт. 69200921.

4. Під'єднайте електронного ключа Bluetooth (1) до джгута електронного ключа Bluetooth (2).
  - a. [353B]
  - b. Закріпіть електронний ключ (1) на опорі обтічника за допомогою клейкої стрічки Dual lock.

### 5. ПРИМІТКА

Утворення пари між транспортним засобом і пристроєм Bluetooth здійснюється тільки один раз, крім випадків, коли додається новий пристрій Bluetooth, або в разі відмови одного з компонентів системи.

Електронний ключ Bluetooth (1) може утворювати пару тільки з одним мобільним пристроєм одночасно. Розірвати пару з електронним ключем можна або через мобільну програму, або шляхом натискання перемикача утворення пари (7), розташованого на джгуті.

Перемикач утворення пари (7) слід установлювати в місці, де його не можна випадково натиснути під час керування транспортним засобом.

Прокладіть і закріпіть перемикач створення пари (7).

- a. Всередині обтічника біля кермової колонки.

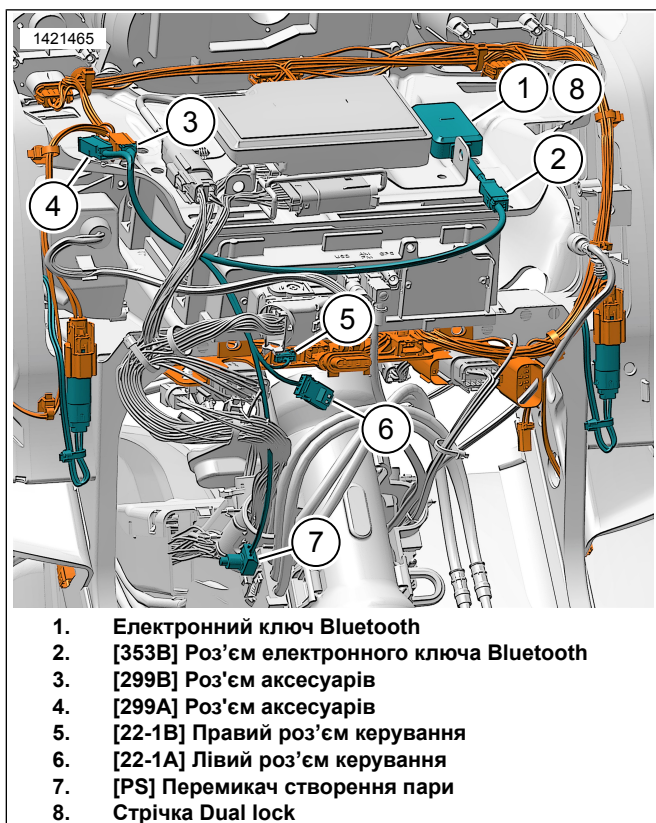

Малюнок 6. Джгут електронного ключа Bluetooth для обтічника, монтованого на вилку (моделі 2014 р. і пізніші)

## ПІДКЛЮЧЕННЯ ДИНАМІКІВ

### Канал 1 і 2 (обтічник)

1. Інформацію про прокладання і підключення джгутів під час установлення динаміка обтічника див. в описі відповідного комплекту для встановлення.
2. **Канал 1:** динамік лівого обтічника.
3. **Канал 2:** динамік правого обтічника.
4. Під'єднайте джгут динаміка обтічника до [349B] зовнішнього джгута.

### Канал 3 і 4 (Tour-Pak)

1. Інформацію про прокладання і підключення джгутів під час установлення динаміків див. в описі відповідного комплекту для встановлення.
2. **Канал 3:** лівий динамік.
3. **Канал 4:** правий динамік.
4. Під'єднайте джгут проводки Tour-Pak до [351A] зовнішнього джгута.

Таблиця 3. Розподіл каналів підсилювача

Розподіл	Канали	Динаміки в обтічнику	Динаміки в сідлової сумки	Динаміки в кофрі Tour-Pak	Динаміки в нижньому обтічнику
Головний підсилювач Tri-Glide	1 і 2	X			
	3 і 4		Не застосовується	X	Не застосовується

## НАЛАШТУВАННЯ ПРОГРАМИ

### ПРИМІТКА

Утворення пари між транспортним засобом і пристроєм Bluetooth здійснюється тільки один раз, крім випадків, коли додається новий пристрій Bluetooth, або в разі відмови одного з компонентів системи.

Електронний ключ Bluetooth може утворювати пару тільки з одним мобільним пристроєм одночасно. Розірвати пару з електронним ключем можна або через мобільну програму, або шляхом натискання перемикача утворення пари, розташованого на джгуті.

1. [Unresolved graphic link \(id=40116-100120\)](#) Доступ до аудіосистеми.
  - a. Підключіть пристрій (1) до системи.
  - b. Використовуйте меню програми (2) для встановлення звукової системи мотоцикла.
2. [Unresolved graphic link \(id=40116-100121\)](#) Екран головного меню.
  - a. Значок головного меню (1).
  - b. Скидання або зміна персонального ідентифікаційного номера безпеки (PIN) (2).
  - c. Змініть і перейменуйте систему (3).
  - d. Налаштуйте головне меню із зображенням мотоцикла (4).
  - e. Індикатор з'єднання Bluetooth. Символ «скісна риска» позначає: Не підключено (5).
3. [Unresolved graphic link \(id=40116-100122\)](#) Екран меню налаштувань.
  - a. Значок меню налаштувань (1).
  - b. Використовується для сканування QR-коду (2) на iSheet.

- c. Ручне налаштування для динаміків Етапу 1 або 2, розташування динаміків та білий шум для призначення місць розташування динаміків.
4. **Unresolved graphic link (id=40116-100123)** Екран налаштування еквалайзера.
- a. Значок налаштування еквалайзера (1)
  - b. Налаштуйте частоти на 7-смуговому еквалайзері (2).
  - c. Користувацькі або попередньо налаштовані вибрані частоти еквалайзера (3).
5. **Unresolved graphic link (id=40116-100124)** Екран діагностичного меню.
- a. Значок діагностичного меню (1) відображає стан звукової системи.
  - b. Відкрийте екран тестування динаміків (2).
  - c. Оновлює статус динаміка і підсилювача (3) після відновлення компонентів.
  - d. Виберіть динамік для тесту білого шуму (4) і тесту на функціональність.
  - e. Поверніться на екран діагностичного меню (5).

## **ЗАВЕРШЕННЯ**

1. Установіть пасажирську фіксувальну рейку. Див. посібник з обслуговування.
2. Установіть основний запобіжник. Див. посібник з обслуговування.
3. Встановіть бічні кришки. Див. посібник з обслуговування.
4. Установіть сидіння. Див. посібник з обслуговування.