



INSTRUKCJA PIELĘGNACJI

94100152

2021-02-09



ZESTAW INSTALACYJNY WZMACNIACZA PODSTAWOWEGO - TRI GLIDE (NR KAT. 76000976 I 76001046)

Tabela 1.

Audio Harley-Davidson, opracowane przez Rockford Fosgate®		
Zestawy	Sugerowane narzędzia	Poziom umiejętności
76000976, 76001046	Okulary ochronne, klucz dynamometryczny, wiertarka, zestaw wiertel, taśma maskująca, narzędzie do gratowania, alkohol izopropylowy, czyste szmatki	

ZAWARTOŚĆ ZESTAWU

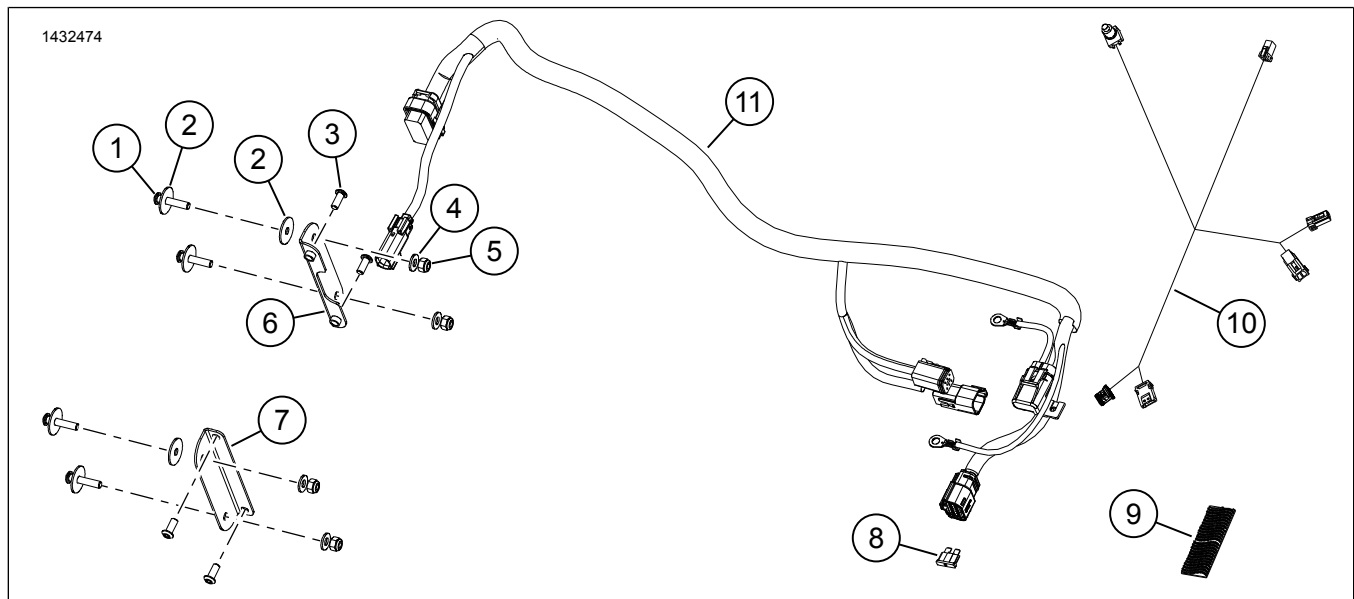

Rysunek 1. Elementy zestawu serwisowego: Zestaw wzmacniacza podstawowego

Tabela 2. Lista części serwisowych: Zestaw wzmacniacza podstawowego

<input checked="" type="checkbox"/>	Pozycja	Ilość	Opis	Nr kat.	Uwagi
<input type="checkbox"/>	1	4	Wkręt, długi	2513	
<input type="checkbox"/>	2	6	Podkładka, duża	6036	
<input type="checkbox"/>	3	4	Wkręt, krótki	926	
<input type="checkbox"/>	4	4	Podkładka, mała	6110	
<input type="checkbox"/>	5	4	Nakrętka mocująca	7686	
<input type="checkbox"/>	6	1	Lewy uchwyt wzmacniacza	Nie jest sprzedawany jako oddzielna część zamienna	
<input type="checkbox"/>	7	1	Prawy uchwyt wzmacniacza	Nie jest sprzedawany jako oddzielna część zamienna	
<input type="checkbox"/>	8	1	Bezpiecznik, 40 A	72371-95	
<input type="checkbox"/>	9	1	Dual lock	76434-06	
<input type="checkbox"/>	10	1	Wiązka klucza Bluetooth	69202657	
<input type="checkbox"/>	11	1	Wiązka przewodów wzmacniacza	Nie jest sprzedawany jako oddzielna część zamienna	

UWAGA

Przed rozpoczęciem montażu lub demontowaniem części pojazdu sprawdź, czy w zestawie są wszystkie części.

INFORMACJE OGÓLNE

UWAGA

Nowo zainstalowany system audio i głośniki nie będą odtwarzać dźwięku, chyba że jest on skonfigurowany za pomocą aplikacji audio Harley-Davidson lub przez autoryzowanego dealera Harley-Davidson.

UWAGA

Różne generacje głośników, wzmacniaczy i przewodów do pojazdów Harley-Davidson nie zostały zaprojektowane ani przetestowane, aby działać wspólnie. Zalecenia dotyczące osprzętu zamieszczono w katalogu P&A, należy skonsultować się z dealerem, który udzieli wskazówek pozwalających uzyskać optymalne parametry i kompatybilność urządzenia.

Klucz sprzętowy Bluetooth jest elementem układu audio. W połączeniu z aplikacją HD może przypisywać wzmacniacze i kanały głośnikowe lub poprawiać ich dźwięk, rozszerzając pasmo przenoszenia za pomocą dodatkowego korektora. Klucza sprzętowego **NIE MOŻNA** używać jako urządzenia do komunikacji między telefonem a radiem pojazdu.

Zaleca się, aby instalację przeprowadził technik w salonie Harley-Davidson.

Modele

Dane modelu wyposażenia można znaleźć w katalogu detalicznym części i akcesoriów lub w części dotyczącej części i akcesoriów na stronie www.harley-davidson.com (tylko w języku angielskim).

Upewnij się, że używasz najnowszej wersji instrukcji, która jest dostępna pod adresem: h-d.com/isheets

Skontaktuj się z centrum obsługi klientów Harley-Davidson pod numerem 1-800-258-2464 (tylko USA) lub 1-414-343-4056.

Przeciążenie elektryczne

▲ OSTRZEŻENIE

Podczas montowania dowolnego urządzenia elektrycznego należy mieć pewność, że nie zostanie przekroczone maksymalne dopuszczalne natężenie prądu bezpiecznika ani przerywacza chroniących modyfikowany obwód. Przekroczenie maksymalnego dopuszczalnego natężenia prądu może doprowadzić do awarii układu elektrycznego, co może z kolei być przyczyną śmierci lub poważnych obrażeń ciała. (00310a)

POWIADOMIENIE

Możliwe jest przeciążenie układu ładowania pojazdu wskutek dodania zbyt wielu akcesoriów elektrycznych. Jeśli w danym momencie włączone akcesoria elektryczne zużywają więcej prądu elektrycznego niż może wytworzyć układ ładowania pojazdu, zużycie prądu może doprowadzić do wyładowania akumulatora i spowodować uszkodzenie układu elektrycznego pojazdu. (00211d)

Wzmacniacz wymaga do **8 amperów** natężenia prądu z instalacji elektrycznej.

Wymagania dotyczące montażu

Pobierz aplikację audio Harley-Davidson.

Użyj tego zestawu w połączeniu z innymi **zestawami Harley-Davidson Audio opracowanymi przez Rockford Fosgate®**.

Te wiązki są przeznaczone do użytku TYLKO w systemach audio Harley-Davidson **2014 i nowszych**.

Te produkty są dostępne u najbliższego dealera Harley-Davidson:

- **Trike 2014 i późniejsze:** może być konieczny oddzielny zakup zestawu wiązki rozszerzającej Harley-Davidson (nr kat. 69200921). Wykorzystaj ją do instalacji dodatkowych akcesoriów elektrycznych w pojeździe.
- **Touring 2014 i później:** do instalacji potrzebny jest oddzielny zakup wzmacniacza podstawowego Harley-Davidson i zestawu dongle (nr 76000997).

▲ OSTRZEŻENIE

Od prawidłowego zamontowania części z tego zestawu zależy bezpieczeństwo kierującego i pasażera. Wykonaj odpowiednie procedury z instrukcji serwisowej. Osoby niebędące w stanie przeprowadzić tej procedury lub niedysponujące odpowiednimi narzędziami powinny zlecić wykonanie montażu dealerowi firmy Harley-Davidson. Niewłaściwy montaż części z tego zestawu może być przyczyną śmierci lub poważnych obrażeń ciała. (00333b)

Zaleca się, aby instalację przeprowadził technik w salonie Harley-Davidson.

PRZYGOTOWANIE

UWAGA

Ta karta instrukcji dotyczy informacji pochodzących z instrukcji serwisowej. Do montażu tego zestawu jest wymagana instrukcja serwisowa przeznaczona dla określonego roku/modelu motocykla. Można ją również uzyskać u dealera firmy Harley-Davidson.

1. Zdejmij siedło. Zob. instrukcja serwisowa.
2. Zdejmij pokrywy boczne. Zob. instrukcja serwisowa.
3. Wyjmij bezpiecznik główny. Zob. instrukcja serwisowa.
4. Usuń uchwyt pasażera. Zob. instrukcja serwisowa.
5. Usuń nadwozie i umieść na podkładce ochronnej. Nie musisz demontować błotników ani kufra Tour-Pak. Zob. instrukcja serwisowa.

BAGAŻNIK

1. Zobacz rysunek 2. Zamontuj uchwyty montażowe wzmacniacza.
 - a. Zamontuj uchwyty (6, 9) do wzmacniacza (3).
 - b. Wkręć wkręty (4). Dokręć momentem.
Moment obrotowy: 5 N·m (44 **in-lbs**) *Wkręty uchwyty montażowe wzmacniacza*

2. Wywierć otwory w karoserii motocykla.
 - a. Połóż wzmacniacz z uchwytami na czterech wystających podkładkach.
 - b. Umieść złącze z lewej strony.
 - c. Dolne otwory muszą być na dolnych podkładkach.
 - d. Zaznacz punkty, w których będą otwory.
 - e. Wyjmij wzmacniacz za pomocą wsporników.
 - f. Wywierć cztery otwory o średnicy 7,2 mm (9/32 cala).

3. UWAGA

Upewnij się, że złącze wzmacniacza jest skierowane na lewą stronę pojazdu.

Zobacz rysunek 2. Zamontuj wzmacniacz z uchwytami.

- a. Połóż wzmacniacz (3) z uchwytami (6, 9) na czterech wystających nakładkach.
- b. Załóż dwie duże podkładki (2) na górne śruby (1).
- c. Załóż jedną dużą podkładkę (2) na dolne śruby (1).
- d. Śruby wkręcaj od wewnątrz bagażnika.
- e. Nakładaj małe podkładki (7) i nakręcaj nakrętki (8) od zewnątrz bagażnika. Dokręć momentem.

Moment obrotowy: 11–12 N·m (97–106 **in-lbs**)
Nakrętki uchwytów montażowych wzmacniacza

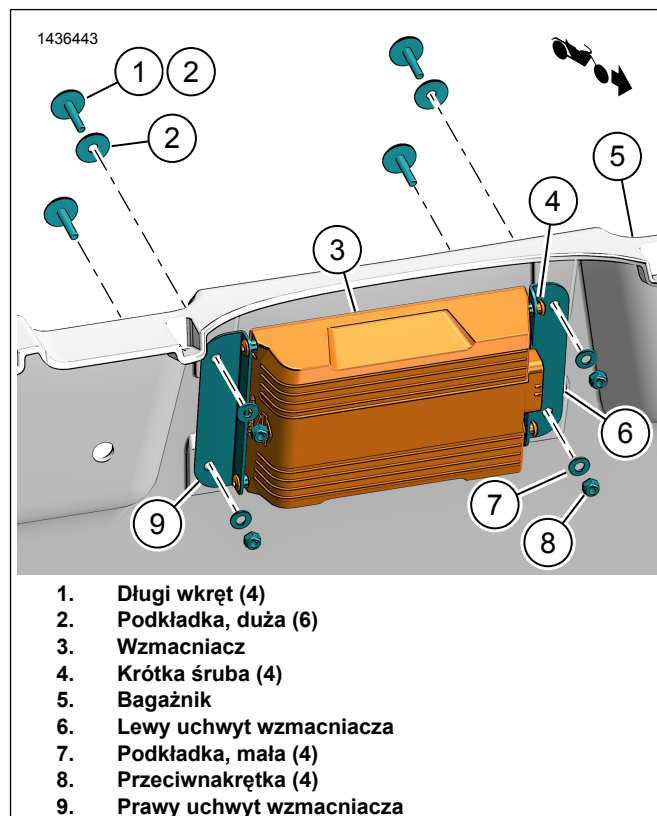

Rysunek 2. Uchwyty montażowe wzmacniacza

WIĄZKI PRZEWODÓW

1. Zobacz rysunek 3. Podłącz złącze [149B] do wzmacniacza.
2. Poprowadź wiązkę przewodów wzdłuż ramy.
 - a. Zaczynij od przodu pojazdu.
 - b. Luźno zamocuj wiązkę opaskami kablowymi.
 - c. Nie zaciskaj opasek kablowych.

3. Zobacz Rysunek 4 lub Rysunek 5 . Poprowadź złącza gałęzi wiązki (3, 4) za komorę na akumulator.

4. Modele 2014-2016:

- a. Znajdź złącze danych [91A] w lewym module.
- b. Podnieś zaczep blokujący. Wysuń BCM razem z przymocowanym złączem z lewego modułu.

UWAGA

NIE WYCIĄGAJ złącza z modułu sterującego nadwozia (BCM). Jeśli musisz odłączyć złącze BCM, upewnij się, że bezpiecznik główny jest wyjęty.

- c. Wyciągnij złącze [91A] z modułu.
- d. Zdejmij nakrętkę ze złącza [91A].
- e. Zobacz rysunek 4. Podłącz szarą obudowę gniazda na wiązkę wzmacniacza [91B] (12) do złącza pojazdu [91A].
- f. Przenieś [91A] (13) z zewnętrznej wiązki na wierzch [91B]. Zamocuj opaskami kablowymi.
- g. Przełóż odporną na warunki atmosferyczne nakrętkę z pojazdu [91A] na wiązkę zewnętrzną [91A].
- h. Zamontuj BCM razem z przymocowanym złączem w lewym module.

5. Modele 2017-2018:

- a. Zobacz rysunek 3. Znajdź złącze pojazdu [319A] i nakrętkę rezystora zakończeniowego w pobliżu prawej pokrywy.
- b. Zobacz rysunek 5. Poprowadź złącza [319A] (3) i [319B] (4) w kierunku prawej pokrywy do [349B] (7).
- c. Podłącz złącza wiązki wzmacniacza (3 i 4) do pojazdu.
- d. Wiązkę wzmacniacza [319A] do pojazdu [319B].
- e. Wiązkę wzmacniacza [319A] do nakrętki rezystora zakończeniowego [319A].

6. Modele 2019 i późniejsze:

- a. Zobacz rysunek 3. Znajdź złącze pojazdu [319A] i nakrętkę rezystora zakończeniowego w pobliżu prawej pokrywy.

- b. Zobacz rysunek 5. Poprowadź złącza [319A] (3) i [319B] (4) pod siedzeniem pasażera. Zdejmij opaskę kablową i poprowadź gałąź przewodów do tyłu pojazdu.
- c. Podłącz złącza wiązki wzmacniacza (3 i 4) do pojazdu.
- d. Wiązkę wzmacniacza [319A] do pojazdu [319B].
- e. Wiązkę wzmacniacza [319A] do nakrętki rezystora zakończeniowego [319A].

7. Zobacz rysunek 3. Poprowadź elementy 5-9 przed akumulator i w kierunku prawej pokrywy.

8. Podłącz ujemny przewód akumulatora (6).

9. Podłącz dodatni przewód akumulatora (5).

10. Zabezpiecz oprawkę bezpiecznika wzmacniacza (8) opaską kablową.

11. Zobacz rysunek 3. Poprowadź wiązkę ze złączem wzmacniacza na lewą stronę ramy.

12.

UWAGA

Po zamontowaniu karoserii nie będziesz mieć dostępu do złącza wzmacniacza.

Zamontuj karoserię pojazdu. Zob. instrukcja serwisowa.

- a. Podłącz [149B] do wzmacniacza.

13. Zamontuj bezpiecznik (9) w oprawce bezpiecznika (8).

14. W razie potrzeby zabezpiecz wiązkę przewodów opaskami kablowymi.

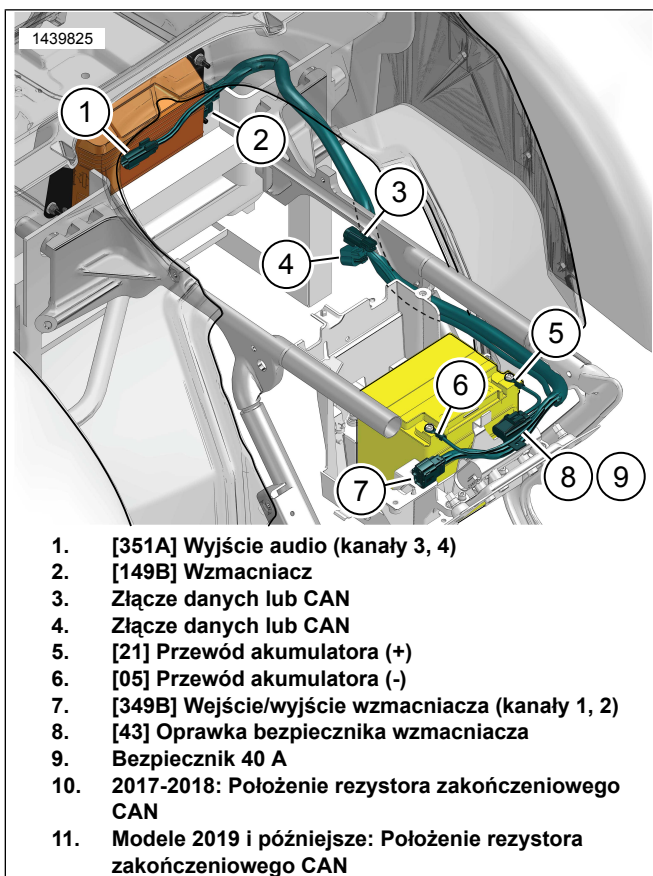

Rysunek 3. Prowadzenie wiązki przewodów wzmacniacza

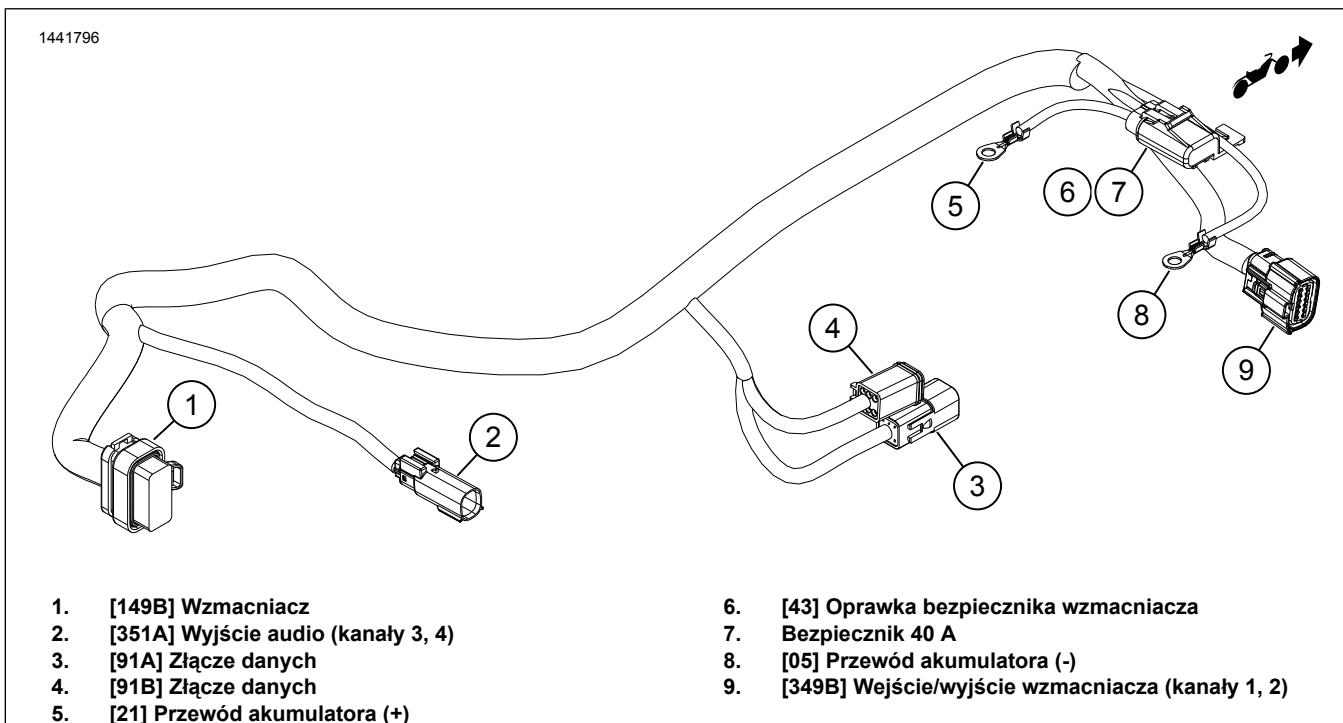

Rysunek 4. Uprząż wzmacniacza (modele 2014-2016)

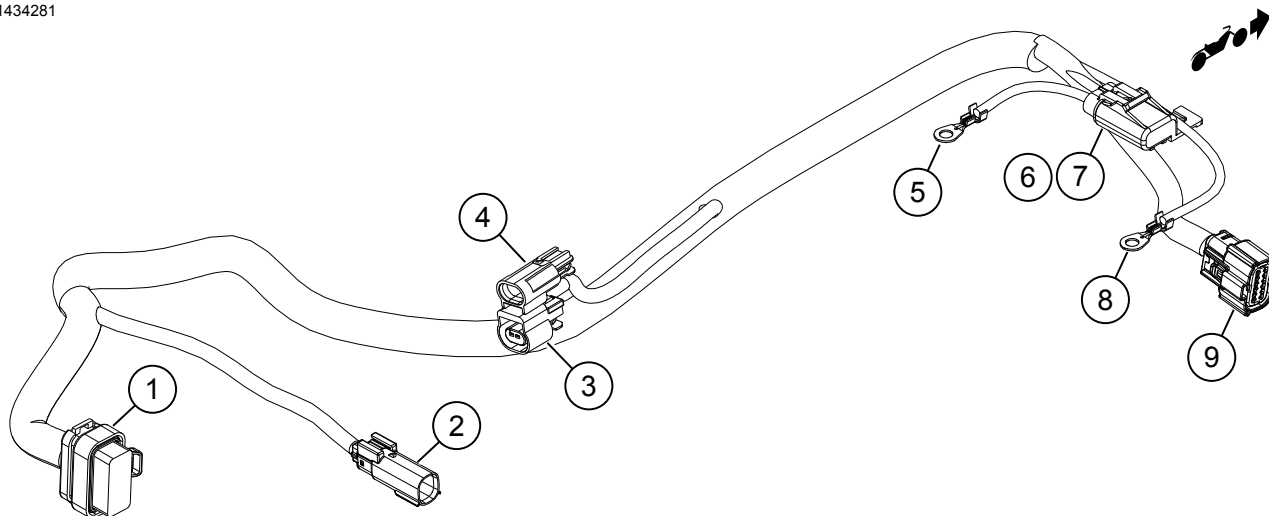

- | | |
|---------------------------------------|---|
| 1. [149B] Wzmacniacz | 6. [43] Oprawka bezpiecznika wzmacniacza |
| 2. [351A] Wyjście audio (kanały 3, 4) | 7. Bezpiecznik 40 A |
| 3. [319B] CAN | 8. [05] Przewód akumulatora (-) |
| 4. [319A] CAN | 9. [349B] Wejście/wyjście wzmacniacza (kanały 1, 2) |
| 5. [21] Przewód akumulatora (+) | |

Rysunek 5. Uprząż wzmacniacza (modele 2017 i późniejsze)

WIĄZKA KLUCZA BLUETOOTH (2014 i późniejsze)

UWAGA

Te kroki nie dotyczą modeli CVO.

1. Zobacz rysunek 6. Zainstaluj i poprowadź wiązkę klucza Bluetooth pod owiewką.
2. Znajdź złącza pojazdu: [22-1] i [299].
 - a. Odłącz złącza.
3. Podłącz wiązkę klucza Bluetooth do pojazdu.
 - a. [22-1A] do [22-1B].
 - b. [22-1B] do prawego elementu sterującego wiązki owiewek pojazdu [22-1A].
 - c. [299B] do [299A]

UWAGA

W razie potrzeby użyj wiązki rozszerzającej (nr kat. 69200921).

4. Podłącz klucz Bluetooth (1) do wiązki klucza Bluetooth (2).
 - a. [353B]
 - b. Przymocuj klucz (1) do wspornika owiewki za pomocą taśmy Dual Lock.

5. UWAGA

Komponent Bluetooth należy parować z pojazdem tylko raz, chyba że dodawane jest nowe urządzenie Bluetooth lub wystąpiła awaria komponentu systemowego.

Klucz Bluetooth (1) można sparować tylko z jednym urządzeniem przenośnym naraz. Sparowanie klucza można anulować przez aplikację audio lub przez naciśnięcie przełącznika parowania (7), znajdującego się na wiązce.

Zamontuj przełącznik parowania (7) w miejscu, w którym nie może zostać przypadkowo aktywowany podczas korzystania z pojazdu.

Poprowadź i zabezpiecz przełącznik parowania (7).

- a. Wewnątrz owiewki w pobliżu główki ramy.

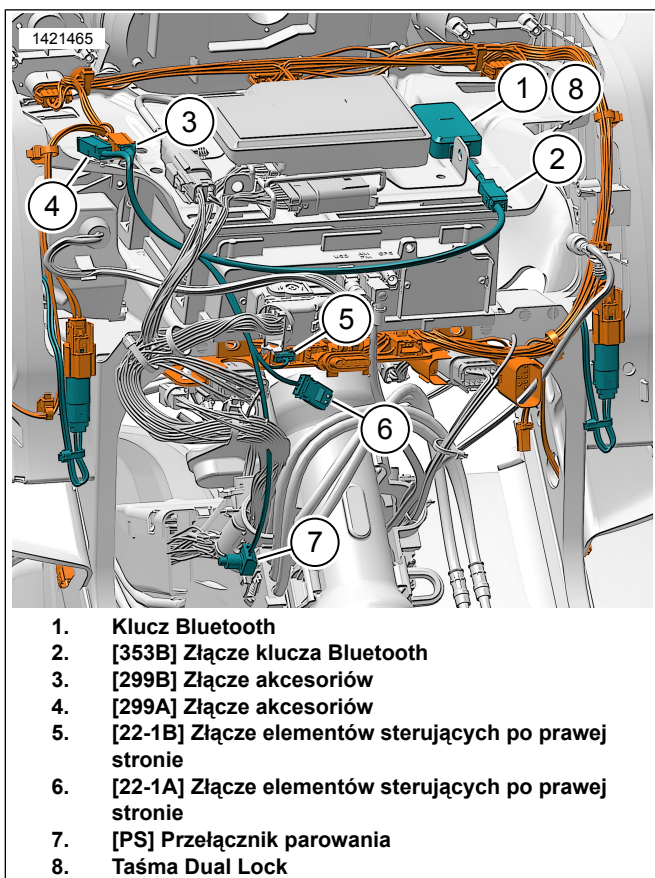

1. Klucz Bluetooth
2. [353B] Złącze klucza Bluetooth
3. [299B] Złącze akcesoriów
4. [299A] Złącze akcesoriów
5. [22-1B] Złącze elementów sterujących po prawej stronie
6. [22-1A] Złącze elementów sterujących po prawej stronie
7. [PS] Przełącznik parowania
8. Taśma Dual Lock

Rysunek 6. Uprząż klucza Bluetooth owiewki montowanej na widelcu (modele 2014 i późniejsze)

POŁĄCZENIA GŁOŚNIKÓW

Kanały 1 i 2 (owiewka)

1. Informacje na temat prowadzenia przewodów oraz połączeń w zestawie instalacyjnym głośników w owiewce są dostępne w dołączonej do niego instrukcji.
2. **Kanał 1:** Lewy głośnik w owiewce.
3. **Kanał 2:** Prawy głośnik w owiewce.
4. Podłącz wiązkę przewodów głośników w owiewkach do zewnętrznej wiązki [349B].

Kanały 3 i 4 (kufer Tour-Pak)

1. Informacje na temat prowadzenia przewodów oraz połączeń w danym zestawie są dostępne w dołączonej do niego instrukcji.
2. **Kanał 3:** Lewy głośnik.
3. **Kanał 4:** Prawy głośnik.
4. Podłącz wiązkę przewodów z kufra Tour-Pak do zewnętrznej wiązki [351A].

Tabela 3. Przypisanie kanałów wzmacniacza

Przypisanie	Kanały	Głośniki w owiewce	Głośniki w bagażnikach	Głośniki w kufrze Tour-Pak	Dolne głośniki w owiewce
Podstawowy wzmacniacz Tri Glide	1 i 2	X			
	3 i 4		Nie dotyczy	X	Nie dotyczy

KONFIGURACJA APLIKACJI

UWAGA

Komponent Bluetooth należy parować z pojazdem tylko raz, chyba że dodawane jest nowe urządzenie Bluetooth lub wystąpiła awaria komponentu systemowego.

Klucz Bluetooth można sparować tylko z jednym urządzeniem przenośnym naraz. Sparowanie klucza można anulować przez aplikację audio lub przez naciśnięcie przełącznika parowania, znajdującego się na wiązce.

1. [Unresolved graphic link \(id=40116-100120\)](#) Dostęp do systemu audio.
 - a. Sparuj urządzenie (1) z systemem.
 - b. Do konfiguracji systemu audio pojazdu używaj menu aplikacji (2).
2. [Unresolved graphic link \(id=40116-100121\)](#) Ekran menu głównego.
 - a. Ikona menu głównego (1).
3. [Unresolved graphic link \(id=40116-100122\)](#) Ekran menu konfiguracji.
 - b. Resetowanie lub zmiana numeru identyfikacyjnego (PIN) (2).
 - c. Edycja i zmiana nazwy systemu (3).
 - d. Nadaj indywidualny charakter menu głównemu, umieszczając zdjęcia swojego motocykla (4).
 - e. Wskaźnika połączenia Bluetooth. Ukośnik przecinający symbol oznacza: Brak połączenia (5).

4. [Unresolved graphic link \(id=40116-100123\)](#) Ekran konfiguracji korektora.
 - a. Ikona konfiguracji korektora (1)
 - b. Dostrajanie 7-pasmowego korektora (2) częstotliwości.
 - c. Indywidualne lub fabryczne ustawienia korektora (3).
5. [Unresolved graphic link \(id=40116-100124\)](#) Ekran menu diagnostycznego.
 - a. Ikona menu diagnostycznego (1) wyświetla stan systemu dźwiękowego.
 - b. Otwórz ekran testowania głośników (2).
 - c. Odświeża stan głośnika i wzmacniacza (3) po naprawie elementu.
 - d. Wybierz głośnik do testu szumu białego (4) i funkcji.
 - e. Powrót do ekranu menu diagnostycznego (5).

UKOŃCZONO

1. Zamontuj uchwyt pasażera Zob. instrukcja serwisowa.
2. Załóż bezpiecznik główny. Zob. instrukcja serwisowa.
3. Załóż pokrywy boczne. Zob. instrukcja serwisowa.
4. Zamontuj siodło. Zob. instrukcja serwisowa.