







ΚΙΤ ΕΓΚΑΤΑΣΤΑΣΗΣ ΚΥΡΙΟΥ ΕΝΙΣΧΥΤΗ - TRI GLID (ΑΡ. ΕΞ. 76000976 ΚΑΙ 76001046)

Πίνακας 1.

Harley-Davidson Ηχοσύστημα που τροφοδοτείται από την Rockford Fosgate®		
Κιτ	Προτεινόμενα εργαλεία	Επίπεδο δεξιοτήτων
76000976, 76001046	Γυαλιά ασφάλειας, δυναμόκλειδο, ηλεκτρικό τρυπάνι, σετ με μύτες τρυπανιών, κολλητική ταινία, εργαλείο λείανσης, ισοπροπυλική αλκοόλη, καθαρά πανιά εμπορίου	   

ΠΕΡΙΧΟΜΕΝΑ ΤΟΥ ΚΙΤ

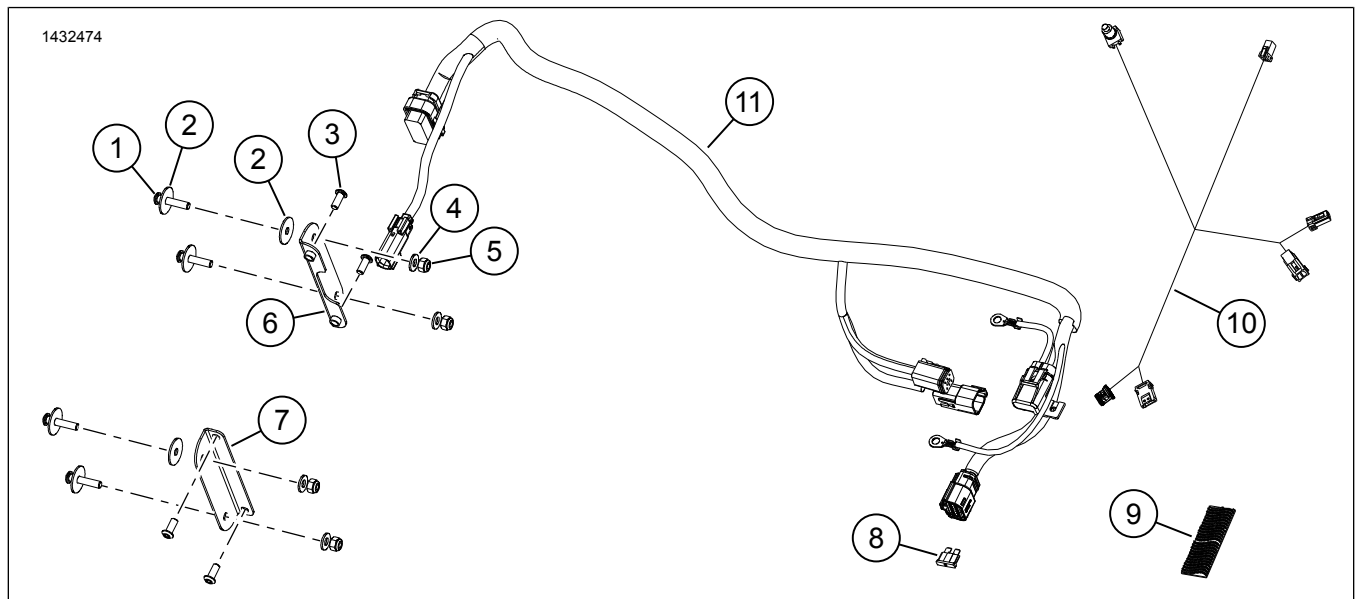

Εικόνα 1. Ανταλλακτικά: Κιτ κύριου ενισχυτή

Πίνακας 2. Λίστα ανταλλακτικών: Κιτ κύριου ενισχυτή

<input checked="" type="checkbox"/>	Σοχό	Παύρ	Περιγραφή	Part No.	Σημειώσεις
<input type="checkbox"/>	1	4	Βίδα, μεγάλου μήκους	2513	
<input type="checkbox"/>	2	6	Ροδέλα, μεγάλη	6036	
<input type="checkbox"/>	3	4	Βίδα, μικρή	926	
<input type="checkbox"/>	4	4	Ροδέλα μικρή	6110	
<input type="checkbox"/>	5	4	Κόντρα παξιμάδι	7686	
<input type="checkbox"/>	6	1	Αριστερή βάση ενισχυτή	Δεν πωλείται χωριστά	
<input type="checkbox"/>	7	1	Δεξιά βάση ενισχυτή	Δεν πωλείται χωριστά	
<input type="checkbox"/>	8	1	Ασφάλεια, 40 Amp	72371-95	
<input type="checkbox"/>	9	1	Διπλό κλειδωμα	76434-06	
<input type="checkbox"/>	10	1	Εξάρτηση κλειδώματος Bluetooth	69202657	
<input type="checkbox"/>	11	1	Εξάρτηση καλωδίων ενισχυτή	Δεν πωλείται χωριστά	

ΣΗΜΕΙΩΣΗ

Βεβαιωθείτε ότι όλα τα περιεχόμενα υπάρχουν στο κιτ πριν από την εγκατάσταση ή την αφαίρεση στοιχείων από το όχημα.

ΓΕΝΙΚΑ

ΣΗΜΕΙΩΣΗ

Το πρόσφατα εγκατεστημένο ηχοσύστημα και τα ηχεία δεν θα αναπαραγάγουν ήχο εκτός αν έχει ρυθμιστεί χρησιμοποιώντας την εφαρμογή ήχου Harley-Davidson ή από μια εξουσιοδοτημένη αντιπροσωπεία της Harley-Davidson.

ΣΗΜΕΙΩΣΗ

Οι διάφορες γενιές ηχείων, ενισχυτών και καλωδίωσης για τα οχήματα της Harley-Davidson δεν σχεδιάστηκαν ούτε δοκιμάστηκαν για να συνεργάζονται μεταξύ τους. Παρακαλούμε να ανατρέξετε στον κατάλογο E&A για συστάσεις εφαρμογής και συμβουλευτείτε την αντιπροσωπεία σας για να διασφαλίσετε τη βέλτιστη απόδοση και συμβατότητα.

Το Κλειδωμα Bluetooth είναι ένα εξάρτημα επικοινωνίας ήχου. Σε συνδυασμό με την εφαρμογή ήχου HD, μπορεί να διανείμει ενισχυτές και κανάλια ηχείων ή να βελτιώσει τον ήχο διευρύνοντας το εύρος συχνοτήτων με έναν πρόσθετο ισοσταθμιστή. Το κλειδωμα **ΔΕΝ ΜΠΟΡΕΙ** να χρησιμοποιηθεί ως συσκευή επικοινωνίας μεταξύ του τηλεφώνου σας και του ραδιοφώνου του οχήματος.

Συνιστάται εγκατάσταση από τεχνικό σε αντιπροσωπεία της Harley-Davidson.

Μοντέλα

Για πληροφορίες σχετικά με την εφαρμογή του μοντέλου, δείτε τον Κατάλογο Λιανικής Πώλησης E&A ή την ενότητα Εξαρτήματα και Αξεσουάρ στη διεύθυνση www.harley-davidson.com (μόνο στα αγγλικά).

Βεβαιωθείτε ότι χρησιμοποιείτε την πιο πρόσφατη έκδοση του φύλλου οδηγιών που είναι διαθέσιμη στο: h-d.com/isheets

Επικοινωνήστε με το Κέντρο υποστήριξης πελατών Harley-Davidson στο 1-800-258-2464 (μόνο ΗΠΑ) ή 1-414-343-4056.

Ηλεκτρική Υπερφόρτωση

▲ ΠΡΟΕΙΔΟΠΟΙΗΣΗ

Κατά την τοποθέτηση οποιουδήποτε ηλεκτρικού αξεσουάρ, βεβαιωθείτε ότι δεν υπερβαίνετε τη μέγιστη ονομαστική ένταση ρεύματος της ασφάλειας ή του ασφαλειοδιακόπτη που προστατεύει το επηρεαζόμενο κύκλωμα το οποίο τροποποιείται. Η υπέρβαση της μέγιστης έντασης ρεύματος μπορεί να προκαλέσει αστοχίες των ηλεκτρικών συστημάτων, κάτι που θα μπορούσε να οδηγήσει σε θάνατο ή σοβαρό τραυματισμό. (00310a)

ΣΗΜΕΙΩΣΗ

Η προσθήκη πάρα πολλών ηλεκτρικών αξεσουάρ ενδέχεται να υπερφορτώσει το σύστημα φόρτισης του οχήματός σας. Εάν ο συνδυασμός των ηλεκτρικών αξεσουάρ που λειτουργούν κάθε στιγμή καταναλώνει περισσότερο ηλεκτρικό ρεύμα από αυτό που το σύστημα φόρτισης του οχήματός σας μπορεί να παράγει, η ηλεκτρική κατανάλωση μπορεί να αποφορτίσει την μπαταρία και να προκαλέσει ζημιά στο ηλεκτρικό σύστημα του οχήματος. (00211d)

Αυτός ο ενισχυτής απαιτεί έως και **8 αμπέρ** περισσότερο ρεύμα από το ηλεκτρικό σύστημα.

Απαιτήσεις τοποθέτησης

Κατεβάστε την εφαρμογή ήχου Harley-Davidson.

Χρησιμοποιήστε αυτό το κιτ σε συνδυασμό με άλλα κιτ **Harley-Davidson Audio** από την **Rockford Fosgate®**.

Αυτό το κιτ είναι για χρήση ΜΟΝΟ σε **ηχοσυστήματα** Harley-Davidson έτους 2014 και μεταγενέστερα.

Τα προϊόντα αυτά είναι διαθέσιμα στον τοπικό εμπορικό αντιπρόσωπο Harley-Davidson:

- **2014 και μεταγενέστερα Trike:** Ίσως να απαιτείται ξεχωριστή αγορά της εξάρτησης προέκτασης τροφοδοσίας Harley-Davidson (Αρ. Εξαρτήματος 69200921). Χρησιμοποιήστε την όταν έχουν εγκατασταθεί πολλά ηλεκτρικά εξαρτήματα στο όχημα.
- **2014 και ακόλουθα Touring:** Απαιτείται ξεχωριστή αγορά του Κύριου Ενισχυτή Harley-Davidson και του Κιτ Κλειδώματος (Αρ. Εξαρτήματος 76000997) για την εγκατάσταση αυτή.

▲ ΠΡΟΕΙΔΟΠΟΙΗΣΗ

Η ασφάλεια του αναβάτη και του συνεπιβάτη εξαρτάται από τη σωστή τοποθέτηση αυτού του κιτ. Ακολουθήστε τις κατάλληλες διαδικασίες του εγχειριδίου σέρβις. Εάν δεν είστε σε θέση να εκτελέσετε τη διαδικασία ή εάν δεν διαθέτετε τα σωστά εργαλεία, ζητήστε από έναν εμπορικό αντιπρόσωπο Harley-Davidson να διεξαγάγει την τοποθέτηση. Η ακατάλληλη τοποθέτηση αυτού του κιτ θα μπορούσε να οδηγήσει σε θάνατο ή σοβαρό τραυματισμό. (00333b)

Συνιστάται εγκατάσταση από τεχνικό σε αντιπροσωπεία της Harley-Davidson.

ΠΡΟΕΤΟΙΜΑΣΙΑ

ΣΗΜΕΙΩΣΗ

Το παρόν φύλλο οδηγιών παραπέμπει σε πληροφορίες του εγχειριδίου σέρβις. Για αυτήν την τοποθέτηση, απαιτείται εγχειρίδιο σέρβις για τη μοτοσικλέτα αυτού του έτους/μοντέλου. Μπορείτε να βρείτε διαθέσιμο στους εμπορικούς αντιπροσώπους Harley-Davidson.

1. Αφαιρέστε τη σέλα. Δείτε το εγχειρίδιο σέρβις.
2. Αφαιρέστε τα πλαϊνά καλύμματα. Δείτε το εγχειρίδιο σέρβις.
3. Αφαιρέστε την κύρια ασφάλεια. Δείτε το εγχειρίδιο σέρβις.
4. Αφαιρέστε τη χειρολαβή συνεπιβάτη. Δείτε το εγχειρίδιο σέρβις.
5. Αφαιρέστε το σώμα και τοποθετήστε το σε προστατευτικό μαξιλαράκι. Οι προφυλακτήρες και το Tour-Pak μπορούν να παραμείνουν προσαρτημένα στο σώμα. Δείτε το εγχειρίδιο σέρβις.

ΚΟΡΜΟΣ

1. Δείτε την Εικόνα 2. Εγκαταστήστε τους βραχίονες στερέωσης του ενισχυτή.
 - a. Τοποθετήστε τους βραχίονες (6, 9) στον ενισχυτή (3).
 - b. Τοποθετήστε τις βίδες (4). Σφίξτε.
Ροπή: 5 N·m (44 **in-lbs**) Βίδες για τον βραχίονα στερέωσης του ενισχυτή

2. Ανοίξτε τρύπες στον σκελετό του τρίτροχου.

- a. Τοποθετήστε τον ενισχυτή με βραχίονες πάνω από τα τέσσερα υπερυψωμένα μαξιλάρια.
- b. Τοποθετήστε το βύσμα προς τα αριστερά.
- c. Κεντράρετε τις κάτω οπές πάνω από τα κάτω μαξιλαράκια.
- d. Επισημάνετε τις θέσεις οπών.
- e. Αφαιρέστε τον ενισχυτή με στηρίγματα.
- f. Διανοίξτε τέσσερις οπές 9/32 ιντσών (7.2 χιλ.).

- 3.

ΣΗΜΕΙΩΣΗ

Βεβαιωθείτε ότι το βύσμα του ενισχυτή είναι εγκατεστημένο απέναντι από την αριστερή πλευρά του οχήματος.

Δείτε την Εικόνα 2. Αφαιρέστε τον ενισχυτή με βραχίονες.

- a. Τοποθετήστε τον ενισχυτή (3) με βραχίονες (6, 9) πάνω από τα τέσσερα υπερυψωμένα μαξιλάρια.
- b. Τοποθετήστε δύο μεγάλες ροδέλες (2) στις πάνω βίδες (1).
- c. Τοποθετήστε μια μεγάλη ροδέλα (2) στις κάτω βίδες (1).
- d. Τοποθετήστε βίδες από το εσωτερικό του κορμού.
- e. Τοποθετήστε μικρές ροδέλες (7) και παξιμάδια (8) από το εξωτερικό του κορμού. Σφίξτε.

Ροπή: 11–12 N·m (97–106 **in-lbs**) Παξιμάδια για τον βραχίονα στερέωσης του ενισχυτή

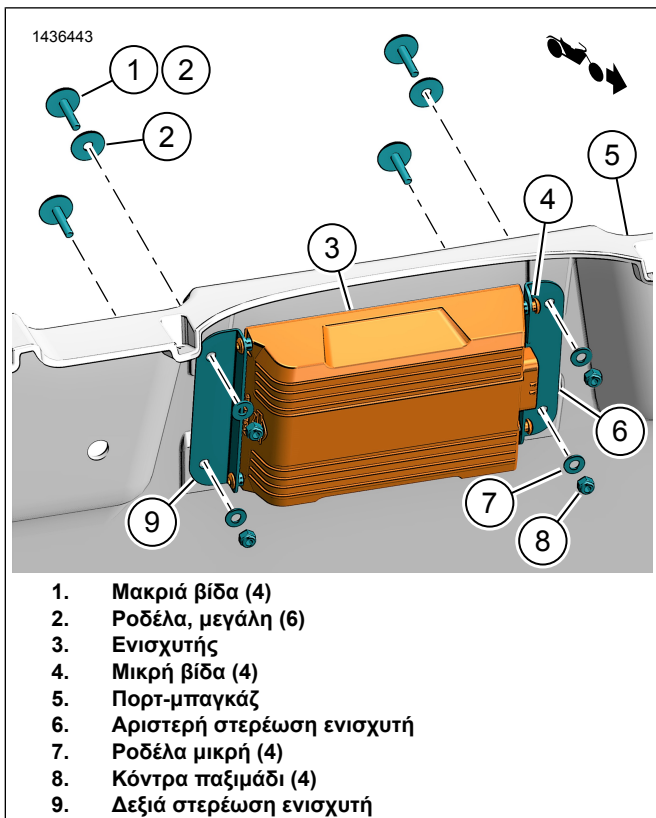

Εικόνα 2. Βραχιόνες στερέωσης ενισχυτή

ΚΑΛΩΔΙΩΣΗ

1. Δείτε την Εικόνα 3. Συνδέστε το βύσμα [149B] στον ενισχυτή.
2. Δρομολογήστε την εξάρτηση καλωδίωσης κατά μήκος του πλαισίου.
 - a. Αρχίστε από το μπροστινό μέρος του οχήματος.
 - b. Χρησιμοποιώντας τους ιμάντες καλωδίων χαλαρά, τοποθετήστε την εξάρτηση.
 - c. Μη σφίγγετε τους ιμάντες καλωδίων.
3. Δείτε την Εικόνα 4 ή την Εικόνα 5. Δρομολογήστε τους συνδέσμους της εξάρτησης του βραχίονα (3, 4) πίσω από την περιοχή του κιβωτίου της μπαταρίας.
4. **Μοντέλα 2014-2016:**
 - a. Εντοπίστε τον βύσμα του συνδέσμου δεδομένων [91A] στην αριστερή πλευρά του καλύμματος θήκης.
 - b. Αнуψώστε την γλωττίδα ασφάλισης. Σύρετε το BCM με το συνδεδεμένο βύσμα έξω από το αριστερό κάλυμμα θήκης.

ΣΗΜΕΙΩΣΗ

ΜΗΝ αφαιρείτε το βύσμα από τη Μονάδα Ηλεκτρονικού Ελέγχου (BCM). Βεβαιωθείτε ότι η κύρια ασφάλεια έχει αφαιρεθεί εάν προκύψει ανάγκη αποσύνδεσης του βύσματος BCM.

- c. Αφαιρέστε το βύσμα [91A] από το κάλυμμα της θήκης.
- d. Αφαιρέστε το καπάκι προστασίας από το βύσμα [91A].
- e. Δείτε την Εικόνα 4. Συνδέστε το γκρι περίβλημα της υποδοχής της καλωδίωσης ενισχυτή [91B] (12) στο βύσμα του οχήματος [91A].
- f. Τοποθετήστε το [91A] (13) από την εξωτερική εξάρτηση πάνω από το [91B]. Ασφαλίστε με ιμάντες καλωδίων.
- g. Αντικαταστήστε το καπάκι προστασίας από το όχημα [91A] στην εξωτερική εξάρτηση [91A].
- h. Εγκαταστήστε το BCM με το βύσμα που συνδέεται στο αριστερό κάλυμμα της θήκης.

5. Μοντέλα 2017-2018:

- a. Δείτε την Εικόνα 3. Εντοπίστε το βύσμα του οχήματος [319A] και το τερματικό του καλύμματος αντίστασης κοντά στην περιοχή του δεξιού καλύμματος.
- b. Δείτε την Εικόνα 5. Δρομολογήστε τα βύσματα [319A] (3) και [319B] (4) προς το δεξιό κάλυμμα έως [349B] (7).
- c. Συνδέστε τα βύσματα της εξάρτησης του ενισχυτή (3 και 4) με το όχημα.
- d. Εξάρτηση ενισχυτή [319A] στο όχημα [319B].
- e. Εξάρτηση κλειδώματος [319B] στο τερματικό καπάκι της αντίστασης [319A].

6. Μοντέλα 2019 και μεταγενέστερα:

- a. Δείτε την Εικόνα 3. Εντοπίστε το βύσμα του οχήματος [319A] και το τερματικό του καλύμματος αντίστασης κοντά στην περιοχή του δεξιού καλύμματος.
 - b. Δείτε την Εικόνα 5. Δρομολογήστε τα βύσματα [319A] (3) και [319B] (4) κάτω από το κάθισμα του συνοδηγού. Αφαιρέστε τον ιμάντα καλωδίου για να δρομολογήσετε τον βραχίονα προς το πίσω μέρος του οχήματος.
 - c. Συνδέστε τα βύσματα της εξάρτησης του ενισχυτή (3 και 4) με το όχημα.
 - d. Εξάρτηση ενισχυτή [319A] στο όχημα [319B].
 - e. Εξάρτηση κλειδώματος [319B] στο τερματικό καπάκι της αντίστασης [319A].
7. Δείτε την Εικόνα 3. Δρομολογήστε τα στοιχεία 5-9 μπροστά από την μπαταρία και προς το δεξιό κάλυμμα.
 8. Συνδέστε το αρνητικό καλώδιο της μπαταρίας (6).
 9. Συνδέστε το θετικό καλώδιο της μπαταρίας (5).

10. Ασφαλίστε την υποδοχή ασφαλειών του ενισχυτή (8) με μάντα καλωδίου.
11. Δείτε την Εικόνα 3. Δρομολογήστε την καλωδίωση με βύσμα ενισχυτή πάνω από την αριστερή πλευρά του πλαισίου.

12. **ΣΗΜΕΙΩΣΗ**

Δεν υπάρχει πρόσβαση στο βύσμα του ενισχυτή μόλις εγκατασταθεί πλήρως ο σκελετός του τρίτροχου.

Τοποθετήστε τον σκελετό στο όχημα. Δείτε το εγχειρίδιο σέρβις.

a. Συνδέστε το [149B] στον ενισχυτή.

13. Τοποθετήστε την ασφάλεια (9) στην υποδοχή των ασφαλειών (8).

14. Ασφαλίστε την υπόλοιπη εξάρτηση με ιμάντες καλωδίων όπως απαιτείται.

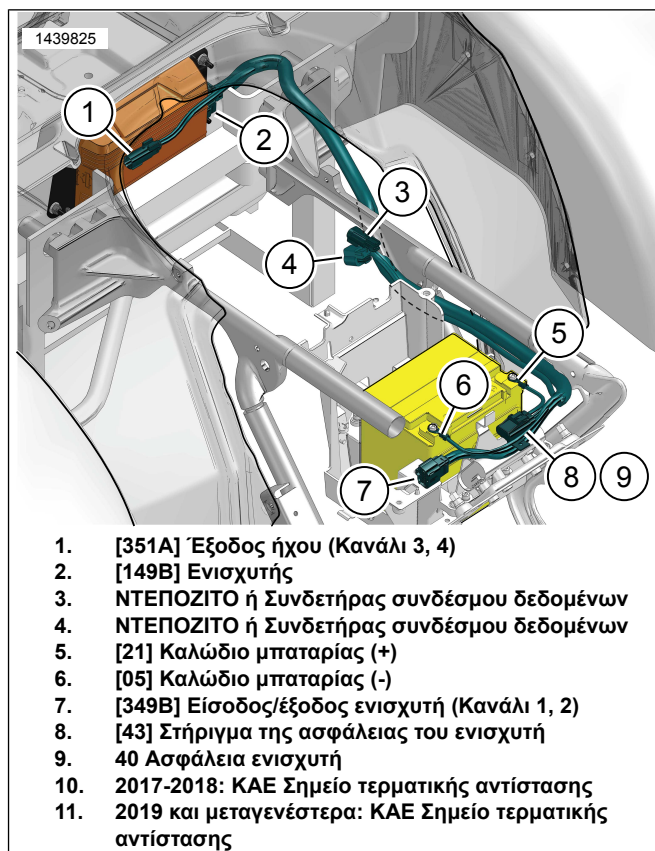

Εικόνα 3. Δρομολόγηση εξάρτησης καλωδίων ενισχυτή

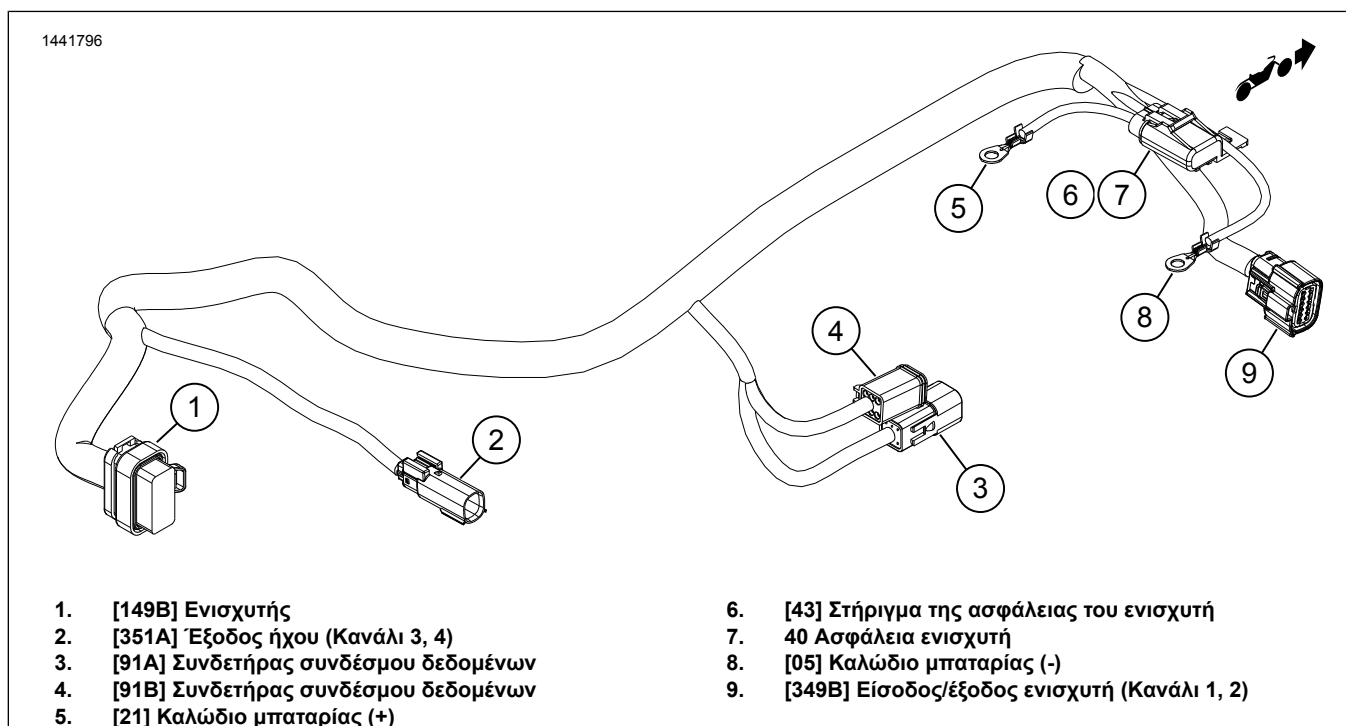

Εικόνα 4. Ιμάντας Ενισχυτή (2014-2016)

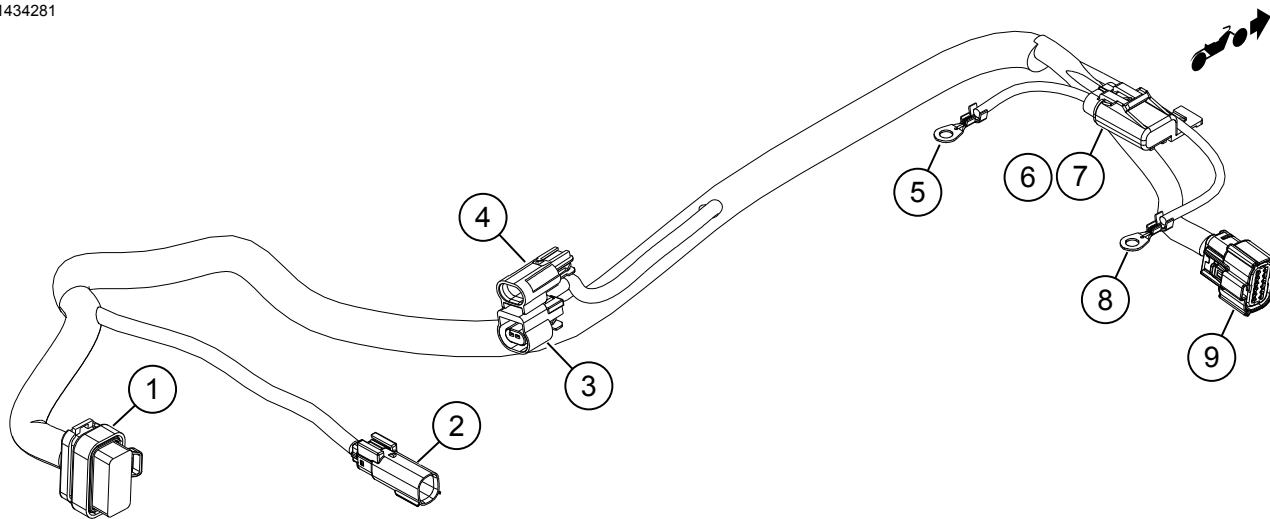

- | | |
|-------------------------------------|---|
| 1. [149B] Ενισχυτής | 6. [43] Στήριγμα της ασφάλειας του ενισχυτή |
| 2. [351A] Έξοδος ήχου (Κανάλι 3, 4) | 7. 40 Ασφάλεια ενισχυτή |
| 3. [319B] ΝΤΕΠΟΖΙΤΟ | 8. [05] Καλώδιο μπαταρίας (-) |
| 4. [319A] ΝΤΕΠΟΖΙΤΟ | 9. [349B] Είσοδος/έξοδος ενισχυτή (Κανάλι 1, 2) |
| 5. [21] Καλώδιο μπαταρίας (+) | |

Εικόνα 5. Ιμάντας Ενισχυτή (2017 και νεότερες εκδόσεις)

ΕΞΑΡΤΥΣΗ ΚΛΕΙΔΩΜΑΤΟΣ BLUETOOTH (2014 και Μεταγενέστερες)

ΣΗΜΕΙΩΣΗ

Η διαδικασία αυτή αποκλείει τα μοντέλα CVO.

1. Δείτε την Εικόνα 6. Τοποθετήστε και δρομολογήστε την εξάρτηση του κλειδώματος Bluetooth κάτω από το φέριγκ.
2. Εντοπίστε τα βύσματα του οχήματος: [22-1] και [299].
 - a. Αποσυνδέστε τα βύσματα.
3. Συνδέστε την εξάρτηση του κλειδώματος bluetooth στο όχημα.
 - a. [22-1A] έως [22-1B].
 - b. [22-1B] στο δεξί χειριστήριο της εξάρτησης στο φέριγκ του οχήματος [22-1A].
 - c. [299B] έως [299A]

ΣΗΜΕΙΩΣΗ

Χρησιμοποιήστε την εξάρτηση προέκτασης με αριθμό εξαρτήματος 69200921 όπως απαιτείται.

4. Συνδέστε το κλειδί bluetooth (1) στην εξάρτηση κλειδώματος bluetooth (2).
 - a. [353B]
 - b. Ασφαλίστε το κλειδί (1) στην κατασκευή στήριξης του φέριγκ με ταινία διπλού κλειδώματος.

5. ΣΗΜΕΙΩΣΗ

Το εξάρτημα οχήματος προς Bluetooth θα πρέπει να συνδέεται μόνο μία φορά, εκτός εάν προστίθεται νέα συσκευή Bluetooth ή λόγω βλάβης ενός στοιχείου του συστήματος.

Η συσκευή κλειδώματος Bluetooth (1) μπορεί να συνδυάζεται μόνο με μία κινητή συσκευή κάθε φορά. Η συσκευή κλειδώματος μπορεί να αποσυνδεθεί είτε από την εφαρμογή ήχου είτε με το πάτημα του διακόπτη σύζευξης (7) που βρίσκεται στην καλωδίωση.

Τοποθετήστε τον διακόπτη σύζευξης (7) σε σημείο όπου να μην μπορεί να ενεργοποιηθεί κατά λάθος κατά τη λειτουργία του οχήματος.

Δρομολογήστε και ασφαλίστε τον διακόπτη ζεύξης (7).

- a. Το εσωτερικό φέριγκ κοντά στην κεφαλή του τιμονιού.

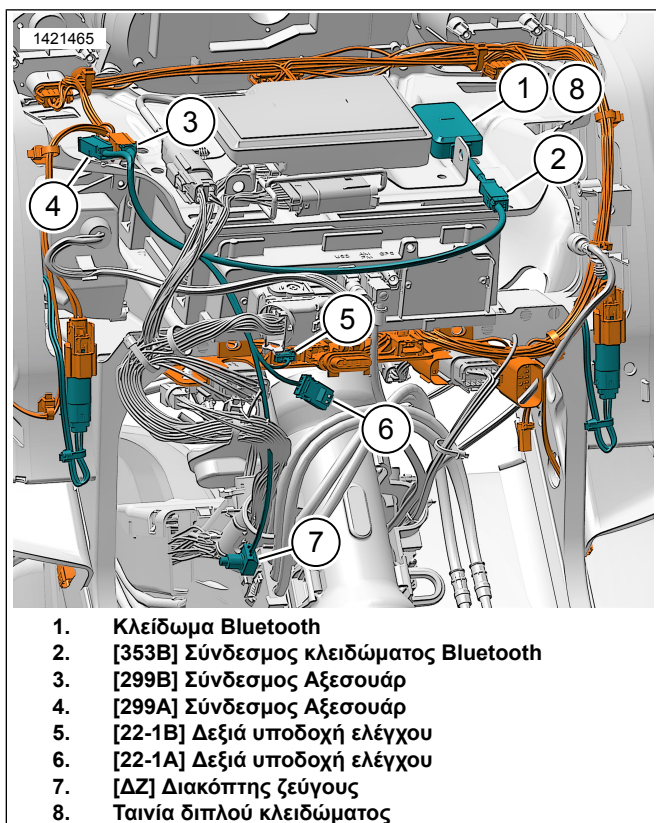

1. Κλειδωμα Bluetooth
2. [353B] Σύνδεσμος κλειδώματος Bluetooth
3. [299B] Σύνδεσμος Αξεσουάρ
4. [299A] Σύνδεσμος Αξεσουάρ
5. [22-1B] Δεξιά υποδοχή ελέγχου
6. [22-1A] Δεξιά υποδοχή ελέγχου
7. [ΔΖ] Διακόπτης ζεύγους
8. Ταινία διπλού κλειδώματος

Εικόνα 6. Εξάρτηση Πλαισίου Αεροδυναμικού Καλύμματος Κλειδώματος Bluetooth (2014 και μεταγενέστερες εκδόσεις)

ΣΥΝΔΕΣΕΙΣ ΗΧΕΙΩΝ

Κανάλι 1 και 2 (Φέρινγκ)

1. Ανατρέξτε στο κιτ εγκατάστασης ηχείων φέρινγκ για τη δρομολόγηση και τις συνδέσεις που σχετίζονται με αυτό το ΚΙΤ.
2. **Κανάλι 1:** Αριστερό ηχείο φέρινγκ.
3. **Κανάλι 2:** Δεξί ηχείο φέρινγκ.
4. Συνδέστε την καλωδίωση ηχείων φέρινγκ στην εξωτερική εξάρτηση [349B].

Κανάλι 3 και 4 (Tour-Pak)

1. Ανατρέξτε στο κατάλληλο κιτ εγκατάστασης ηχείων για τη δρομολόγηση και τις συνδέσεις που σχετίζονται με αυτό το ΚΙΤ.
2. **Κανάλι 3:** Αριστερό ηχείο.
3. **Κανάλι 4:** Δεξί ηχείο.
4. Συνδέστε την εξάρτηση του Tour-Pak στην εξωτερική εξάρτηση [351A].

Πίνακας 3. Καθορισμός Καναλιών Ενισχυτή

Καθορισμός	Κανάλια	Ηχεία φέρινγκ	Ηχεία πλαιϊνής βαλίτσας	Ηχεία Tour-Pak	Ηχεία κάτω φέρινγκ
Κύριος Ενισχυτής Tri Glide	1 και 2	X			
	3 και 4		Δεν ισχύει	X	Δεν ισχύει

ΔΙΑΜΟΡΦΩΣΗ ΕΦΑΡΜΟΓΗΣ

ΣΗΜΕΙΩΣΗ

Το εξάρτημα οχήματος προς Bluetooth θα πρέπει να συνδέεται μόνο μία φορά, εκτός εάν προστίθεται νέα συσκευή Bluetooth ή λόγω βλάβης ενός στοιχείου του συστήματος.

Η συσκευή κλειδώματος Bluetooth μπορεί να συνδυάζεται μόνο σε μία κινητή συσκευή κάθε φορά. Η συσκευή κλειδώματος μπορεί να αποσυνδεθεί είτε από την εφαρμογή ήχου είτε από το πάτημα του διακόπτη ζεύγους που βρίσκεται στην εξάρτηση.

1. [Unresolved graphic link \(id=40116-100120\)](#) Πρόσβαση στο ηχοσύστημα.
 - a. Σύζευξη συσκευής (1) στο σύστημα.
 - b. Χρήση των μενού εφαρμογών (2) για τη ρύθμιση του ηχοσυστήματος του οχήματος.
2. [Unresolved graphic link \(id=40116-100121\)](#) Οθόνη κεντρικού μενού.
 - a. Εικονίδιο κεντρικού μενού (1).
 - b. Επαναφορά ή αλλαγή του προσωπικού αναγνωριστικού αριθμού (PIN) (2).
3. [Unresolved graphic link \(id=40116-100122\)](#) Ρύθμιση οθόνης μενού.
 - a. Επεξεργασία και μετονομασία του συστήματος (3).
 - d. Προσαρμογή του κεντρικού μενού με την εικόνα του ποδηλάτου σας (4).
 - e. Ένδειξη σύνδεσης Bluetooth. Η κάθετος μέσα στο σύμβολο υποδεικνύει: Μη συνδεδεμένο (5).
4. [Unresolved graphic link \(id=40116-100123\)](#) Οθόνη ρύθμισης ισοσταθμιστή.
 - a. Ρύθμιση εικονιδίου μενού (1).
 - b. Χρησιμοποιείται για τη σάρωση του κωδικού QR (2) στο iSheet.
 - c. Μη αυτόματη ρύθμιση για τα ηχεία σταδίου 1 ή 2, τη θέση των ηχείων και το λευκό θόρυβο για την αντιστοίχιση θέσεων των ηχείων.
5. [Unresolved graphic link \(id=40116-100124\)](#) Οθόνη ρύθμισης ισοσταθμιστή.
 - a. Εικονίδιο ρύθμισης ισοσταθμιστή (1)
 - b. Συντονισμός συχνοτήτων ισοσταθμιστή (2) 7-μπάντας.

- c. Προσαρμοσμένες ή προκαθορισμένες επιλογές ισοσταθμιστή (3).
5. [Unresolved graphic link \(id=40116-100124\)](#) Οθόνη διαγνωστικού μενού.
- a. Το εικονίδιο του διαγνωστικού μενού (1) εμφανίζει την κατάσταση του ηχοσυστήματος.
 - b. Ανοίξτε την οθόνη δοκιμής ηχείων (2).
 - c. Ανανεώνει την κατάσταση των ηχείων και του ενισχυτή (3) μετά την επιδιόρθωση των εξαρτημάτων.
 - d. Επιλέξτε ηχείο για δοκιμή και λειτουργικότητα λευκού θορύβου (4).
 - e. Επιστροφή στην οθόνη διαγνωστικού μενού (5).

ΟΛΟΚΛΗΡΩΣΗ

1. Εγκαταστήστε τη χειρολαβή επιβάτη. Δείτε το εγχειρίδιο σέρβις.
2. Τοποθετήστε την κύρια ασφάλεια. Δείτε το εγχειρίδιο σέρβις.
3. Τοποθετήστε τα πλαϊνά καλύμματα. Δείτε το εγχειρίδιο σέρβις.
4. Τοποθετήστε τη σέλα. Δείτε το εγχειρίδιο σέρβις.