



# INSTRUKCIJOS

94100152

2021-02-09



## PAGRINDINIO STIPRINTUVO MONTAVIMO KOMPLEKTAS - „TRI GLIDE“ (DN 76000976 IR 76001046)

Lent 1.

„Harley-Davidson Audio Powered by Rockford Fosgate®“		
Rinkiniai	Rekomenduojami įrankiai	Įgūdžių lygis
76000976, 76001046	Apsauginiai akiniai, dinamometrinis raktas, elektrinis grąžtas, grąžto komplektas, maskuojamoji lipni juosta, nuėmimo įrankis, izopropilo alkoholis, svarūs skudurai	

### RINKINIO TURINYS

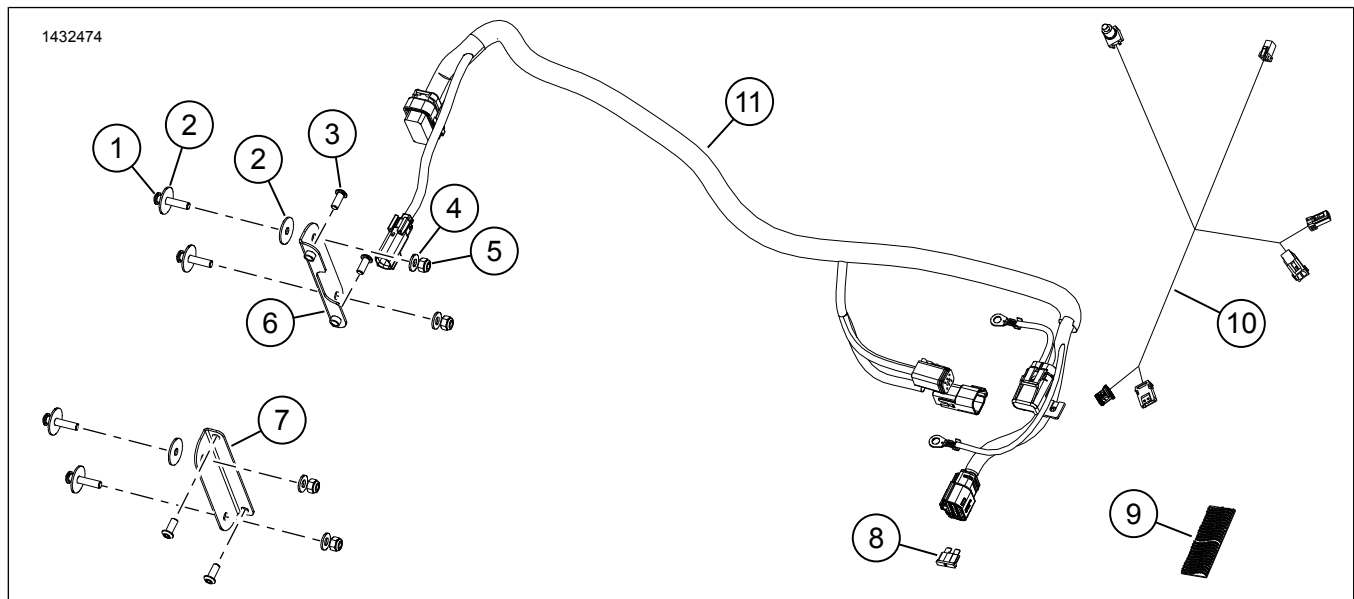

Pav 1. Dalys, reikalingos užduočiai atlikti Pagrindinio stiprintuvo komplektas

## Lent 2. Dalys, reikalingos užduočiai atlikti: Pagrindinio stiprintuvo komplektas

<input checked="" type="checkbox"/>	Etetas	Kiekis	Aprašas	Dalies Nr.	Pastabos
<input type="checkbox"/>	1	4	Varžtas, ilgas	2513	
<input type="checkbox"/>	2	6	Poveržlė, didelė	6036	
<input type="checkbox"/>	3	4	Sraigtas, trumpas	926	
<input type="checkbox"/>	4	4	Poveržlė, maža	6110	
<input type="checkbox"/>	5	4	Tvirtinimo veržlė	7686	
<input type="checkbox"/>	6	1	Kairys stiprintuvo laikiklis	Atskirai neparduodama	
<input type="checkbox"/>	7	1	Dešinys stiprintuvo laikiklis	Atskirai neparduodama	
<input type="checkbox"/>	8	1	Saugiklis, 40 amp	72371-95	
<input type="checkbox"/>	9	1	Dvigubo lipimo	76434-06	
<input type="checkbox"/>	10	1	„Bluetooth“ rakto kabelis	69202657	
<input type="checkbox"/>	11	1	Stiprintuvo laidų pluoštas	Atskirai neparduodama	

### PASTABA

Prieš pradėdami montuoti arba nuimdami detales nuo transporto priemonės, patikrinkite ar komplekte yra visos nurodytos dalys.

## BENDROJI INFORMACIJA

### PASTABA

Naujai sumontuota garso sistema ir garsiakalbiai neveiks iki bus sukonfigūruoti naudojant „Harley-Davidson“ garso programėlę arba įgalioto „Harley-Davidson“ prekybos atstovo.

### PASTABA

Įvairių kartų garsiakalbiai, stiprintuvai ir laidai skirti „Harley-Davidson“ transporto priemonėms nebuvo sukurti ir išbandyti naudojant drauge. Dėl to, kaip užtikrinti optimalų sistemos našumą ir suderinamumą, žr. dalių ir priedų (P&A) kataloge pateiktas tikimo rekomendacijas ir pasitarkite su savo atstovybe.

„Bluetooth“ raktas – tai garsinio ryšio komponentas. Su H-D garso programėle galima priskirti stiprintuvus ir garsiakalbių kanalus arba papildomu vienodintuvu patobulinti garsą išplečiant dažnių diapazoną. Šio rakto **NEGALIMA** naudoti kaip ryšio tarp telefono ir transporto priemonės radijo įrenginio.

Montavimo darbų atlikimą rekomenduojama pavesti „Harley-Davidson“ atstovybės technikui.

## Modeliai

\*Informaciją apie tai, kuriems modeliams tai tinka, žr. dalių ir priedų (P&A) mažmeninės prekybos kataloge arba interneto svetainės [www.harley-davidson.com](http://www.harley-davidson.com) skyriuje apie dalis ir priedus (tik anglų k.).

Įsitinkinkite, kad naudojate naujausią instrukcijų lapo versiją, skelbiamą šiuo adresu: [h-d.com/isheets](http://h-d.com/isheets)

Su „Harley-Davidson“ klientų aptarnavimo centru galite susisiekti telefonu 1-800-258-2464 (tik JAV) arba 1-414-343-4056.

## Elektros perkrova

### ▲ ĮSPĖJIMAS

Montuodami bet kurį elektrinį priedą, joku būdu neviršykite didžiausio leistino srovės stiprio, taikomo saugikliui arba grandinės pertraukikliui, kuris saugo keičiamą grandinę. Viršijus didžiausią leistiną srovės stiprį galimi elektros gedimai ir dėl to galima sunkiai arba mirtinai susižaloti. (00310a)

### PRANEŠIMAS

Transporto priemonės sistema gali būti perkrauta pridėjus per daug elektrą naudojančių priedų. Jei vienu metu naudojami elektriniai priedai suvartoja daugiau elektros energijos, nei transporto priemonės įkrovimo sistema gali pagaminti, akumuliatorius gali išsikrauti ir gali būti sugadinta transporto priemonės elektros sistema. (00211d)

Šis stiprintuvas elektros sistemos apkrovą padidina iki **8 amperų**.

## Montavimo reikmenys

Atsisiųskite „Harley-Davidson“ garso programėlę.

Naudokite šį komplektą drauge su kitais **Rockford Fosgate® varomais Harley-Davidson Audio** komplektais.

Šis komplektas skirtas naudoti tik **2014 arba naujesnėms** Harley-Davidson audio sistemoms.

Šiuos elementus rasite savo Harley-Davidson atstovybėje:

- **2014 ir naujesni „trike“:** Gali reikėti atskirai įsigyti Harley-Davidson maitinimo prailginimo kabelį (Dalies Nr. 69200921). Naudokite šį elementą, kai ant transporto priemonės įmontuoti keli elektriniai priedai.

- **2014 m. ir vėlesni „Touring“:** norint atlikti šiuos montavimo darbus, reikia atskirai įsigyti „Harley-Davidson“ pagrindinio stiprintuvo ir rakto komplektą (dalis Nr. 76000997).

## ▲ ĮSPĖJIMAS

**Vairuotojo ir keleivio saugumas priklauso nuo tinkamo šio rinkinio sumontavimo. Vadovaukitės atitinkamomis techninės priežiūros vadovo procedūromis. Jei patys procedūros atlikti negalite arba neturite tinkamų įrankių, tegu sumontuoja „Harley-Davidson“ pardavėjas. Netinkamai sumontavus šį rinkinį, galima sunkiai arba mirtinai susižaloti. (00333b)**

Montavimo darbų atlikimą rekomenduojama pavesti „Harley-Davidson“ atstovybės technikui.

## PARUOŠIMAS

### PASTABA

Šiame instrukcijų lape yra pateikta nuoroda į informaciją iš techninės priežiūros vadovo. Šiems montavimo darbams atlikti reikalingas atitinkamų metų ir modelio motociklo techninės priežiūros vadovas. Gauti jį galite iš „Harley-Davidson“ prekybos atstovo.

1. Nuimkite sėdynę. Žr. techninės priežiūros vadovą.
2. Nuimkite šoninius gaubtus. Žr. techninės priežiūros vadovą.
3. Išimkite pagrindinį saugiklį. Žr. techninės priežiūros vadovą.
4. Nuimkite keleivio turėklą. Žr. techninės priežiūros vadovą.
5. Nuimkite kėbulą ir uždėkite jį ant apsauginio kilimėlio. Sparnai ir „Tour-Pack“ gali likti pritvirtinti prie kėbulo. Žr. techninės priežiūros vadovą.

## BAGAŽINĖ

1. Žr. 2 pav. Sumontuokite stiprintuvo laikiklius.
  - a. Sumontuokite laikiklius (6, 9) prie stiprintuvo (3).
  - b. Įsukite varžtus (4). Priveržkite.  
Sūkio momentas: 5 N·m (44 **in-lbs**) *Stiprintuvo laikiklio sraigčiai*
2. Išgręžkite skylės „trike“ korpuse.
  - a. Sulygiuokite stiprintuvą su laikikliais virš keturių iškilusių įkločių.
  - b. Sulygiuokite jungiklį kairėje pusėje.
  - c. Apatines angas įcentrinkite virš apatinių įkločių.
  - d. Pažymėkite skylių vietas.
  - e. Stiprintuvą su laikikliais nuimkite.
  - f. Išgręžkite keturias 9/32 colių (7.2 mm) skylės.

### PASTABA

Įsitikinkite, kad stiprintuvo jungtis atsukta į kairę transporto priemonės pusę.

Žr. 2 pav. Sumontuokite stiprintuvą su laikikliais.

- a. Sulygiuokite stiprintuvą (3) su laikikliais (6, 9) virš keturių iškilusių įkločių.
- b. Ant viršutinių sraigtų (1) pritvirtinkite dvi dideles poveržles (2).
- c. Ant apatinių sraigtų (1) pritvirtinkite vieną didelę poveržlę (2).
- d. Pritvirtinkite sraigtus bagažinės viduje.
- e. Iš bagažinės išorės pritvirtinkite mažas poveržles (7) ir veržles (8). Priveržkite.

Sūkio momentas: 11–12 N·m (97–106 **in-lbs**)  
*Stiprintuvo laikiklio veržlės*

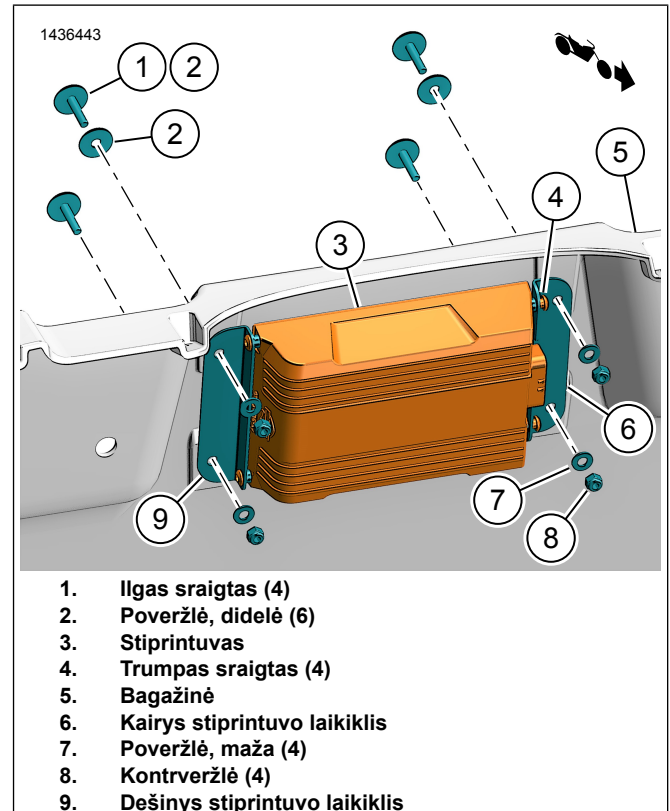

1. Ilgas sraigtas (4)
2. Poveržlė, didelė (6)
3. Stiprintuvas
4. Trumpas sraigtas (4)
5. Bagažinė
6. Kairys stiprintuvo laikiklis
7. Poveržlė, maža (4)
8. Kontrveržlė (4)
9. Dešinys stiprintuvo laikiklis

Pav 2. Stiprintuvo laikiklio rėmas

## LAIŲ PLUOŠTĄ

1. Žr. 3 pav. Prijunkite jungiklį [149B] prie stiprintuvo.
2. Nutieskite laidų pluoštą palei rėmą.
  - a. Pradėkite nuo transporto priemonės priekio.
  - b. Naudodami kabelių dirželius, laisvai pritvirtinkite laidų pluoštą.
  - c. Nepriveržkite kabelių sąvaržų.
3. Žr. Pav 4 arba Pav 5. Nutieskite laidų pluošto atšakos jungtis (3, 4) už akumuliatoriaus dėžutės.

#### 4. 2014-2016 modeliai:

- a. Kairėje dėžutės pusėje raskite duomenų jungtį [91A].
- b. Pakelkite fiksavimo dangtelį. Išstumkite KVM su prie jo prijungtu jungikliu iš kairės dėžutės pusės.

##### PASTABA

**NEPAŠALINKITE jungiklio nuo Kėbulo Valdymo Modulio (KVM). Įsitinkinkite, kad pagrindinis saugiklis pašalintas ir kad KVM nereikia atjungti nuo jungties.**

- c. Nuo dėžutės nuimkite jungtį [91A].
- d. Nuo jungties [91A] nuimkite apsauginį dangtelį.
- e. Žr. 4 pav. Sujunkite pilką stiprintuvo kabelio [91B] (12) korpusą su transporto priemonės jungtimi [91A].
- f. Uždėkite [91A] (13) nuo išorinio kabelio ant [91B]. Pritvirtinkite kabelių sąvaržomis.
- g. Atgal uždėkite apsauginį transporto priemonės [91A] dangtelį ant išorinio kabelio [91A].
- h. Sujunkite KVM su jungtimi esančia ant kairės dėžutės pusės.

#### 5. 2017-2018 modeliai:

- a. Žr. 3 pav. Dešinėje korpuso pusėje raskite transporto priemonės jungtį [319A] ir apkrovos rezistoriaus dangtelį.
- b. Žr. 5 pav. Praveskite jungtis [319A] (3) ir [319B] (4) link dešinės korpuso pusės, į [349B] (7).
- c. Sujunkite stiprintuvo kabelį su transporto priemonės jungtimis (3 ir 4).
- d. Stiprintuvo kabelis [319A] į transporto priemonės [319B].
- e. Stiprintuvo kabelis [319B] į apkrovos rezistoriaus dangtelį [319A].

#### 6. 2019 ir naujesni modeliai:

- a. Žr. 3 pav. Dešinėje korpuso pusėje raskite transporto priemonės jungtį [319A] ir apkrovos rezistoriaus dangtelį.
- b. Žr. 5 pav. Praveskite jungtis [319A] (3) ir [319B] (4) po keleivio sėdyne. Kad pravestumėte atšaką link transporto priemonės galo, nuimkite kabelių sąvaržą.
- c. Sujunkite stiprintuvo kabelį su transporto priemonės jungtimis (3 ir 4).
- d. Stiprintuvo kabelis [319A] į transporto priemonės [319B].

- e. Stiprintuvo kabelis [319B] į apkrovos rezistoriaus dangtelį [319A].

7. Žr. 3 pav. Praveskite 5-9 elementus į akumulatoriaus priekį, link dešinės korpuso pusės.
8. Prijunkite neigiamą akumulatoriaus laidą (6).
9. Prijunkite teigiamą akumulatoriaus laidą (5).
10. Pritvirtinkite stiprintuvo saugiklio laikiklį (8) kabelių sąvaržomis.
11. Žr. 3 pav. Praveskite stiprintuvo jungties kabelį per kairę korpuso pusę.

12.

##### PASTABA

*Kai „trike“ kėbulas pilnai sumontuotas, prieigos prie stiprintuvo jungties nėra.*

Sumontuokite korpusą prie transporto priemonės. Žr. techninės priežiūros vadovą.

- a. Prijunkite [149B] prie stiprintuvo.

13. Įdėkite saugiklį (9) į saugiklio laikiklį (8).

14. Pagal poreikį, kabelių sąvaržomis sutvirtinkite likusius kabelius.

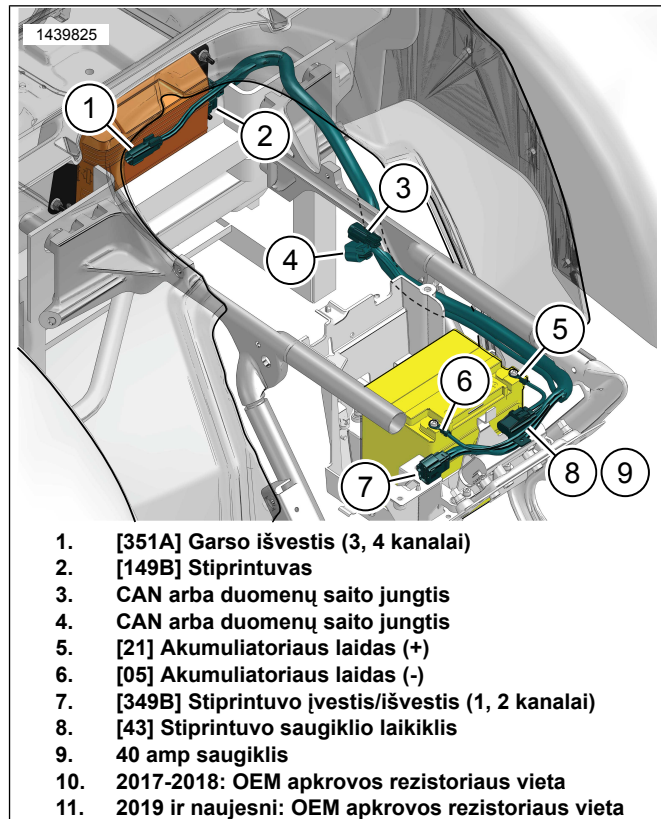

Pav. 3. Stiprintuvo laidų pluošto vedimas

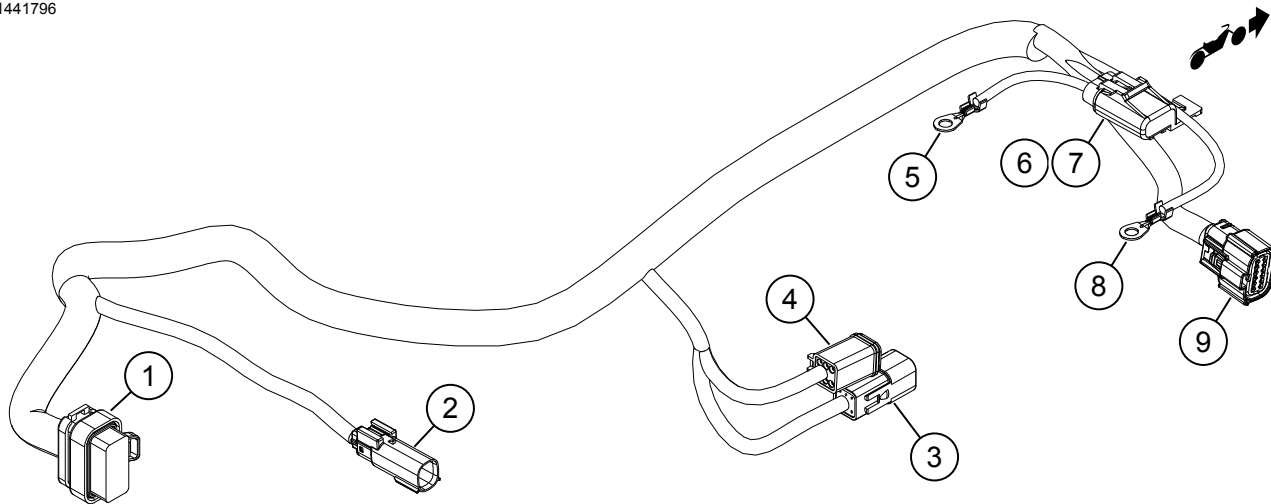

- |   |   |
|---|---|
| 1. [149B] Stiprintuvas                  | 6. [43] Stiprintuvo saugiklio laikiklis               |
| 2. [351A] Garso išvestis (3, 4 kanalai) | 7. 40 amp saugiklis                                   |
| 3. [91A] Duomenų saito jungtis          | 8. [05] Akumulatoriaus laidas (-)                     |
| 4. [91B] Duomenų saito jungtis          | 9. [349B] Stiprintuvo įvestis/išvestis (1, 2 kanalai) |
| 5. [21] Akumulatoriaus laidas (+)       |   |

Pav 4. Stiprintuvo kabelis (2014-2016)

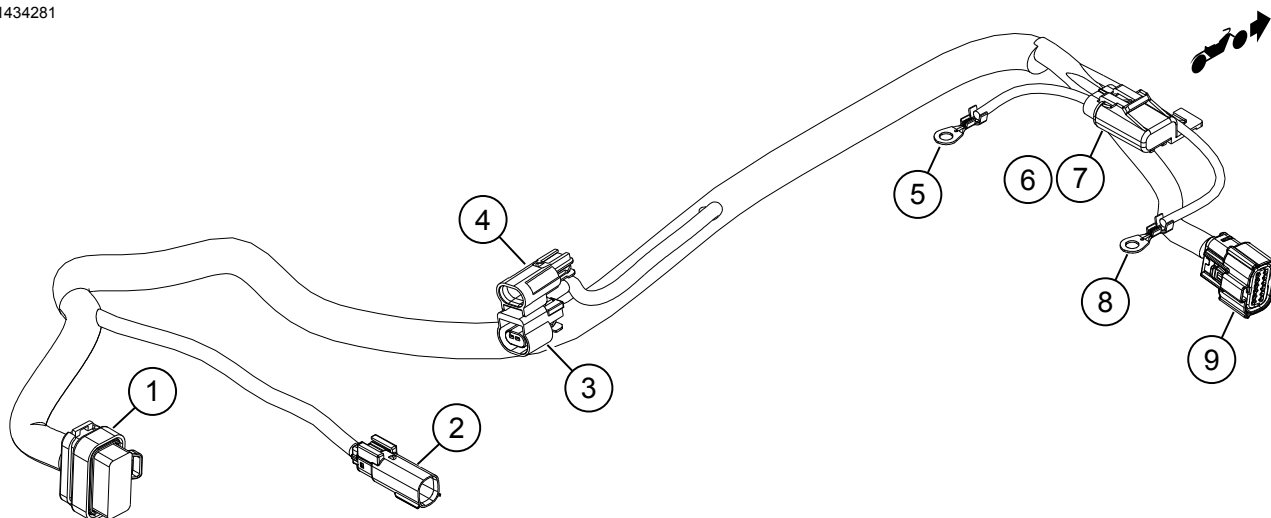

- |   |   |
|---|---|
| 1. [149B] Stiprintuvas                  | 6. [43] Stiprintuvo saugiklio laikiklis               |
| 2. [351A] Garso išvestis (3, 4 kanalai) | 7. 40 amp saugiklis                                   |
| 3. [319B] CAN                           | 8. [05] Akumulatoriaus laidas (-)                     |
| 4. [319A] CAN                           | 9. [349B] Stiprintuvo įvestis/išvestis (1, 2 kanalai) |
| 5. [21] Akumulatoriaus laidas (+)       |   |

Pav 5. Stiprintuvo kabelis (2017 ir naujesni)

## „BLUETOOTH“ RAKTO KABELIS (2014 ir naujesni)

PASTABA

[ šią procedūrą neįtraukti CVO modeliai.

1. Žr. 6 pav. Sumontuokite ir praveskite „bluetooth“ rakto kabelį po gaubtu.

2. Raskite transporto priemonės jungtis: [22-1] ir [299].
  - a. Atjunkite jungtis.
3. Prijunkite „bluetooth“ rakto kabelį į transporto priemonę.
  - a. [22-1A] prie [22-1B].
  - b. [22-1B] prie transporto priemonės gaubto dešiniojo valdiklio kabelio [22-1A].

c. [299B] | [299A]

**PASTABA**

Pagal poreikius naudokite Dalies Nr. 69200921 prailginimo kabelį.

4. Prijunkite „bluetooth“ raktą (1) prie „bluetooth“ rakto kabelio (2).

a. [353B]

b. Pritvirtinkite raktą (1) prie gaubto atraminės dalies dvigubo lipnumo juosta.

5. **PASTABA**

Transporto priemonę su „bluetooth“ komponentu susieti turėtų pakakti vieną kartą, nebent pridedamas naujas „bluetooth“ įrenginys, arba iškilus sistemos klaidai.

„Bluetooth“ raktas (1) vienu metu gali būti susietas tik su vienu mobiliuoju įrenginiu. Elektroninį raktą galima atsieti naudojant garso programėlę arba įspaudus susiejimo svirtį (7) esančią ant kabelio.

Pritvirtinkite susiejimo jungtį (7) tokioje vietoje, kur transporto priemonės naudojimo metu jos netyčia neįjungsite.

Praveskite ir pritvirtinkite susiejimo jungiklį (7).

a. Aerodinaminio gaubto viduje, netoli vairo galvutės.

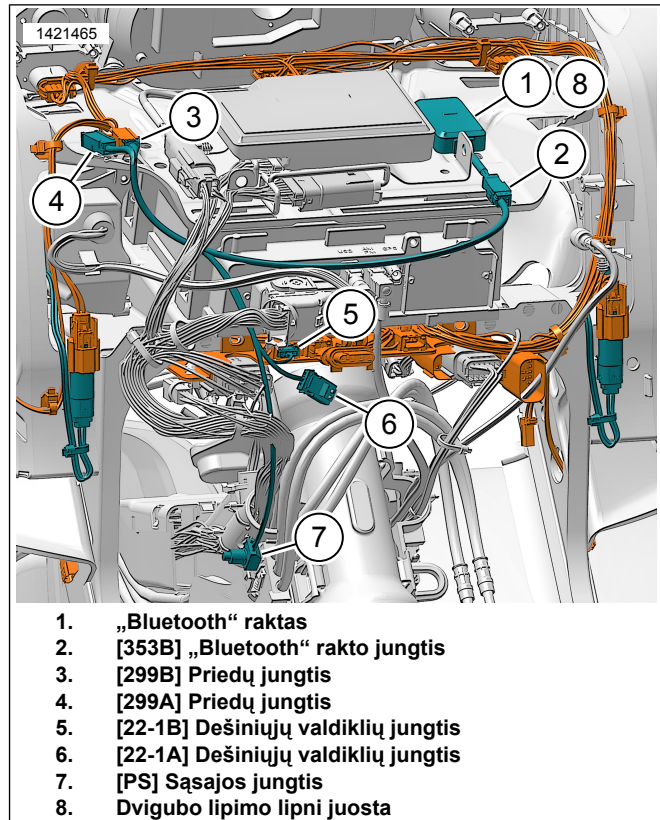

1. „Bluetooth“ raktas
2. [353B] „Bluetooth“ rakto jungtis
3. [299B] Priedų jungtis
4. [299A] Priedų jungtis
5. [22-1B] Dešiniųjų valdiklių jungtis
6. [22-1A] Dešiniųjų valdiklių jungtis
7. [PS] Šąsajos jungtis
8. Dvigubo lipimo lipni juosta

**Pav 6. Ant šakės montuojamo aerodinaminio gaubto „bluetooth“ raktas (2014 ir naujesni)**

## GARSIAKALBIŲ JUNGTYS

### 1 ir 2 kanalai (gaubte)

1. Šio komplekto kabelių ir jungčių pervedimui peržiūrėkite aerodinaminio gaubto garsiakalbių montavimo komplektą.
2. **1 Kanalas:** Kairysis aerodinaminio gaubto garsiakalbis.
3. **2 Kanalas:** Dešinysis aerodinaminio gaubto garsiakalbis.
4. Sujunkite aerodinaminio gaubto garsiakalbių laidų pluoštą su išoriniu kabeliu [349B].

### 3 ir 4 kanalas („Tour-Pak“)

1. Šio komplekto kabelių ir jungčių pervedimui peržiūrėkite atitinkamą garsiakalbių montavimo komplektą.
2. **3 Kanalas:** Kairys garsiakalbis.
3. **4 Kanalas:** Dešinys garsiakalbis.
4. Sujunkite „Tour-Pak“ laidų pluoštą su išoriniu kabeliu [351A].

**Lent 3. Stiprintuvo kanalų paskyrimas**

Paskyrimas	Kanalai	Gaubto garsiakalbiai	Balnakrepšio garsiakalbiai	„Tour-Pak“ garsiakalbiai	Apatiniai gaubto garsiakalbiai
Pirminis stiprintuvas „Tri-Glide“	1 ir 2	X			
	3 ir 4		Netaikoma	X	Netaikoma

# PROGRAMĖLĖS NUSTATYMAS

## PASTABA

Transporto priemonę su „bluetooth“ komponentu susieti turėtų pakakti vieną kartą, nebent pridėdamas naujas „bluetooth“ įrenginys, arba iškilus sistemos klaidai.

„Bluetooth“ raktas vienu metu gali būti susietas tik su vienu mobiliuoju įrenginiu. Elektroninį raktą galima atsieti naudojant garso programėlę arba įspaudus susiejimo svirtį esančią ant kabelio.

1. **Unresolved graphic link (id=40116-100120)** Jungiamasi prie jūsų garso sistemos.
  - a. Įrenginio (1) susiejimas su sistema.
  - b. Programos meniu (2) įjungimas, kad nustatytumėte transporto priemonės garso sistemą.
2. **Unresolved graphic link (id=40116-100121)** Pagrindinio meniu ekranas.
  - a. Pagrindinio meniu piktograma (1).
  - b. Asmeninio identifikavimo kodo (PIN) nustatymas iš naujo arba keitimas (2).
  - c. Sistemos redagavimas ir pervadinimas (3).
  - d. Pagrindinio meniu pritaikymas įdedant jūsų motociklo nuotrauką (4).
  - e. „Bluetooth“ ryšio indikatorius. Perkirtimo simbolis reiškia: Neprisijungta (5).
3. **Unresolved graphic link (id=40116-100122)** Sąrankos meniu ekranas.
  - a. Sąrankos meniu piktograma (1).
  - b. QR kodo (2) nuskaitymas į „iSheet“.
  - c. Rankinė „Stage 1“ arba „Stage 2“ garsiakalbių sąranka, garsiakalbių vieta ir foninis triukšmas pagal priskirtas garsiakalbių vietas.
4. **Unresolved graphic link (id=40116-100123)** Glodintuvo sąrankos ekranas.
  - a. Glodintuvo sąrankos piktograma (1)
  - b. 7 juostų glodintuvo (2) dažnių nustatymas.
  - c. Tinkintos arba iš anksto parinktos glodintuvo nuostatos (3).
5. **Unresolved graphic link (id=40116-100124)** Diagnostikos meniu ekranas.
  - a. Diagnostikos meniu piktograma (1) nurodo garso sistemos būklę.
  - b. Garsiakalbių bandymo ekrano (2) atidarymas.

- c. Po komponentų remonto atnaujina garsiakalbių ir stiprintuvo (3) būklę.
- d. Garsiakalbio, su kuriuo norima atlikti foninio triukšmo (4) bandymą ar naudoti atitinkamas funkcijas, pasirinkimas.
- e. Grįžimas į diagnostinio meniu ekraną (5).

## UŽBAIGIMAS

1. Sumontuokite keleivio turėklą. Žr. techninės priežiūros vadovą.
2. Įdėkite pagrindinį saugiklį. Žr. techninės priežiūros vadovą.
3. Sumontuokite šoninius gaubtus. Žr. techninės priežiūros vadovą.
4. Sumontuokite sėdynę. Žr. techninės priežiūros vadovą.