



MONTÁŽNA SÚPRAVA PRIMÁRNEHO ZOSILŇOVAČA (Č. DIELU 76000974 A 76001045)

Tabuľka 1.

| Harley-Davidson Audio Powered by Rockford Fosgate® | | |
|--|---|--------------------|
| Súpravy | Navrhované nástroje | Úroveň obtiažnosti |
| 76000974, 76001045 | Ochranné okuliare, momentový kľúč, vrtáčka, sada vrtákov (konkrétne 13/64 alebo 0.203"), krycia páska, nástroj na odstraňovanie ostrín, izopropylalkohol, čisté utierky, 2 1/2" Rozostupová kružnicová píla | |

OBSAH SÚPRAVY

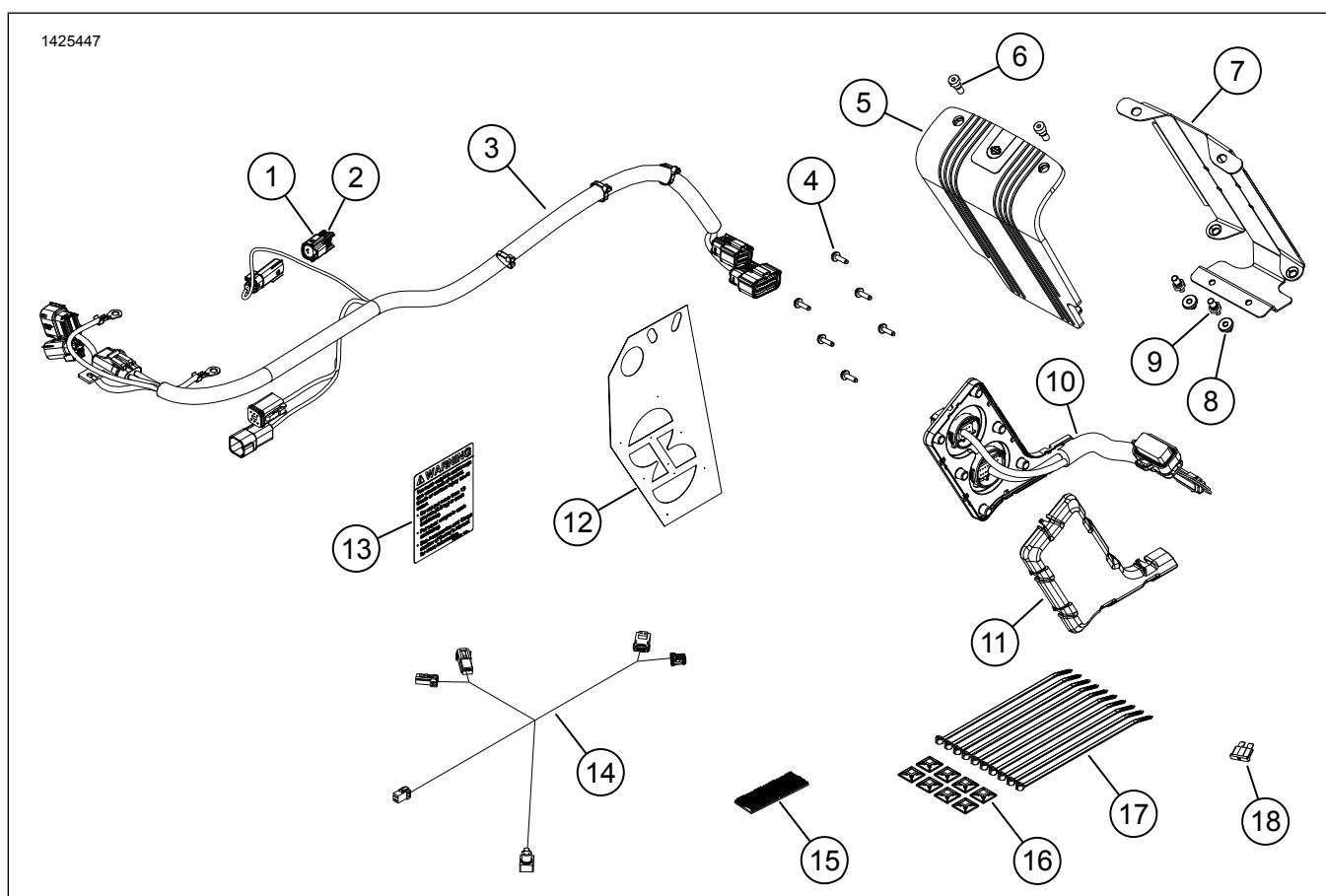

Obrázok 1. Servisné diely: Súprava primárneho zosilňovača



Tabuľka 2. Zoznam servisných dielov: Súprava primárneho zosilňovača

| <input checked="" type="checkbox"/> | Počet | Možnosť | Popis | Part No. | Poznámky |
|-------------------------------------|-------|---------|--|-------------------------|--|
| <input type="checkbox"/> | 1 | 1 | Konektor, 2-cestný | 69200271 | |
| <input type="checkbox"/> | 2 | 2 | Kolíkové tesnenie | 72473-07 | |
| <input type="checkbox"/> | 3 | 1 | Zväzok sedlovej tašky, vonkajší | Nepredáva sa samostatne | |
| <input type="checkbox"/> | 4 | 6 | Skrutka, hlavica TORX™, T15 | 10200065 | |
| <input type="checkbox"/> | 5 | 1 | Kryt zosilňovača | 76000994 | |
| <input type="checkbox"/> | 6 | 2 | Skrutka, s vnútorným šesťhranom, 1/4-20 | 10201064 | |
| <input type="checkbox"/> | 7 | 1 | Montážny držia zosilňovača, ľavá sedlová taška | 76001004 | |
| <input type="checkbox"/> | 8 | 2 | Priechodka, montážny držia zosilňovača | 12100052 | |
| <input type="checkbox"/> | 9 | 2 | Čapový kolík, 1/4-20 | 12600305 | |
| <input type="checkbox"/> | 10 | 1 | Zväzok sedlovej tašky, vnútorný | Nepredáva sa samostatne | |
| <input type="checkbox"/> | 11 | 1 | Kryt káblového zväzku | 76000995 | |
| <input type="checkbox"/> | 12 | 1 | Výtacia šablóna | 76001009 | |
| <input type="checkbox"/> | 13 | 1 | Štítok, nosnosť sedlovej tašky | 14002201 | |
| <input type="checkbox"/> | 14 | 1 | Zväzok, Bluetooth® kľúč | 69202641 69202657 | Modely Touring 2017 a novšie Modely Touring 2014 – 2016 |
| <input type="checkbox"/> | 15 | 1 | Dvojitý zámok | 76434-06 | |
| <input type="checkbox"/> | 16 | 8 | Príchytky, káblová | 69200342 | |
| <input type="checkbox"/> | 17 | 10 | Viazací pásik | 10006 | |
| <input type="checkbox"/> | 18 | 1 | Poistka, 40 ampérov | 72371-95 | |

POZNÁMKA

Pred inštaláciou alebo odstraňovaním položiek z vozidla overte, či sa v súprave nachádzajú všetky položky.

VŠEOBECNÉ INFORMÁCIE

POZNÁMKA

Novo nainštalovaný audio systém a reproduktory nebudú prehrávať zvuk, kým nebudú nakonfigurované pomocou audio aplikácie Harley-Davidson alebo autorizovaným predajcom motocyklov Harley-Davidson.

POZNÁMKA

Rôzne verzie reproduktorov, zosilňovačov a kabeľáže pre vozidlá Harley-Davidson neboli navrhnuté alebo testované pre vzájomnú kompatibilitu. Pozrite si katalóg dielov a príslušenstva ohľadom vhodnosti a navštívte vášho predajcu pre zabezpečenie optimálneho fungovania a kompatibility.

Bluetooth kľúč je súčasťou audio-komunikačných systémov. Pomocou aplikácie H-D Audio môže priradovať jednotlivé kanály zosilňovačov a reproduktorov alebo zvýšiť kvalitu zvuku rozšírením dosahu frekvencie s dodatočným ekvalizérom.

Hardvérový kľúč **NEMÔŽE** byť použitý ako komunikačné zariadenie medzi vašim telefónom a rádiom vozidla.

Modely

*Informácie o vhodnosti pre jednotlivé modely nájdete v maloobchodnom katalógu náhradných dielov a príslušenstva alebo v časti venovanej náhradným dielom a príslušenstvu na stránke www.harley-davidson.com (iba v angličtine).

Používajte najaktuálnejšiu verziu návodu, ktorá je k dispozícii na adrese: h-d.com/isheets

Obráťte sa na oddelenie podpory zákazníkov spoločnosti Harley-Davidson na čísle 1-800-258-2464 (len USA) alebo 1-414-343-4056.

Elektrické preťaženie

⚠ VÝSTRAHA

Počas inštalácie ľubovoľného elektrického príslušenstva dbajte na to, aby ste neprekročili prípustné hodnoty prúdu poistky alebo ističa, ktoré chráni príslušný upravovaný obvod. Prekročenie maximálneho prúdu môže zapríčiniť zlyhanie elektroniky, čo môže viesť k nehode s následkom smrti alebo ťažkého zranenia. (00310a)

UPOZORNENIE

Nabíjaci systém vozidla je možné preťažiť pridaním príliš veľkého množstva elektrického príslušenstva. Ak je v prevádzke príliš veľa spotrebičov, ktoré spotrebovávajú viac elektrického prúdu, ako dokáže nabíjacia sústava vyprodukovať, môže takáto spotreba elektriny viesť k vybitiu batérie a spôsobiť poškodenie elektrickej sústavy motocykla. (00211d)

Tento zosilňovač potrebuje o **8 A** viac prúdu z elektrickej sústavy.

Požiadavky na montáž

Stiahnite si audio aplikáciu Harley-Davidson Audio.

Táto súprava je kompatibilná s ďalšími súpravami **Harley-Davidson Audio powered by Rockford Fosgate®**.

Správna inštalácia montážneho držiaka zosilňovača na povrch sedlovej tašky vyžaduje schnutie lepidla po dobu aspoň 24 hodín.

Ak montujete sekundárny zosilňovač s celkovým počtom 6 alebo 8 reproduktorov, pred zapájaním akýchkoľvek spojov namontujte všetky súčasti. Ďalšie informácie nájdete v inštruktážnom hárku iSheet súpravy daného reproduktora alebo montážnej súpravy zväzku.

Tento zväzok je určený na používanie LEN na audio systémoch Harley-Davidson z roku **2014 a novších**.

Tieto položky sú k dispozícii u vášho predajcu motocyklov Harley-Davidson:

- **Modely FLHTKSE, FLTRUSE a Touring 2014 a novšie:** Táto montáž môže vyžadovať samostatné zakúpenie inštalačnej súpravy sekundárneho zosilňovača Harley-Davidson (č. dielu 76000975). Záleží od toho, či je prítomných šesť a viac reproduktorov a na spôsobe, akým si priradené kanály zosilňovača.
- **Modely FLHTKSE, FLTRUSE a Touring 2014 a 2016 novšie:** Môže sa vyžadovať samostatné zakúpenie zväzku predĺžovacích káblov Harley-Davidson (č. dielu 69200921). Zväzok použite v prípade montáže viacerých dielov elektrického príslušenstva na vozidle.
- **Modely FLHTKSE, FLTRUSE a Touring 2017 a novšie:** Môže sa vyžadovať samostatné zakúpenie zväzku predĺžovacích káblov Harley-Davidson (č. dielu 69201706). Zväzok použite v prípade montáže viacerých dielov elektrického príslušenstva na vozidle.
- **Modely Touring, FLHTKSE, FLTRUSE 2014 a novšie:** Táto montáž vyžaduje samostatné zakúpenie inštalačnej súpravy primárneho zosilňovača a kľúča Harley-Davidson (č. dielu 76000997).

- **Modely FLHXSE a FLTRXSE 2021 a novšie:** Táto montáž vyžaduje samostatné zakúpenie Bluetooth kľúča Harley-Davidson (č. dielu 41000771). Použitie s audio aplikáciou Harley-Davidson.
- **Modely FLHXSE a FLTRXSE 2021 a novšie:** Táto montáž vyžaduje samostatné zakúpenie pásky s dvojitým zámkom Harley-Davidson (č. dielu 76434-06).

⚠ VÝSTRAHA

Na správnej inštalácii tejto súpravy závisí bezpečnosť vodiča a spolujazdca. Použite zodpovedajúce postupy uvedené v servisnej príručke. Ak daný postup presahuje vaše schopnosti alebo nemáte potrebné nástroje, zverte inštaláciu predajcovi motocyklov Harley-Davidson. Nesprávna inštalácia tejto súpravy môže mať za následok smrť alebo ťažké zranenie. (00333b)

Doporučuje sa zverenie tejto montáže technikovi z obchodného zastúpenia spoločnosti Harley-Davidson.

PRÍPRAVA

POZNÁMKA

Tento návod odkazuje na informácie v servisnej príručke. Na túto montáž je potrebná servisná príručka pre tento model alebo modelový rok motocykla. Príručka je k dispozícii u predajcu motocyklov Harley-Davidson.

1. Odmontujte sedlové tašky.
2. Odstráňte bočné kryty.
3. Vyberte hlavnú poistku.
4. Odmontujte sedlo.
5. Odmontujte palivovú nádrž.
6. Demontujte puzdro ľavej strany.
7. Demontujte horný kryt.
8. Demontujte puzdro zo spodnej nosnej časti.
9. **Kapotáž pripevnená vidlici:**
 - a. Odstráňte veterný štít.
 - b. Odmontujte vonkajšiu kapotáž.
 - c. Demontujte prístrojovú dosku.
10. **Kapotáž pripevnená k rámu:**
 - a. Demontujte mriežku reproduktora.
 - b. Odmontujte vonkajšiu kapotáž.

SEDLOVÁ TAŠKA

POZNÁMKA

Budte veľmi opatrní, aby ste nepoškodili lakovaný povrch.

1. Pozrite údaj 2. Umiestnite šablónu vrtania (1) na sedlovú tašku ľavej strany (2).

a. Pomocou pásky upevnite šablónu na miesto.

2. POZNÁMKA

Pravú sedlovú tašku neupravujte.

Pozrite údaj 2. Upravte ľavú sedlovú tašku (2).

a. Vyrazte na šablóne miesta vrtania.

b. **Otvory vnútorného zväzku:** Použite 2 1/2" rozostupovú kružnicovú pílu.

c. **Otvory pre skrutky:** Použite 5,15 mm (13/64") vrták.

d. Pozrite údaj 3. Zbrúste materiál tak, aby mal zaoblené rohy (3).

e. Odstráňte ostriny z otvorov jemným obrúsením povrchu.

f. Všetky povrchy karosérie vyčistite 50 – 70 % izopropylalkoholou a 30 – 50 % čistej destilovanej vody. Nechajte úplne uschnúť.

3. Pozrite údaj 1. Umiestnite štítok s nosnosťou sedlovej tašky (13).

a. Umiestnite ho cez súčasný štítok.

4. Pozrite údaj 5. Namontujte priechodku (3) do montážneho držiaka zosilňovača (4).

5. Namontujte čapový kolík (2) do zosilňovača (1). Utiahnite. Krútiaci moment: 9–12 N·m (80–106 **in-lbs**) *Čapový kolík zosilňovača*

6. Pozrite údaj 7. Zapojte konektor vnútorného zväzku (4) do zosilňovača (2).

7. Namontujte zosilňovač (2) do montážneho držiaka zosilňovača (3).

8. Pozrite údaj 9. Namontujte kryt zosilňovača (2).

9. Namontujte skrutky (1). Utiahnite.

Krútiaci moment: 9–12 N·m (80–106 **in-lbs**) *Skrutka krytu zosilňovača*

10. Pozrite údaj 7. Namontujte kryt káblového zväzku (6).

11. Pozrite údaj 3. Namontujte vnútorný zväzok (2).

12. POZNÁMKA

Ak nie vnútorný zväzok zarovnaný s otvormi v sedlovej taške, zväčšite otvory pomocou 6,35 mm (1/4") vrtáka. Odstráňte ostriny a očistite sedlovú tašku.

Namontujte skrutky (1). Utiahnite.

Krútiaci moment: 1,1–1,5 N·m (10–13 **in-lbs**) *Skrutky vnútorného káblového zväzku*

13. Pozrite údaj 8. Namontujte zostavu montážneho držiaka zosilňovača.

a. Pozrite údaj 4. Odskúšajte správne umiestnenie zostavy montážneho držiaka. Držiak musí byť vyrovnaný, vycentrován a čo najbližšie ku dnu sedlovej tašky.

b. Pozrite údaj 6. Pomocou štrbín v montážnom držiaku (1) zakrivte a ohýbajte držiak tak, aby kopíroval obrys sedlovej tašky (2) a aby nebol labilný. Týmto spôsobom bude mať páska lepší kontakt s povrchom a lepidlo bude lepšie pôsobiť. V tomto bode pásku ešte neodlepujte.

c. Pozrite údaj 4. Odskúšajte správne umiestnenie finálnej polohy a dbajte na to, aby bol držiak vyrovnaný, vycentrován a čo najbližšie ku dnu sedlovej tašky.

d. Pomocou fixky, krycej pásky alebo ceruzky označte miesto montáže.

POZNÁMKA

Pozrite údaj 7. Uistite sa, že káblový zväzok je vedený do miesta pod zosilňovačom a že nie je zamotaný alebo zauzlený. Zväzok by nemal ťahať kryt káblového zväzku (6) preč od vnútorného zväzku (5).

e. Odlepte pásku zo zostavy montážneho držiaka.

POZNÁMKA

Po nalepení držiaka na miesto bude veľmi ťažké tento držiak opätovne demontovať bez jeho poškodenia.

f. Nainštalujte zostavu montážneho držiaka do vyznačeného miesta.

g. Postavte sedlovú tašku na jej hranu a nechajte pásku pôsobiť po dobu aspoň 24 hodín.

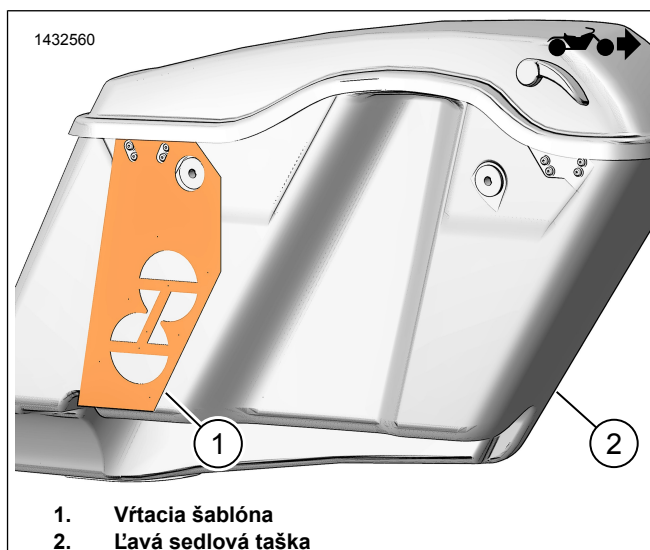

Obrázok 2. Šablóna ľavej sedlovej tašky

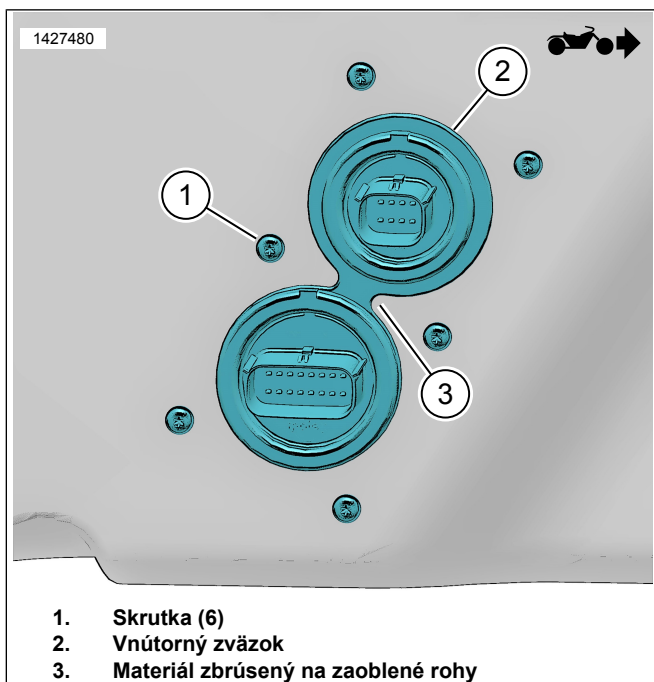

Obrázok 3. Vnútrotný zväzok



Obrázok 4. Inštalácia montážneho držiaka

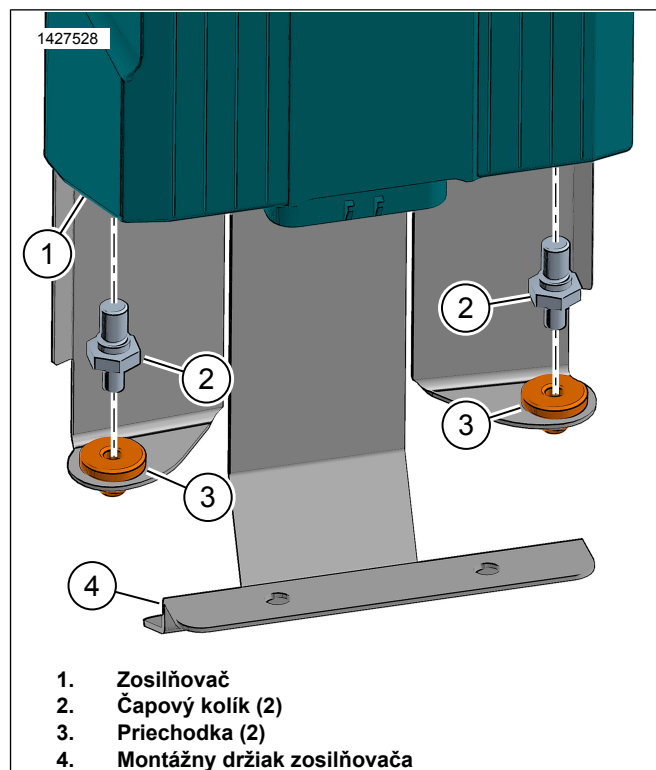

Obrázok 5. Čapový kolík zosilňovača

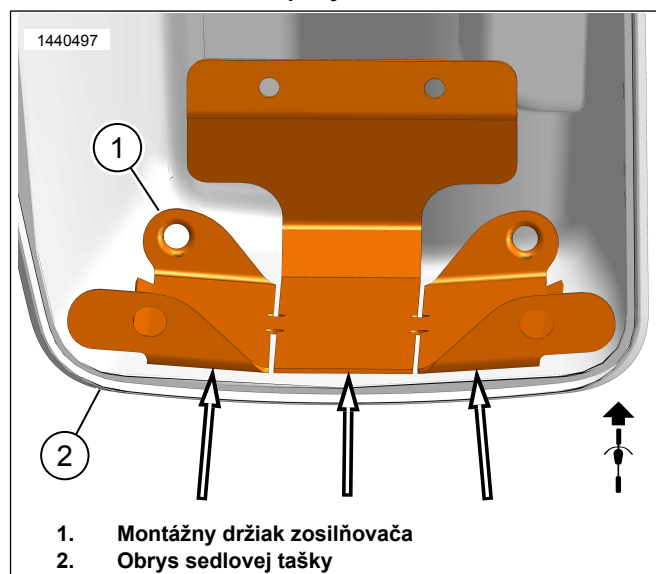

Obrázok 6. Obrys sedlovej tašky

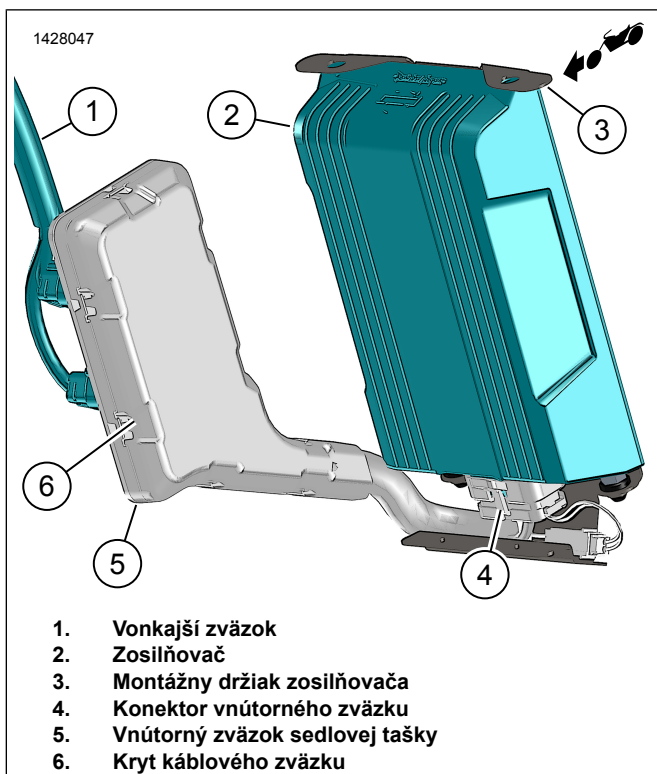

Obrázok 7. Zostava zosilňovača ľavej sedlovej tašky

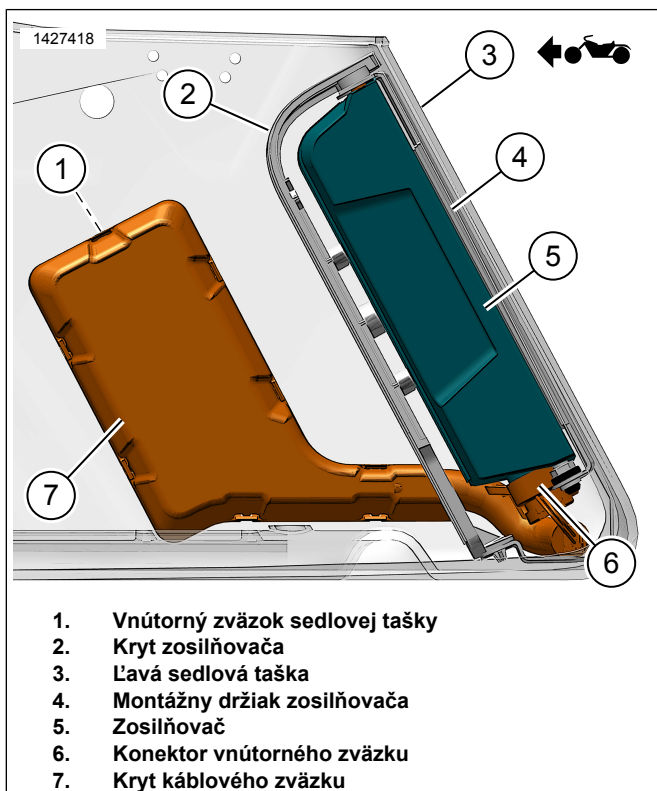

Obrázok 8. Zväzok sedlovej tašky so zosilňovačom

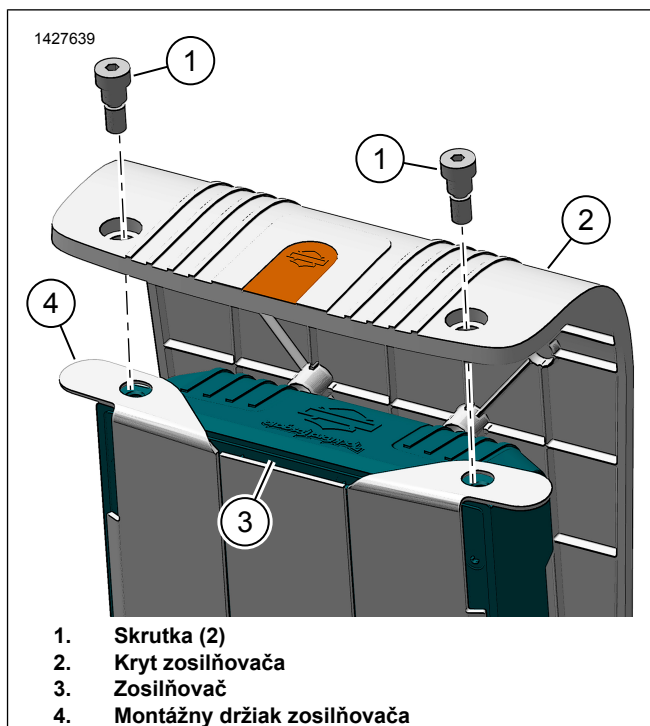

Obrázok 9. Kryt zosilňovača

VONKAJŠIE ZVÄZKY

Touring 2014 – 2016

POZNÁMKA

Ak montujete sekundárny zosilňovač s celkovým počtom 6 alebo 8 reproduktorov, pred zapájaním akýchkoľvek spojov namontujte všetky súčasti. Ďalšie informácie nájdete v inštruktážnom hárku iSheet súpravy daného reproduktora alebo montážnej súpravy zväzku.

1. Pozrite údaj 10. Vedzte vonkajší zväzok sedlovej tašky pozdĺž rámu. Pomocou viazacích pásov zväzok navoľno upevnite na montážne miesta (1). Viazacie pásky neťahujte.
2. Namontujte sedlovú tašku na kontrolu dĺžky zväzku. Zväzok by mal byť dostatočne dlhý na ľahké zapojenie do sedlovej tašky.
3. Pozrite údaj 11. Vedzte vetvu konektora [350A] (6) do miesta akumulátorovej skrine.

4. POZNÁMKA

Pozrite údaj 12. Ak sekundárny zosilňovač **NIE JE** namontovaný, vložte tesniace kolíky (9) do uzáveru (8) a zapojte ich do konektora [350A] (7).

Ak sa bude sekundárny zosilňovač inštalovať, zapojte konektor [350A] (7) do konektora sekundárneho zosilňovača.

Pozrite údaj 12. Vedzte konektory dátového spojenia (12, 13) smerom k ľavej strane miesta puzdra.

5. Pozrite údaj 11. Vedzte položky 1 – 5 spredu batérie a smerom k pravému bočnému krytu.

6. Zapojte záporný kábel batérie (2).
7. Zapojte kladný kábel batérie (1).
8. Upevnite držiak poistky zosilňovača (3) pomocou viazacej pásky.
9. Nájdite konektor dátového spojenia [91A] v puzdre ľavej strany. Pozrite si servisnú príručku.

10. **POZNÁMKA**

NEODSTRAŇUJTE konektor z modulu ovládania telesa motocykla (BCM). Ak je nutné modul BCM odpojiť, uistite sa, že bola hlavná poistka demontovaná.

Uvoľnite zámok. Vysuňte modul BCM spolu so zapojeným konektorom smerom von z puzdra ľavej strany.

11. Demontujte konektor [91A] z puzdra.
12. Demontujte ochranný uzáver z konektora [91A].
13. Pozrite údaj 12. Zapojte šedý kryt otvoru na zväzku zosilňovača [91B] (12) do konektora vozidla [91A].
14. Umiestnite konektor [91A] (13) z vonkajšieho zväzku do hornej časti konektora [91B]. Upevnite pomocou viazacích pásov.
15. Premiestnite ochranný uzáver z konektora [91A] na vozidle na vonkajší zväzok [91A].
16. Namontujte modul BCM s konektorom zapojeným do puzdra ľavej strany.
17. Pozrite údaj 12. Namontujte poistku (4) do poistkového držiaka (3).
18. Zvyšok zväzku podľa potreby upevnite viazacími páskami.

19. **POZNÁMKA**

Ak nemáte dost' voľného priestoru medzi držiakom antény a konektorom hornej sedlovej tašky, uvoľnite držiak antény a premiestnite držiak na podperu blatníka na získanie voľného priestoru.

Uistite sa, že je káblový zväzok dostatočne upevnený tak, aby sa nedotýkal s pohyblivými súčasťami.

Pozrite údaj 10. Zapojte vonkajší zväzok sedlovej tašky do vnútorného zväzku (2) na sedlovej taške.

20. Namontujte sedlovú tašku na vozidlo.

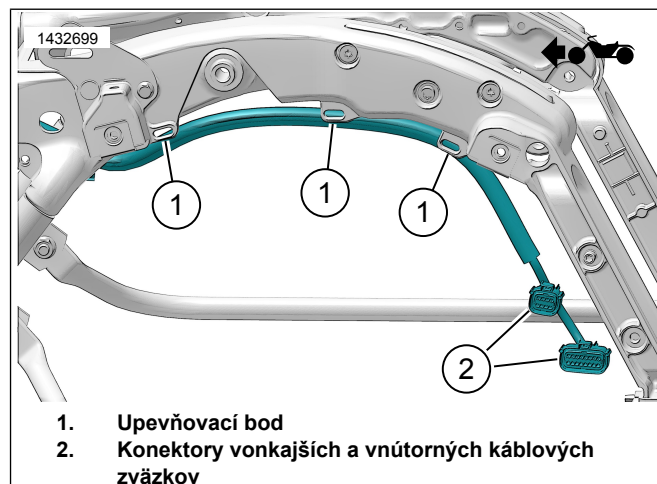

Obrázok 10. Trasa vonkajšieho káblového zväzku (typické)

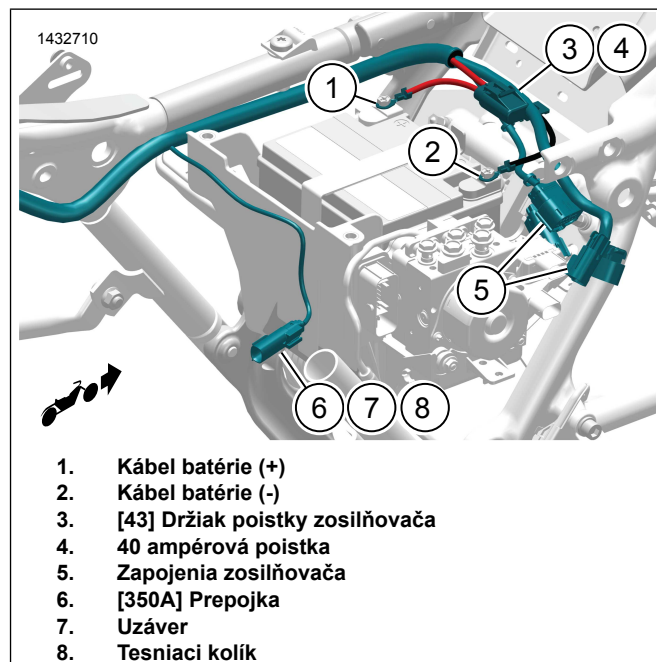

Obrázok 11. Trasa vonkajšieho káblového zväzku (typické)

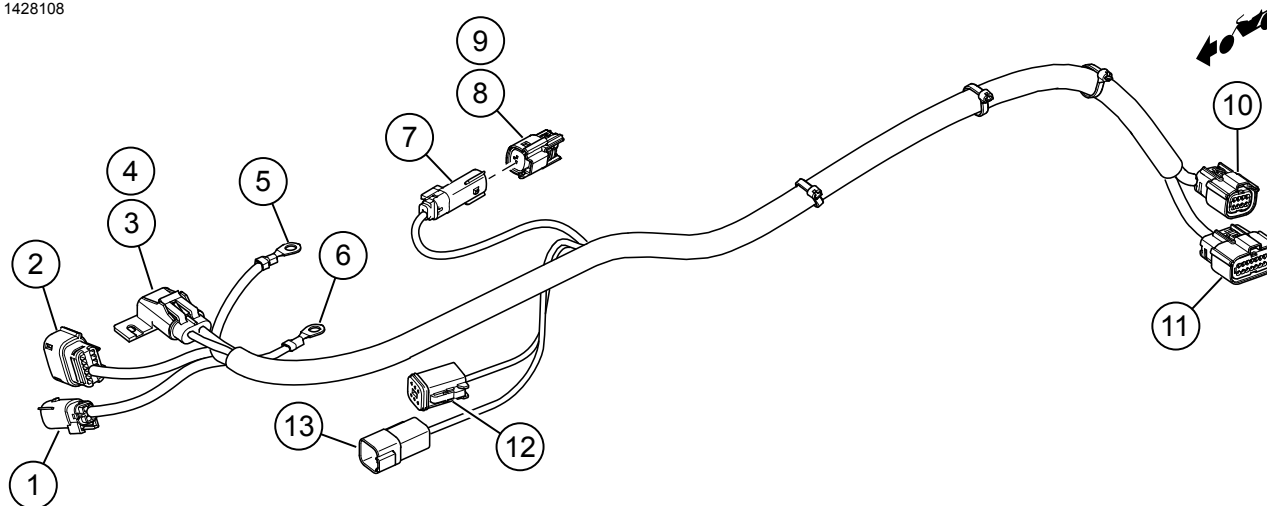

- | | |
|--|--|
| 1. [351A] Audio výstup (kanál 3, 4) | 8. Uzáver |
| 2. [349B] Vstup/výstup/aktivácia zosilňovača | 9. Tesniaci kolík (2) |
| 3. [43] Držiak poistky zosilňovača | 10. [288B_2] Konektor ľavého sedlovej tašky (8-kolíkový) |
| 4. 40 ampérová poistka | 11. [288B_1] Konektor ľavého sedla (16-kolíkový) |
| 5. [005] Kábel batérie (-) | 12. [91B] Konektor dátového spojenia |
| 6. [021] Kábel batérie (+) | 13. [91A] Konektor dátového spojenia |
| 7. [350A] Prepojka A2B | |

Obrázok 12. Konektory vonkajšieho zväzku (2014 – 2016)

2017 a novšie modely Touring

POZNÁMKA

Ak montujete sekundárny zosilňovač s celkovým počtom 6 alebo 8 reproduktorov, pred zapájaním akýchkoľvek spojov namontujte všetky súčasti. Ďalšie informácie nájdete v inštruktážnom hárku iSheet súpravy daného reproduktora alebo montážnej súpravy zväzku.

1. Pozrite údaj 10. Vedzte vonkajší zväzok sedlovej tašky pozdĺž rámu. Pomocou viazacích pásov zväzok navoľno upevnite na montážne miesta (1). Viazacie pásky neuťahujte.

2. Namontujte sedlovú tašku na kontrolu dĺžky zväzku. Zväzok by mal byť dostatočne dlhý na ľahké zapojenie do sedlovej tašky.

3. **POZNÁMKA**

Pozrite údaj 13. Ak sekundárny zosilňovač **NIE JE** namontovaný, vložte tesniace kolíky (10) do uzáveru (11) a zapojte ich do konektora 350A (9).

Ak sa bude sekundárny zosilňovač inštalovať, zapojte konektor sekundárneho zosilňovača.

Pozrite údaj 11. Vedzte vetvu konektora [350A] (6) do miesta akumulátorovej skrine.

4. **POZNÁMKA**

Tiež si pozrite Obrázok 13, kde nájdete informácie ku konektorom vonkajších zväzkov modelov 2017 a novších.

Pozrite údaj 11. Vedzte položky 1 – 5 spredu batérie a smerom k miestu pravého bočného krytu.

5. Zapojte záporný kábel batérie (2).

6. Zapojte kladný kábel batérie (1).

7. Upevnite držiak poistky zosilňovača (3) pomocou viazacej pásky.

8. Pozrite údaj 12. Namontujte poistku (4) do poistkového držiaka (3).

9. Zvyšok zväzku podľa potreby upevnite viazacími páskami.

10. **POZNÁMKA**

Ak nemáte dost' voľného priestoru medzi držiakom antény a konektorom hornej sedlovej tašky, uvoľnite držiak antény a premiestnite držiak na podporu blatníka na získanie voľného priestoru.

Uistite sa, že je káblový zväzok dostatočne upevnený tak, aby sa nedotýkal s pohyblivými súčastami.

Pozrite údaj 10. Zapojte vonkajší zväzok sedlovej tašky do vnútorného zväzku (2) na sedlovej taške.

11. Namontujte sedlovú tašku na vozidlo.

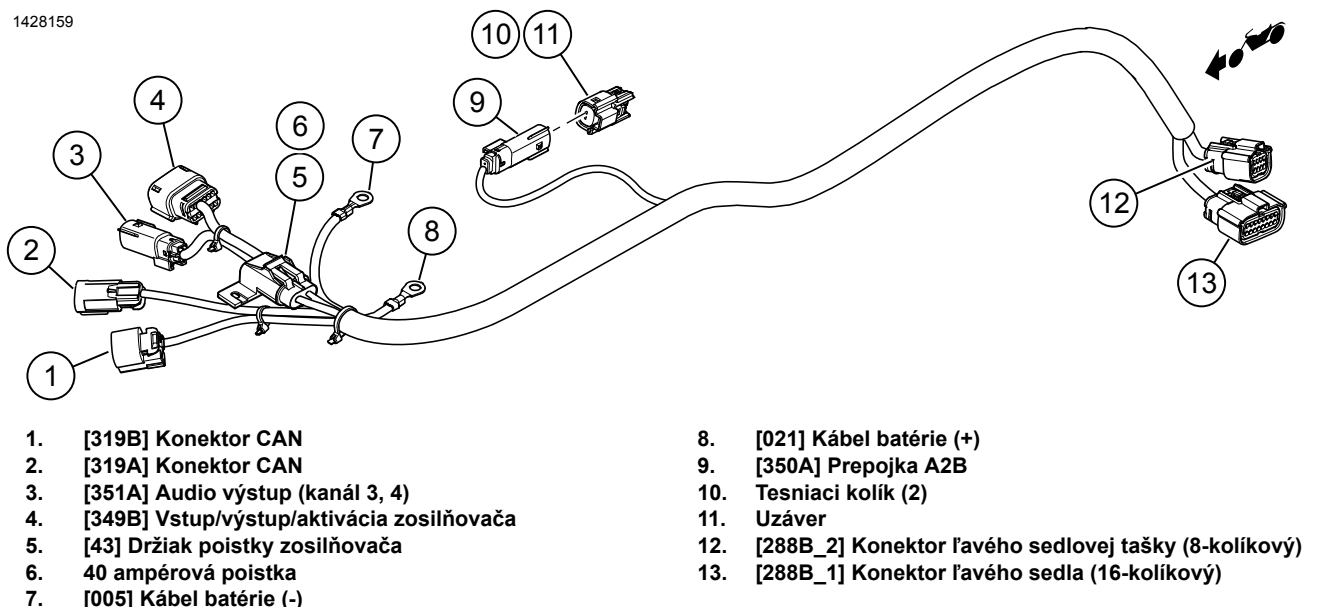

Obrázok 13. Konektory vonkajšieho zväzku (2017 a novšie)

ZVÄZOK BLUETOOTH KLÚČA (2014 – 2016)

POZNÁMKA

Tento postup sa nevzťahuje pre modely FLHXSE.

Bluetooth kľúč je súčasťou audio-komunikačných systémov. Pomocou aplikácie H-D Audio môže priradovať jednotlivé kanály zosilňovačov a reproduktorov alebo zvýšiť kvalitu zvuku rozšírením dosahu frekvencie s dodatočným ekvalizérom. Hardvérový kľúč **NEMÔŽE** byť použitý ako komunikačné zariadenia medzi vašim telefónom a rádiom vozidla.

Kapotáž pripevnená k vidlici

1. Pozrite údaj 14. Namontujte a vedzte zväzok Bluetooth kľúča pod kapotážou.
 2. Nájdite konektory vozidla: [22-1] a [299].
 - a. Odpojte konektory.
 3. Zapojte zväzok Bluetooth kľúča k vozidlu do konektora pravého ručného ovládania v puzdre pod rádiom.
 - a. Zväzok kľúča [22-1A] do zväzku vozidla [22-1B].
 - b. Zväzok kľúča [22-1B] do zväzku vozidla [22-1A].
 - c. Zväzok kľúča [299A] do zväzku vozidla [299B]
- POZNÁMKA**
- Podľa potreby použite zväzok predĺžovacích káblov, č. dielu 69200921.*
- d. Zväzok kľúča [299B] do zväzku vozidla [299A]
4. Zapojte Bluetooth kľúč (1) do zväzku Bluetooth kľúča.
 - a. [353B] (2).
 - b. Upevnite kľúč (1) ku konštrukcii podpory kapotáže pomocou pásky z dvojitém zámkom (8).

5.

POZNÁMKA

Spojenie Bluetooth s vozidlom by malo byť spárované len raz okrem prípadov, kedy sa pridáva ďalšie zariadenie Bluetooth alebo sa jedná o systémovú chybu spojenia.

Bluetooth kľúč (1) môže byť naraz spárovaný iba s jedným mobilným zariadením. Zrušenie párovania s kľúčom je možné vykonať pomocou audio aplikácie alebo stlačením spínača párovania (7) umiestnenom na zväzku.

Namontujte spínač párovania (7) na miesto, kde ho nebude možné náhodne zapnúť počas prevádzky vozidla.

Vedzte a upevnite spínač párovania (7).

- a. Vo vnútri kapotáže, v blízkosti hlavy riadenia.

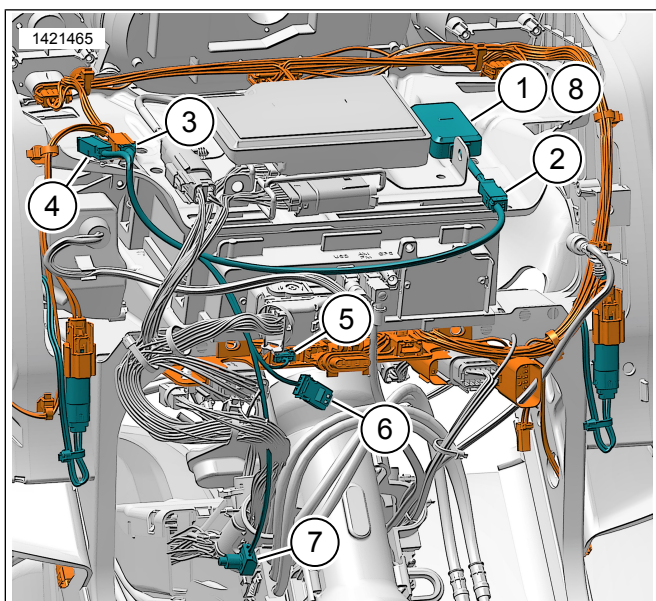

1. Bluetooth kľúč
2. [353B] Konektor Bluetooth kľúča
3. [299B] Konektor príslušenstva
4. [299A] Konektor príslušenstva
5. [22-1B] Konektor pravého ručného ovládania
6. [22-1A] Konektor pravého ručného ovládania
7. [PS] Spínač párovania
8. Páska s dvojitým zámkom

Obrázok 14. Zväzok Bluetooth kľúča kapotáže pripevnenej k vidlici (2014 – 2016)

Kapotáž pripevnená k rámu

1. Pozrite údaj 15. Namontujte a vedte zväzok Bluetooth kľúča pod kapotážou.
2. Nájdite konektory vozidla: [243] a [299].
 - a. Odpojte konektory.
3. Zapojte zväzok Bluetooth kľúča k vozidlu.
 - a. Zväzok kľúča [22-1A] do zväzku vozidla [243B].
 - b. Zväzok kľúča [22-1B] do uzáveru slučky [243A].
 - c. Zväzok kľúča [299B] do zväzku vozidla [299A].

POZNÁMKA

Podľa potreby použite zväzok predĺžovacích káblov, č. dielu 69200921.

4. Zapojte Bluetooth kľúč (8) do zväzku Bluetooth kľúča.
 - a. [353B] (7).
 - b. Upevnite kľúč (8) ku konštrukcii podpory kapotáže pomocou pásky z dvojitým zámkom (9).

5. POZNÁMKA

Spojenie Bluetooth s vozidlom by malo byť spárované len raz okrem prípadov, kedy sa pridáva ďalšie zariadenie Bluetooth alebo sa jedná o systémovú chybu spojenia.

Bluetooth kľúč (8) môže byť naraz spárovaný iba s jedným mobilným zariadením. Zrušenie párovania s kľúčom je možné vykonať pomocou audio aplikácie alebo stlačením spínača párovania (3) umiestnenom na zväzku.

Namontujte spínač párovania (3) na miesto, kde ho nebude možné náhodne zapnúť počas prevádzky vozidla.

Vedte a upevnite spínač párovania (3).

- a. Pod mriežkou pravého reproduktora.

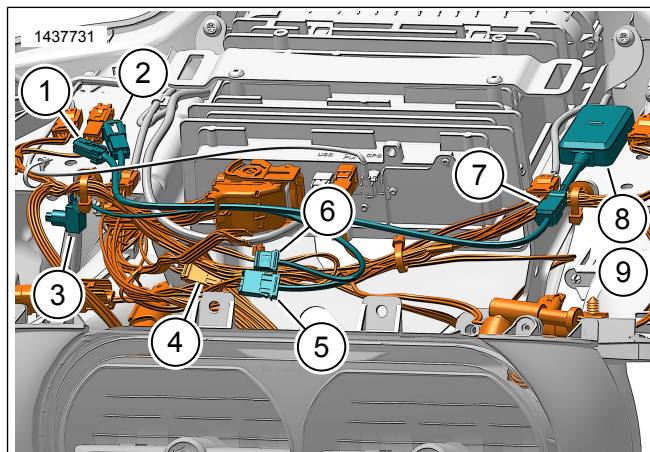

1. [299B] Konektor príslušenstva
2. [299A] Konektor príslušenstva
3. [PS] Spínač párovania
4. [243] Spätná slučka
5. [22-1B] Konektor pravého ručného ovládania
6. [22-1A] Konektor pravého ručného ovládania
7. [353B] Konektor Bluetooth kľúča
8. Bluetooth kľúč
9. Páska s dvojitým zámkom

Obrázok 15. Zväzok Bluetooth kľúča kapotáže pripevnenej k rámu (2014 – 2016)

ZVÄZOK BLUETOOTH KLÚČA (2017 A NOVŠIE)

POZNÁMKA

Tento postup je rovnaký aj pre modely CVO.

Bluetooth kľúč je súčasťou audio-komunikačných systémov. Pomocou aplikácie H-D Audio môže priradovať jednotlivé kanály zosilňovačov a reproduktorov alebo zvýšiť kvalitu zvuku rozšírením dosahu frekvencie s dodatočným ekvalizérom. Hardvérový kľúč **NEMÔŽE** byť použitý ako komunikačné zariadenie medzi vaším telefónom a rádiom vozidla.

1. Pozrite údaj 16. Namontujte a vedte zväzok Bluetooth kľúča.
2. Nájdite konektory vozidla: [319] a [325].
 - a. Odpojte konektory od uzáveru a konektora zakončovacieho odporu.
3. Iba modely FLHXSE/FLTRXSE 2021 a novšie:
 - a. Zapojte zväzok kľúča [319B] ku konektoru vozidla [319A].

- b. Zapojte konektor zväzku kľúča [319B] ku konektoru uzáveru zakončovacieho odporu.

4. POZNÁMKA

Podľa potreby použite zväzok predĺžovacích káblov, č. dielu 69201706.

Zapojte konektor zväzku zosilňovača [319A] ku konektoru vozidla [319B].

- a. Konektor zväzku zosilňovača [319A] ku konektoru vozidla [319B].
5. Zapojte zväzok Bluetooth kľúča k zväzku zosilňovača a k vozidlu.
 - a. Zväzok kľúča [319A] do zväzku zosilňovača [319B].
 - b. Zväzok kľúča [319B] do konektora uzáveru zakončovacieho odporu [319A].
 - c. Zväzok kľúča [325A] do konektora vozidla [325B].

POZNÁMKA

Podľa potreby použite zväzok predĺžovacích káblov, č. dielu 69201706.

6. Zapojte Bluetooth kľúč (1) do zväzku Bluetooth kľúča.

- a. [353B] (2).

- b. Upevnite kľúč (1) do zadnej časti pravého bočného krytu pomocou pásky s dvojitém zámkom (7).

7. POZNÁMKA

Spojenie Bluetooth s vozidlom by malo byť spárované len raz okrem prípadov, kedy sa pridáva ďalšie zariadenie Bluetooth alebo sa jedná o systémovú chybu spojenia.

Bluetooth kľúč (1) môže byť naraz spárovaný iba s jedným mobilným zariadením. Zrušenie párovania s kľúčom je možné vykonať pomocou audio aplikácie alebo stlačením spínača párovania (3) umiestnenom na zväzku.

Namontujte spínač párovania (3) na miesto, kde ho nebude možné náhodne zapnúť počas prevádzky vozidla.

Veďte a upevnite spínač párovania (3).

- a. **Upevnené na ráme:** Pod mriežkou pravého reproduktora.
- b. **Upevnené na vidlici:** Pod pravým bočným krytom.

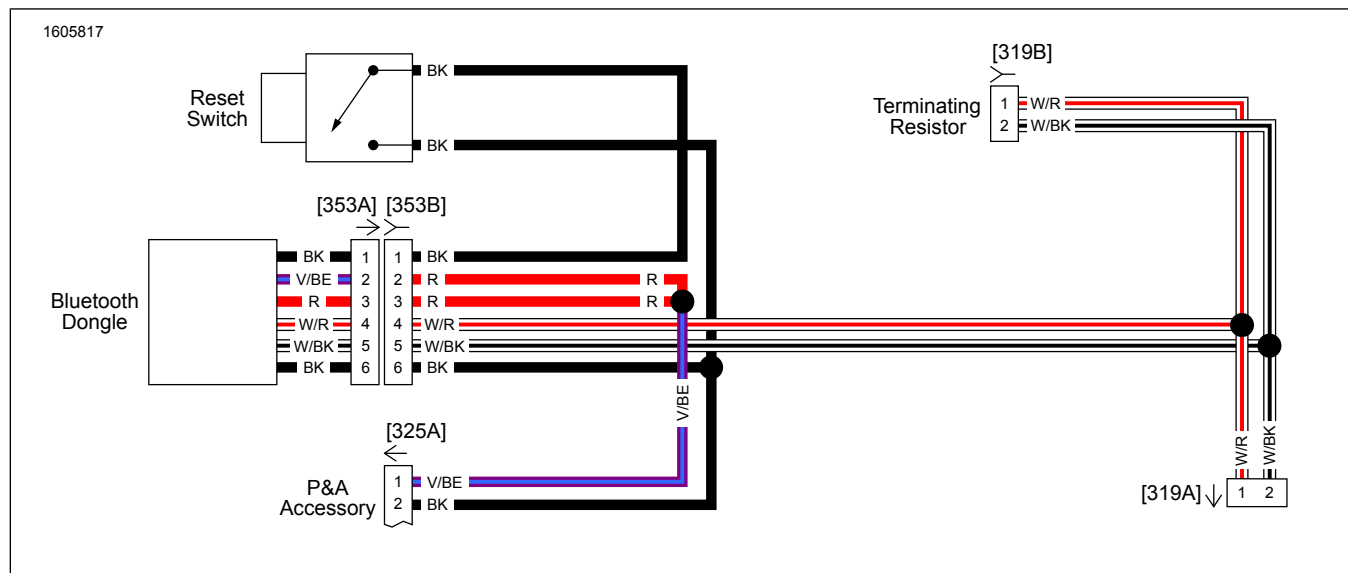

Obrázok 16. Zväzok Bluetooth kľúča (2017 a novšie) (typické)

ZVÄZOK BLUETOOTH KLÚČA (2021 A NOVŠIE MODEL Y FLHXSE/FLTRXSE)

Bluetooth kľúč je súčasťou audio-komunikačných systémov. Pomocou aplikácie H-D Audio môže priradovať jednotlivé kanály zosilňovačov a reproduktorov alebo zvýšiť kvalitu zvuku rozšírením dosahu frekvencie s dodatočným ekvalizérom. Hardvérový kľúč **NEMÔŽE** byť použitý ako komunikačné zariadenie medzi vašim telefónom a rádiom vozidla.

1. Samostatné zakúpenie Bluetooth kľúča Harley-Davidson, káblového zväzku Bluetooth kľúča a pásky s dvojitém zámkom. Požiadavky na montáž nájdete v VŠEOBECNÉ INFORMÁCIE .

2. Montážny postup nájdete v sekcii ZVÄZOK BLUETOOTH KLÚČA (2017 A NOVŠIE).

ZAPOJENIA REPRODUKTORA

POZNÁMKA

Ak sedlová taška **OB SAHUJE** reproduktory, zapojte zväzok reproduktora sedlovej tašky do konektora [351A].

Ak je vo výbave iba primárny zosilňovač **BEZ** reproduktorov sedlovej tašky, môžu byť kufor Tour-Pak alebo spodné časti kapotáže zapojené do konektora [351A].

Ak reproduktory sedlovej tašky **NIE SÚ** vo výbave so sekundárnym zosilňovačom, môžu byť kufor Tour-Pak alebo spodné časti kapotáže zapojené do konektorov [352a_1] alebo [352a_2].

Kanál 1 a 2

Kapotáž: Upevnenie k rámu alebo k vidlici

1. Vedenie káblov a zapojenia danej súpravy nájdete v montážnej súprave reproduktorov na kapotáži.
2. **Kanál 1:** Reproduktor ľavej strany kapotáže.
3. **Kanál 2:** Reproduktor pravej strany kapotáže.
4. Zapojte káblový zväzok reproduktora na kapotáži do vonkajšieho zväzku [349B].

Kanál 3 a 4

Spodná kapotáž, veká sedlových tašiek alebo kufr Tour-Pak

1. Vedenie káblov a zapojenia nájdete v danej montážnej súprave reproduktorov.
2. **Kanál 3:** Ľavý reproduktor.
3. **Kanál 4:** Pravý reproduktor.
4. **POZNÁMKA**
Zapojenie do konektora [351A] sa vykonáva v miestach sedlovej tašky, kufru Tour-Pak alebo spodnej kapotáže.

Zapojte káblový zväzok danej súpravy do vonkajšieho zväzku [351A].

Tabuľka 3. Priradenie kanálov zosilňovača

| Priradenie | Stanice | Reproduktory v kapotáži | Reproduktory v sedlových taškách | Reproduktory Tour-Pak | Reproduktory v spodnej kapotáži |
|---------------------|---------|-------------------------|----------------------------------|-----------------------|---------------------------------|
| Primárny zosilňovač | 1 a 2 | X | | | |
| | 3 a 4 | | X | X | X |

NASTAVENIE APLIKÁCIE

POZNÁMKA

Spojenie Bluetooth s vozidlom by malo byť spárované len raz okrem prípadov, kedy sa pridáva ďalšie zariadenie Bluetooth alebo sa jedná o systémovú chybu spojenia.

Bluetooth kľúč môže byť naraz spárovaný iba s jedným mobilným zariadením. Zrušenie párovania s kľúčom je možné vykonať pomocou audio aplikácie alebo stlačením spínača spárovania umiestnenom na zväzku.

Ak bol osobné identifikačné číslo (PIN) zabudnutý alebo zamknutý a potrebuje resetovanie, stlačte a podržte tlačidlo „Pair Switch alebo Reset Switch“ (pozrite Obrázok 16, položka 3) po dobu 3 sekúnd na obnovenie PIN kódu. Opätovne zapojte kľúč Bluetooth v aplikácii H-D Audio App na nastavenie nového PIN kódu.

1. **Unresolved graphic link (id=39810-100120)** Vstup do vášho audiosystému.
 - a. Spárujte zariadenie (1) so systémom.
 - b. Otvorte ponuky aplikácie (2) pre nastavenie zvukového systému vozidla.
2. **Unresolved graphic link (id=39810-100121)** Obrazovka hlavnej ponuky.
 - a. Ikona hlavnej ponuky (1).
 - b. Obnoviť alebo zmeniť bezpečnostné osobné identifikačné číslo (PIN) (2).
 - c. Upraviť a premenovať váš systém (3).
 - d. Prispôbiť hlavnú ponuku vložení obrázku vášho motocykla (4).

- e. Indikátor pripojenia Bluetooth. Prečiarknutý symbol znamená že: Zariadenie nie je pripojené (5).
3. **Unresolved graphic link (id=39810-100122)** Obrazovka ponuky nastavení.
 - a. Ikona ponuky nastavení (1).
 - b. Služi na sken QR kódu (2) do iSheet.
 - c. Manuálne nastavenie reproduktorov Stage 1 alebo Stage 2, pozícia reproduktorov a biely šum na určenie pozície reproduktorov.
 4. **Unresolved graphic link (id=39810-100123)** Obrazovka nastavenia ekvalizéra.
 - a. Ikona nastavenia ekvalizéra (1)
 - b. Ladenie frekvencií 7-pásmového ekvalizéra (2).
 - c. Výber vlastného alebo prednastaveného ekvalizéra (3).
 5. **Unresolved graphic link (id=39810-100124)** Obrazovka ponuky diagnostiky.
 - a. Ikona ponuky diagnostiky (1) zobrazuje stav zvukového systému.
 - b. Otvorte obrazovku skúšky reproduktorov (2).
 - c. Po oprave komponentu sa stav reproduktora a zosilňovača (3) obnoví.
 - d. Zvoľte reproduktor pre test bieleho šumu (4) a správneho fungovania.
 - e. Vráťte sa na obrazovku ponuky diagnostiky (5).

DOKONČENIE

1. **Kapotáž pripevnená k rámu:**
 - a. Namontujte mriežku reproduktora.
 - b. Namontujte vonkajšiu kapotáž.
2. **Kapotáž pripevnená vidlici:**
 - a. Nainštalujte veterný štít.
 - b. Namontujte vonkajšiu kapotáž.
 - c. Namontujte prístrojovú dosku.
3. Namontujte puzdro spodnej nosnej časti.
4. Namontujte horné puzdro.
5. Namontujte puzdro ľavej strany.
6. Namontujte palivovú nádrž.
7. Namontujte sedlo.
8. Namontujte hlavnú poistku.
9. Namontujte bočné kryty.
10. Namontujte sedlové tašky.