



21-01-2022

الإرشادات

94100154



مجموعة أدوات تركيب مجموعة أسلاك مكبر صوت الجزء السفلي من سطح التغطية الانسيابي المبرد بالهواء (قطعة رقم 76000978)

عام

- موديلات **Touring لعام 2014 وما بعده**: يلزم الشراء المنفصل لمجموعة مضخم الصوت الرئيسي من Harley-Davidson (القطعة رقم 76000974 أو 76001045) لهذا التثبيت.
- موديلات **Touring لعام 2014 وما بعده**: ريثما يلزم الشراء المنفصل لمجموعة مضخم الصوت الثانوي من Harley-Davidson (القطعة رقم 76000975) لهذا التثبيت. يعتمد هذا على ما إذا كانت هناك ستة مكبرات صوت أو أكثر وعلى كيفية تعيين قنوات مكبر الصوت.
- موديلات **Touring لعام 2014 وما بعده**: قد يلزم الشراء المنفصل لمجموعة مكبر صوت المرحلة 1 أو 2 من Harley-Davidson (القطعة رقم 76000984 أو 76000985) لعملية التركيب هذه.

ملاحظة

لن يشغل نظام الصوت ومكبرات الصوت المثبتة الصوت ما لم يتم تكوين النظام باستخدام تطبيق الصوت من Harley-Davidson أو من قبل إحدى وكالات Harley-Davidson المعتمدة.

الجدول 1.

صوت Harley-Davidson مدعوم من قبل Rockford Fosgate®	
رمز الاستجابة السريعة	مجموعة الأدوات
غير متاح	76000978

ملاحظة

لم تُصمَّم الأجيال المختلفة من مكبرات الصوت ومضخمات الصوت والأسلاك لمركبات Harley-Davidson أو تُختبر للعمل معًا. يرجى استشارة وكيلك لضمان الأداء الأمثل والتوافق.

⚠ تحذير

تعتمد سلامة قائد الدراجة والراكب على تركيب هذا الطقم بشكل سليم. استخدم إجراءات دليل الصيانة المناسبة. إذا لم تستطع القيام بهذا الإجراء، أو لم تكن لديك الأدوات المناسبة، فتفضل بزيارة وكيل Harley-Davidson لإجراء عملية التركيب. قد يؤدي تركيب هذا الطقم بشكل غير سليم إلى حدوث وفاة أو إصابة خطيرة. (b00333)

يوصى بالتثبيت من قبل فني في وكالة Harley-Davidson.

محتويات المجموعة

راجع الشكل 14 و الجدول 2.

الإعداد

⚠ تحذير

لمنع التشغيل العرضي للدراجة النارية، الذي قد يؤدي إلى حدوث الوفاة أو التعرض لإصابات خطيرة، قم بإزالة المصهر الرئيسي قبل المتابعة. (b00251)

ملاحظة

يشير مستند التعليمات هذا إلى المعلومات الواردة في دليل الصيانة. يلزم وجود دليل الصيانة الخاص بهذا العام/الطرز من الدراجات البخارية لإجراء عملية التركيب هذه. يمكن الحصول على دليل من وكيل شركة Harley-Davidson.

1. أزل الحقيبتين الجانبيتين اليمنى واليسرى.

2. قم بإزالة غطاء كل من الجانب الأيمن والجانب الأيسر.

3. فك المصهر الرئيسي.

ملاحظة

موديلات مع الأمان: تعطيل نظام الأمان.

4. فك المقعد.

5. أزل خزان الوقود.

6. أزل غطاء حوض الأسلاك.

خافضة سطح التغطية الانسيابي المهواة

ملاحظة

راجع متطلبات التركيب لمعرفة المكونات المناسبة المطلوبة للتجميع.

الموديلات

للإطلاع على معلومات ملاءمة الموديل، راجع كتالوج البيع بالتجزئة لقطع الغيار والملحقات أو قسم قطع الغيار والملحقات على الموقع <http://www.harley-davidson.com> (باللغة الإنجليزية فقط).

تأكد من أنك تستخدم أحدث إصدار من ورقة التعليمات المتاحة على: h-d.com/isheets

اتصل بمركز دعم العملاء لشركة Harley-Davidson على الرقم 1-800-258-2464 (من الولايات المتحدة فقط) أو على رقم 1-414-343-4056.

متطلبات التركيب

نزّل تطبيق الصوت من Harley-Davidson .

تستخدم هذه المجموعة مع مجموعات Harley-Davidson Audio المدعومة من Rockford Fosgate® الأخرى.

صممت مجموعة الأسلاك هذه للاستخدام فقط في أنظمة صوت Harley-Davidson من عام 2014 وما بعده .

تتوافر العناصر المذكورة لدى وكيل Harley-Davidson المحلي.

- موديلات **Touring لعام 2014 وما بعده**: يلزم الشراء المنفصل لحاوية أمامية ذات لون مطابق لمكبر صوت خافضات سطح التغطية الانسيابي من Harley-Davidson (القطعة رقم 57100233) لعملية التركيب هذه. تتطلب جميع الموديلات الشراء المنفصل للحاويات الأمامية لمكبر الصوت الأيسر والأيمن. راجع وكيلك أو اتصل بمركز دعم العملاء بشركة Harley-Davidson للحصول على مطابقة مناسبة للألوان.

- موديلات **Touring لعام 2014 وما بعده**: قد يلزم الشراء المنفصل لمجموعة خافضات سطح التغطية الانسيابي المهواة من Harley-Davidson (القطعة رقم xxx57100258) لعملية التركيب هذه. موديلات FLH أو FLTR تحتاج إلى التركيب المسبق أو المترامن للأجزاء السفلية ذات سطح التغطية الانسيابي المبرد بالهواء من شركة Harley-Davidson.

- موديلات **Touring لعام 2014 وما بعده**: يلزم الشراء المنفصل لمجموعة مضخم الصوت الرئيسي من Harley-Davidson (القطعة رقم 76000997) لهذا التثبيت.

1. أزل أسطح التغطية الانسيابية السفلية.

2. 1. انظر الشكل من الخلف: أزل البراغي (1).

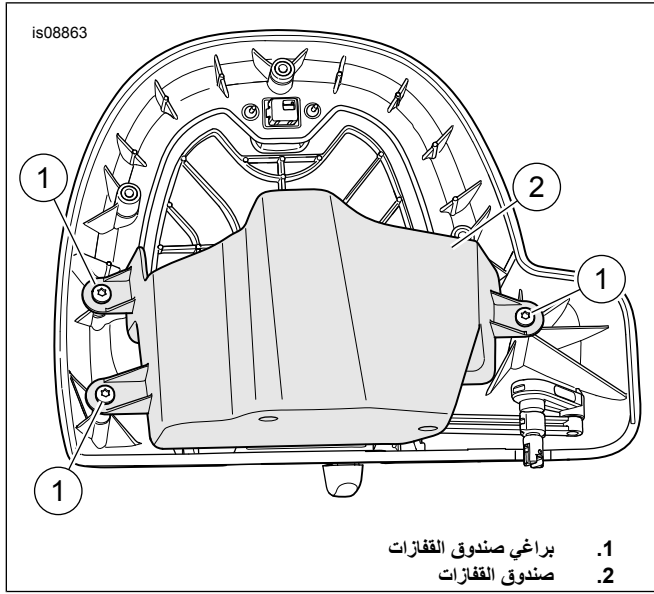

1. براغي صندوق القفازات
2. صندوق القفازات

الشكل 3. براغي صندوق القفازات

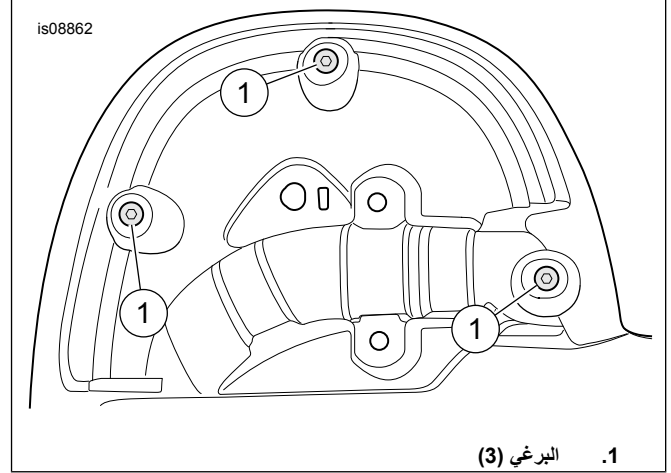

1. البراغي (3)

الشكل 1. البراغي الخلفية

5. 14. انظر الشكل أزل البراغي (1) ووصلة الربط (2).

a. ركب المكونات على الحاوية الأمامية الجديدة. اربط.

عزم الدوران: 1,3-18-12 (in-lbs N·m)

3. 2. انظر الشكل من الأمام: أزل البراغي (3)، ولوحة السد (4)، وصندوق القفازات (2).

a. افصل وصلة ربط باب التهوية.

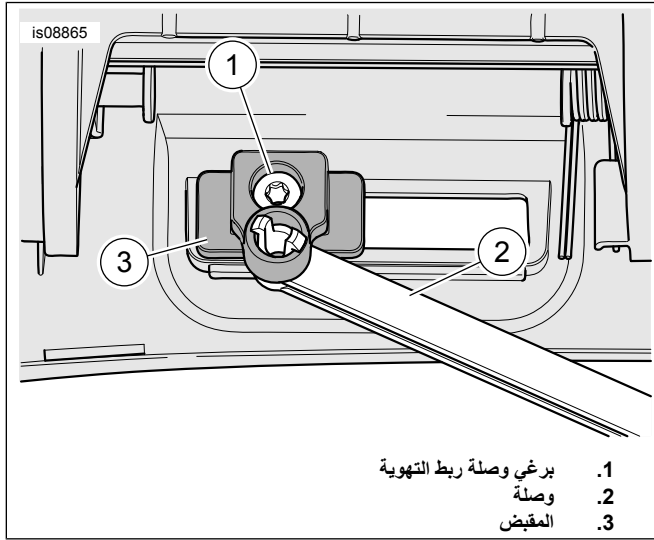

1. برغي وصلة ربط التهوية
2. وصلة
3. المقبض

الشكل 4. برغي وصلة ربط التهوية

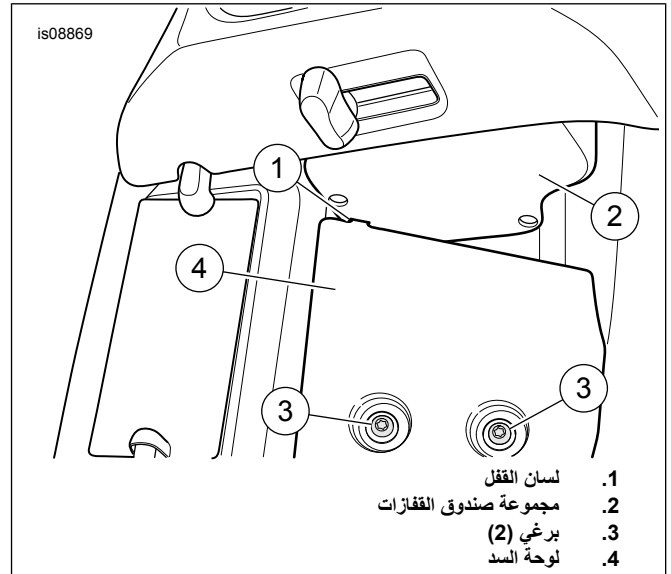

1. لسان القفل
2. مجموعة صندوق القفازات
3. برغي (2)
4. لوحة السد

الشكل 2. لسان القفل ولوحة السد

6. 5. انظر الشكل نظف منطقة سطح تلامس الحشية (1) بمزيج مكون من كحول الأيزوبروبيل بنسبة 50-70 بالمائة وماء مقطر بنسبة 30-50 بالمائة.

4. 3. انظر الشكل أزل براغي صندوق القفازات (1) وصندوق القفازات (2).

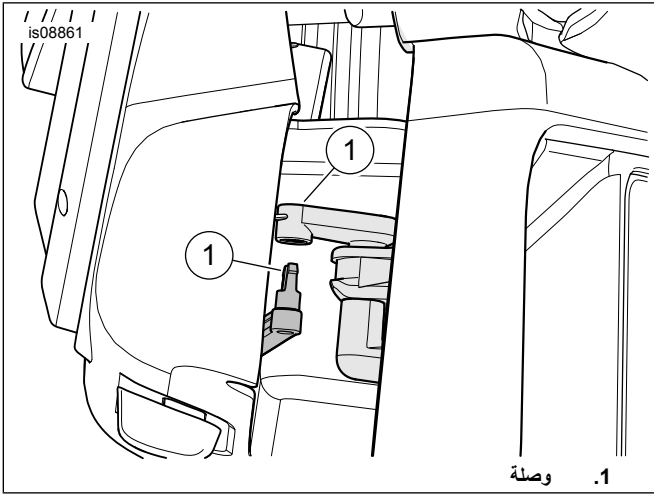

الشكل 7. وصلة ربط الاتصال

9. انظر الشكل من الخلف: ثبت براغي الحاوية (1). اربط.
عزم الدوران: 3, 12-18 2-1 (in-lbs N·m)

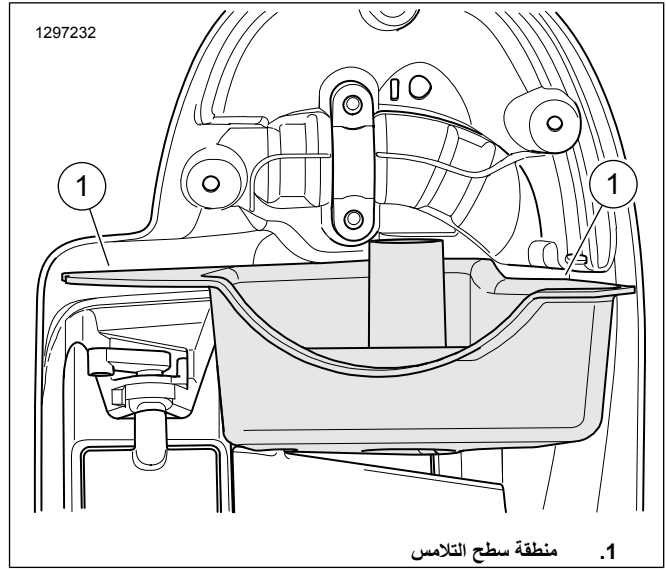

الشكل 5. سطح مزاججة الحشية لسطح التغطية الانسيابي السفلي

7. انظر الشكل جمع الحاوية الأمامية (2) ودرج الحاوية (3).

a. نظف حافة شفة الدرج حيثما يتم تركيب الحشية الرغوية (4) المعدة للصق بخليط مكون من 4 في المائة من كحول الأيزوبروبيل و 30-70 في المائة من الماء المقطر.

b. ابدأ بأحد الأطراف ولف الحشية حول درج الحاوية (3).

c. قلم الطول الزائد من الحشية واحتفظ به.

d. أقدم درج الحاوية (3) في أضلاع تحديد الموقع الأمامية (1).

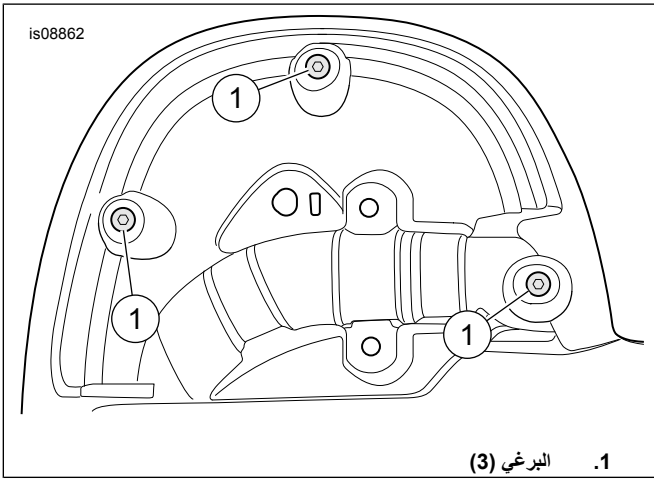

الشكل 8. البرغي الخلفية

10. انظر الشكل اطو جزءاً من الحشية المقلمة (1) فوق لسان تحديد الموضع الخاص ب لوحة السد وركب اللوحة.

a. ضع غراء قفل أسنان على أسنان البراغي (4).

مانع التسرب ومثبت الأسنان متوسط القوة LOCTITE 243 (أزرق)
(97-99642)

b. قم بتركيب البراغي (4). اربط.

عزم الدوران: 3, 7-8, 4-74 65-74 (in-lbs N·m)

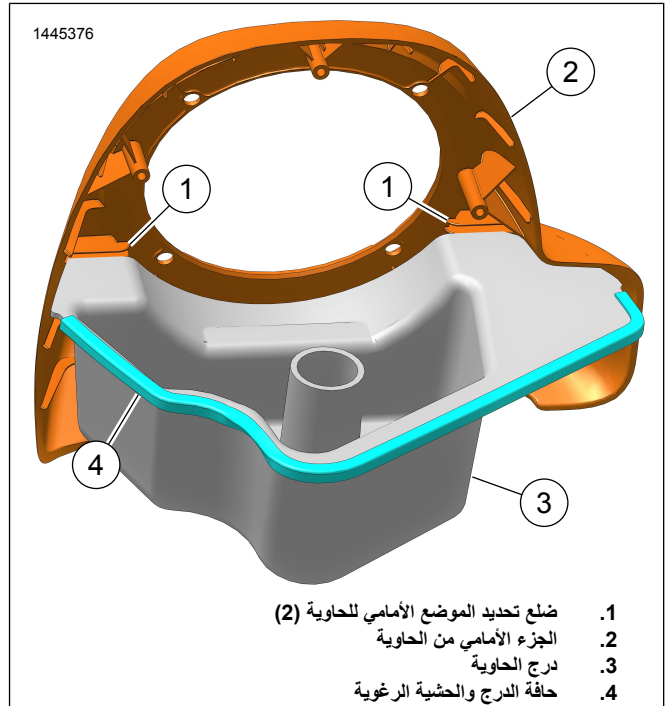

1. ضلع تحديد الموضع الأمامي للحاوية (2)
2. الجزء الأمامي من الحاوية
3. درج الحاوية
4. حافة الدرج والحشية الرغوية

الشكل 6. تجميع الحاوية

8. انظر الشكل اضبط موضع مجموعة الحاوية ووصّل وصلة الربط (1).

15. راجع الشكل 11. تُثبت صواميل التثبيت (4) من داخل الفتحة الكبيرة.

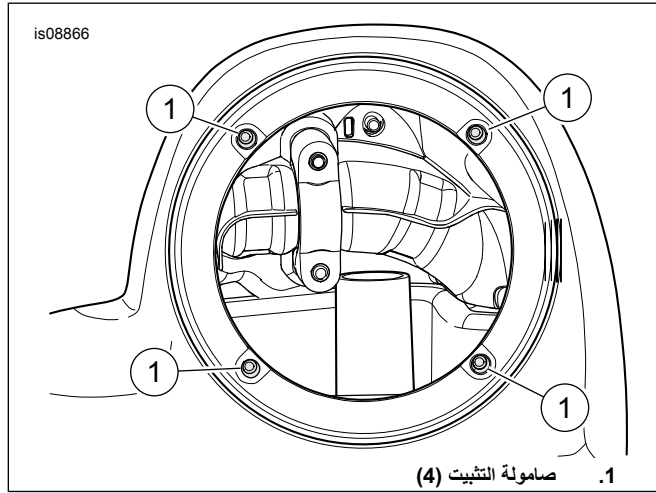

الشكل 11. صواميل التثبيت (4)

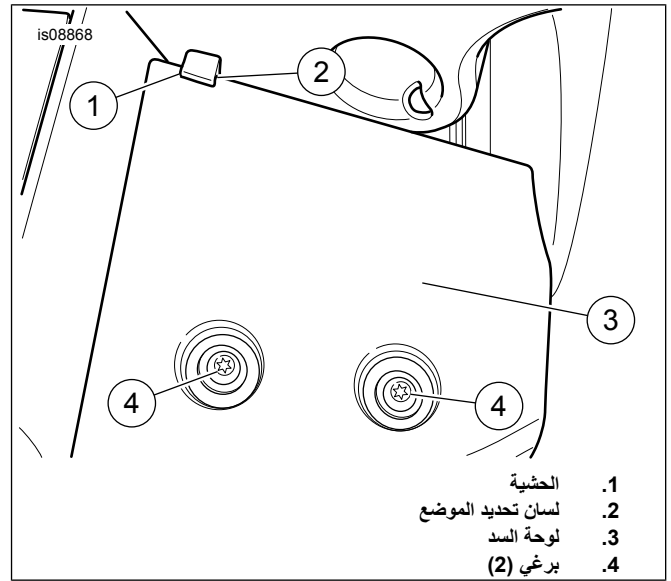

الشكل 9. لوحة السد ورجوة لسان تحديد الموضع

16. كرّر الإجراء على الجانب المقابل.

17. ركب سطح التغطية الانسيابي السفلي.

تركيب

1. وجه مجموعة أسلاك مكبر الصوت بطول مجموعة الأسلاك الرئيسي في السلك المار باتجاه رأس التوجيه.

a. يجب أن يتموضع موصل مجموعة الأسلاك في منطقة الغطاء الأيمن.

b. يجب أن توجد أطراف مجموعة أسلاك مكبر الصوت في مناطق حاويات مكبر الصوت.

2. انظر الشكل مرر أطراف مكبر الصوت (3) عبر العروة الموجودة في سطح التغطية الانسيابي السفلي.

a. ركب مكبر الصوت في الحاوية. ارجع إلى مجموعة الأدوات الصحيحة لمعرفة طريقة التركيب.

b. تكون أطوال الأسلاك في مجموعة الأسلاك متساوية. حدد الجهة اليمنى واليسرى مستعينًا بلون السلك.

c. **الجهة اليمنى:** أزرق فاتح، وأزرق فاتح وأسود.

d. **الجهة اليسرى:** أزرق فاتح/برتقالي وأزرق فاتح/رمادي.

e. اترك مسافة كافية في مجموعة الأسلاك للتمكين من نزع مكبر الصوت.

3. انظر الشكل ركب غطاء سطح التغطية الانسيابي السفلي (2).

4. وجه مجموعة الأسلاك وثبتها بإحكام بشرط الكابلات.

5. كرّر الإجراء على الجانب المقابل.

6. انظر الشكل وصل [B351] لمجموعة أسلاك مكبر الصوت (4) إلى:

a. في حالة تركيب مضخم صوت رئيسي: [A351] في مجموعة أسلاك مكبر الصوت الرئيسي.

b. في حالة تركيب مضخم صوت رئيسي وفرعي: [A_1352] أو [A_2352] في مجموعة أسلاك مضخم الصوت الفرعي.

10. انظر الشكل اتقب حفرة في الجزء الخلفي من سطح التغطية الانسيابي السفلي.

a. من الحافة الجانبية الخارجية (A)، ضع علامة على خط التوازي (B) عند المسافة المحددة (C).

الطول / الأبعاد / المسافة: (mm 1,0 in 25)

b. من الحافة السفلية (D) ضع علامة على البقعة الموجودة على خط التوازي عند المسافة المحددة (E).

الطول / الأبعاد / المسافة: (mm 0,374 in 9,5)

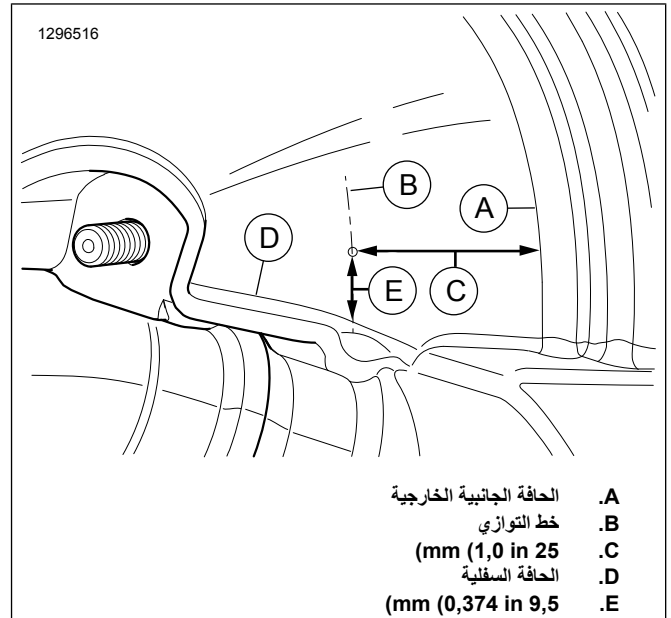

الشكل 10. موضع الثقب

12. غط نقطة الثقب بشرط لاصق لمنع تشقق الطلاء أو تصدعه.

13. عند موضع الثقب على الجدار الجانبى الداخلي لصندوق القفازات، احفر ثقبًا.

(mm 1 in 25)

a. نَمِّ الثقب بصنفرة السطح صنفرة خفيفة.

14. انظر الشكل تُبَت العروة المطاطية (3) في الحفرة المثقوبة.

c. اجعل وصلة مجموعة الأسلاك في منطقة غطاء الجانب الأيمن.

4. ثبّت غطاء حوض الأسلاك.

5. ركب خزان الوقود.

6. ركب المقعد.

7. ثبّت الغطاءين الجانبيين الأيمن والأيسر.

8. ثبّت الحقيبتين الجانبيتين اليمنى واليسرى.

إعداد التطبيق

1. [Unresolved graphic link \(id=40118-100120\)](#) الوصول إلى نظام الصوت المتوفر لديك.

a. قم بإقران جهاز (1) بالنظام.

b. قم بالوصول إلى قوائم التطبيق (2) لإعداد نظام الصوت بالمرحلة.

2. [Unresolved graphic link \(id=40118-100121\)](#) شاشة القائمة الرئيسية.

a. أيقونة القائمة الرئيسية (1).

b. أعد تعيين رقم التعريف الشخصي (PIN) للأمان (2) أو غيره.

c. حرر نظامك وأعد تسميته (3).

d. خصص القائمة الرئيسية باستخدام صورة درجتك (4).

e. مؤشر اتصال البلوتوث. يُشير الخط المائل الموجود في الرمز إلى: غير متصل (5).

3. [Unresolved graphic link \(id=40118-100122\)](#) شاشة قائمة الإعداد.

a. أيقونة قائمة الإعداد (1).

b. تُستخدم لمسح رمز الاستجابة السريعة (2) على iSheet.

c. الإعداد اليدوي للسماعات في المرحلة 1 أو 2 وموقع مكبر الصوت والضوضاء البيضاء لتعيين مواقع مكبر الصوت.

4. [Unresolved graphic link \(id=40118-100123\)](#) شاشة إعداد المعادل.

a. أيقونة إعداد المعادل (1).

b. توليف ترددات المعادل ذو الـ 7 نطاقات (2).

c. التخصيص أو الإعداد المسبق لتحديدات المعادل (3).

5. [Unresolved graphic link \(id=40118-100124\)](#) شاشة قائمة التشخيص.

a. يعرض رمز قائمة التشخيص (1) حالة نظام الصوت.

b. افتح شاشة اختبار مكبر الصوت (2).

c. يحدث حالة مكبر الصوت ومضخم الصوت (3) بعد إصلاح المكون.

d. حدد مكبر صوت لاختبار الضوضاء البيضاء (4) ووظائفه.

e. الرجوع إلى شاشة قائمة التشخيص (5).

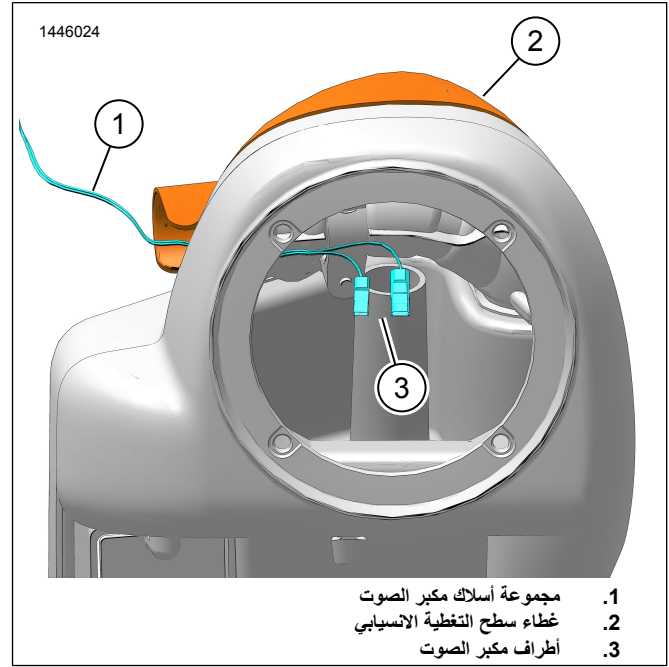

الشكل 12. توجيه مجموعة الأسلاك

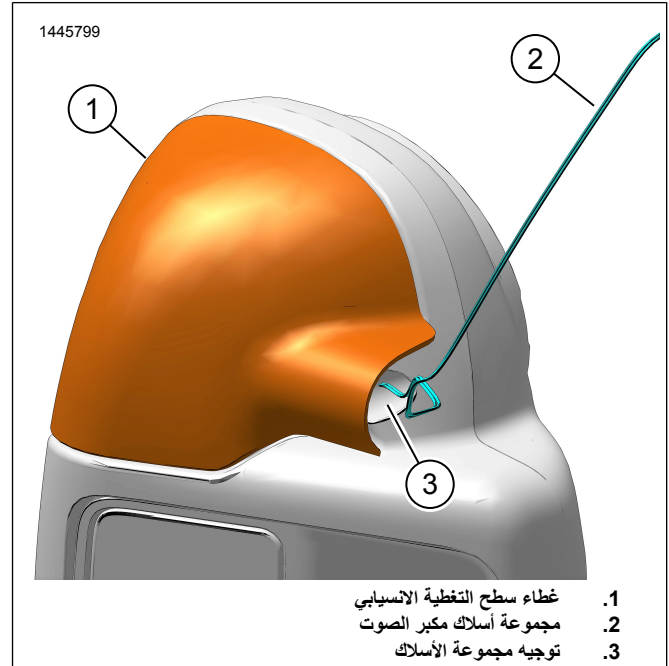

الشكل 13. توجيه مجموعة الأسلاك

اكتمل

ملاحظة

لتجنب التلف المحتمل لنظام الصوت، تأكد من ضبط مفتاح الإشعال على الوضع OFF (إيقاف التشغيل) قبل تركيب المنصهر الرئيسي.

1. قم بتركيب المنصهر الرئيسي.

2. أدر مفتاح الإشعال إلى وضع التشغيل ON، ولكن لا تبدأ تشغيل المركبة.

3. تأكد من عمل جميع السماعات، ومن أن وظيفة الخفت بالجانب الأمامي/الخلفي تعمل بشكل سليم. وبخلاف ذلك، تحقق من مجموعة أسلاك السماعة.

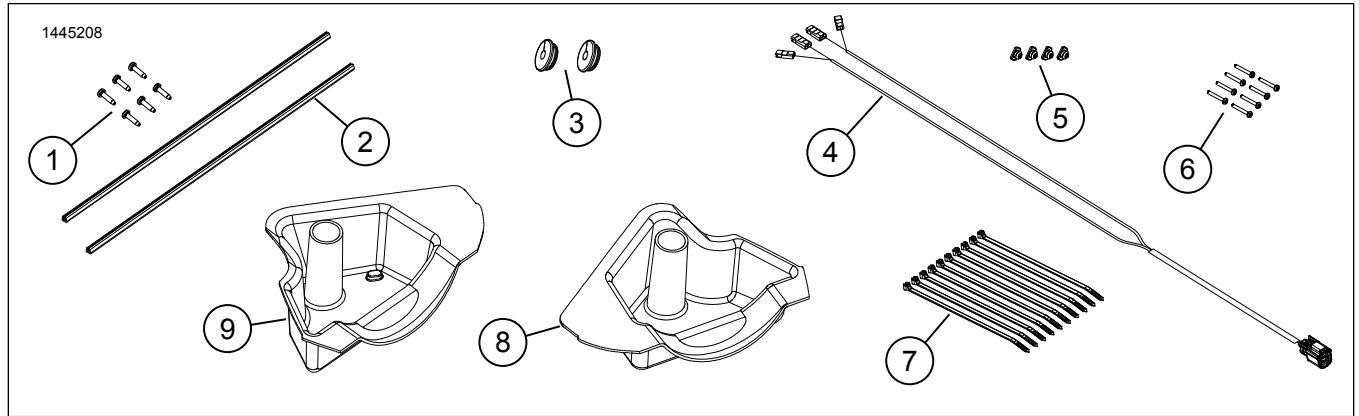

الشكل 14. أجزاء الخدمة، مكبرات صوت سفلية انسيابية السطح

الجدول 2. قطع غيار الخدمة

رقم الجزء	الوصف (الكمية)	العنصر
2995	برغي، قصير (6)	1
25700895	حشية (2)	2
12100071	العرورة	3
لا تُباع بشكل منفصل	مجموعة أسلاك مكبر الصوت	4
10100064	صامولة التثبيت (4)	5
10200294	برغي، طويل (8)	6
10006	شريط الكابل (10)	7
لا تُباع بشكل منفصل	حاوية مكبر الصوت، الجانب الأيمن	8
لا تُباع بشكل منفصل	حاوية مكبر الصوت، الجانب الأيسر	9