



SADA PRO MONTÁŽ KABELOVÉHO SVAZKU REPRODUKTORU V DOLNÍ ČÁSTI VZDUCHEM CHLAZENÉ KAPOTÁŽE (Č. DÍLU 76000978)

OBECNÉ INFORMACE

POZNÁMKA

Nově namontovaný audiosystém a reproduktory nebudou přehrávat zvuk, pokud nebudou nakonfigurovány pomocí aplikace Harley-Davidson Audio nebo v autorizovaném dealerství Harley-Davidson.

Tabulka 1.

Harley-Davidson Audio od společnosti Rockford Fosgate®	
Sada	QR kód
76000978	Není k dispozici

POZNÁMKA

Různé generace reproduktorů, zesilovačů a kabeláže pro motocykly Harley-Davidson nebyly navrženy ani testovány tak, aby fungovaly dohromady. Chcete-li zajistit optimální výkon a kompatibilitu, obraťte se na své dealerství.

Modely

Informace o vhodnosti pro jednotlivé modely naleznete v maloobchodním katalogu náhradních dílů a příslušenství nebo v části věnované náhradním dílům a příslušenství na stránce <http://www.harley-davidson.com> (pouze v angličtině).

Ujistěte se, že používáte nejaktuálnější verzi listu s pokyny dostupnými na: h-d.com/isheets

Kontaktujte zákaznické centrum Harley-Davidson na čísle 1-800-258-2464 (pouze USA) nebo 1-414-343-4056.

Požadavky na montáž

Stáhněte si audio aplikaci Harley-Davidson.

Tuto sadu používejte společně s dalšími sadami **Harley-Davidson Audio využívajících Rockford Fosgate®**.

Tento kabelový svazek je určen POUZE pro použití na audio systémech Harley-Davidson z **roku 2014 a novějších**.

Tyto položky jsou k dostání u vašeho dealerství Harley-Davidson.

- **Modely Touring z roku 2014 a novější:** Tato montáž vyžaduje samostatný nákup sady předního krytu pro reproduktor v dolní části kapotáže Harley-Davidson ve shodné barvě (č. dílu 57100233). VŠECHNY modely vyžadují samostatný nákup levých a pravých předních krytů reproduktoru. Informace o správné shodné barvě vám sdělí dealerství nebo zákaznická podpora společnosti Harley-Davidson.

- **Modely Touring z roku 2014 a novější:** Tato montáž může vyžadovat samostatný nákup sady dolního dílu kapotáže ve shodné barvě (č. dílu 57100258xxx). Modely FLH nebo FLTR vyžadují předchozí nebo souběžnou montáž dolních částí kapotáže Harley-Davidson chlazených vzduchem.
- **Modely Touring z roku 2014 a novější:** Tato montáž vyžaduje samostatný nákup primárního zesilovače Harley-Davidson a sady hardwarového klíče (č. dílu 76000997).
- **Modely Touring z roku 2014 a novější:** Tato montáž vyžaduje samostatný nákup primárního zesilovače Harley-Davidson (č. dílu 76000974 nebo 76001045).
- **Modely Touring z roku 2014 a novější:** Tato montáž může vyžadovat samostatný nákup sekundárního zesilovače Harley-Davidson (č. dílu 76000975). To závisí na tom, zda existuje šest nebo více reproduktorů a jak jsou přiřazeny kanály zesilovače.
- **Modely Touring z roku 2014 a novější:** Tato montáž může vyžadovat samostatný nákup sady reproduktorů Harley-Davidson Stage 1 nebo 2 (č. dílu 76000984 nebo 76000985).

▲ VAROVÁNÍ

Na správné montáži této sestavy závisí bezpečnost jezdce a spolujezdce. Použijte odpovídající postupy uvedené v servisní příručce. Pokud daný postup přesahuje vaše schopnosti nebo pro něj nemáte vhodné nářadí, svěřte provedení montáže prodejci Harley-Davidson. Nesprávná montáž této sestavy může vést k vážnému poranění či smrti. (00333b)

Doporučujeme, aby montáž provedl technikem v dealerství Harley-Davidson.

Obsah sady

Viz Ilustrace 14 a Tabulka 2.

PŘÍPRAVA

▲ VAROVÁNÍ

Aby nedošlo k nechtěnému nastartování motocyklu, které by mohlo způsobit vážné poranění nebo smrt, vyjměte hlavní pojistku. (00251b)

POZNÁMKA

Tento návod odkazuje na informace v servisní příručce. Pro tuto montáž je nutná servisní příručka pro tento model / modelový rok motocyklu. Příručka je k dostání u prodejců motocyklů Harley-Davidson.

1. Demontujte levou a pravou sedlovou brašnu.



2. Demontujte levý a pravý boční kryt.

3. Vyměňte hlavní pojistku.

POZNÁMKA

Modely se zabezpečením: Vypněte systém zabezpečení.

4. Demontujte sedlo.

5. Demontujte palivovou nádrž.

6. Odeberte kryt žlábků na kabely.

DOLNÍ DÍL CHLAZENÉ KAPOTÁŽE

POZNÁMKA

Viz **Požadavky na montáž** pro montáž správných dílů, kterou jsou pro sestavu potřebné.

1. Odeberte dolní díl kapotáže.

2. Viz obrázek 1. **Zezadu:** Odeberte šrouby (1).

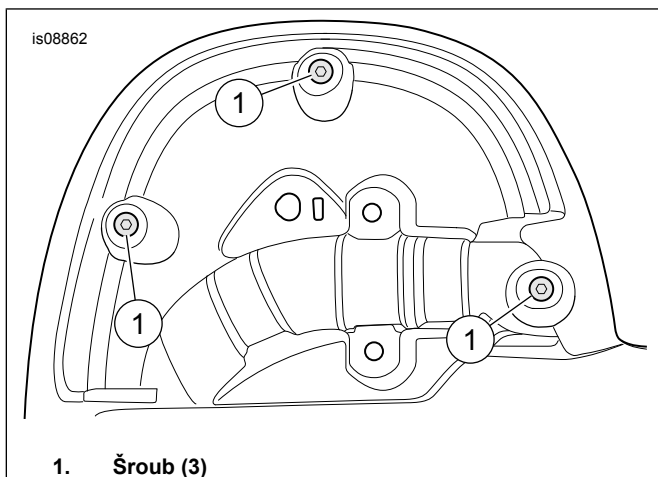

Ilustrace 1. Zadní šrouby

3. Viz obrázek 2. **Zepředu:** Odeberte šrouby (3), blokovací panel (4) a skříňku na rukavice (2).

a. Odpojte spojení ventilačních dvířek.

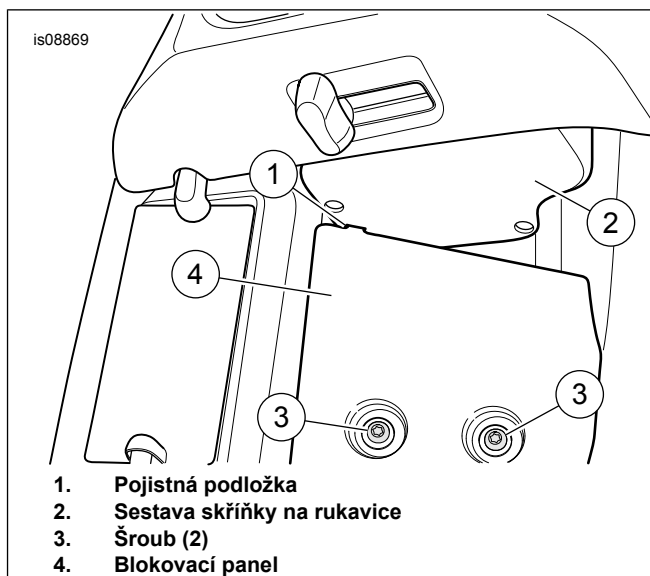

Ilustrace 2. Pojistný výčnělek a blokovací panel

4. Viz obrázek 3. Odstraňte šrouby ze skříňky na rukavice (1) a skříňku na rukavice (2).

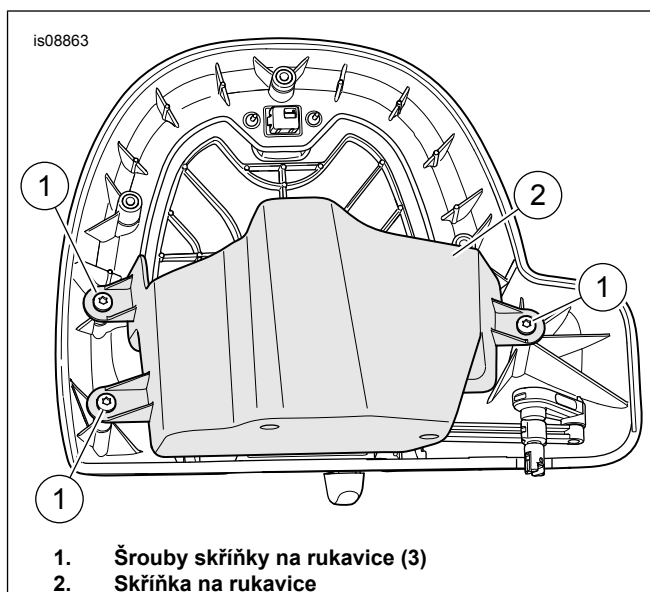

Ilustrace 3. Šrouby skříňky na rukavice

5. Viz obrázek 14. Demontujte šroub (1) a spojení (2).

a. Namontujte součásti na nový přední kryt. Utáhněte.
Kruticí moment: 1,3–2 N·m (12–18 in-lbs)

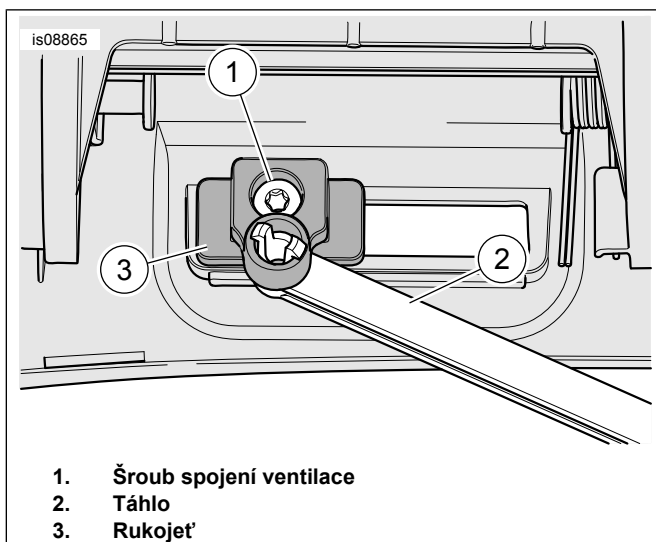

1. Šroub spojení ventilace
2. Táhlo
3. Rukojeť

Ilustrace 4. Šroub spojení ventilace

6. Viz obrázek 5. Oblast kontaktu těsnění (1) očistěte až 50–70 % isopropylalkoholu a 30–50 % destilované vody.

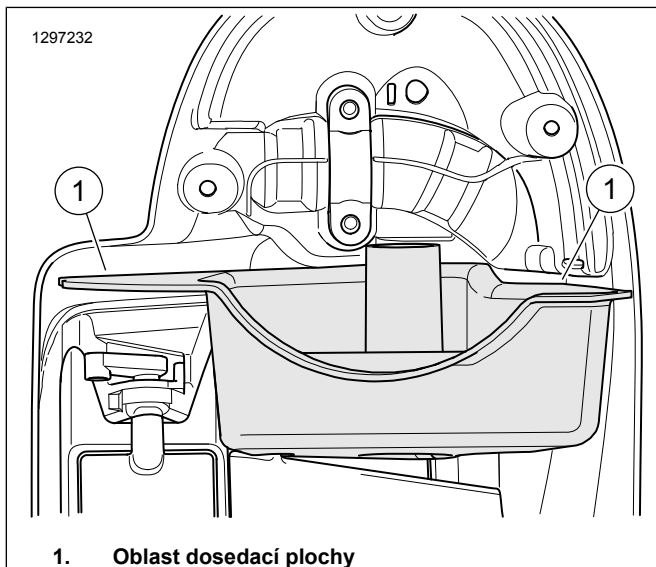

1. Oblast dosedací plochy

Ilustrace 5. Matný povrch těsnění dolní části kapotáže

7. Viz obrázek 6. Namontujte přední kryt (2) a přihrádku krytu (3).
 - a. Okraj nákrůžku přihrádky, kde je přilepeno pěnové těsnění (4), očistěte směsí 50 až 70 % isopropylalkoholu a 30 až 50 % destilované vody.
 - b. Začněte na jednom konci a omotejte těsnění kolem přihrádky krytu (3).
 - c. Ořežte a uložte přebytečné těsnění.
 - d. Vložte přihrádku krytu (3) k přednímu lokačním žebřům (1).

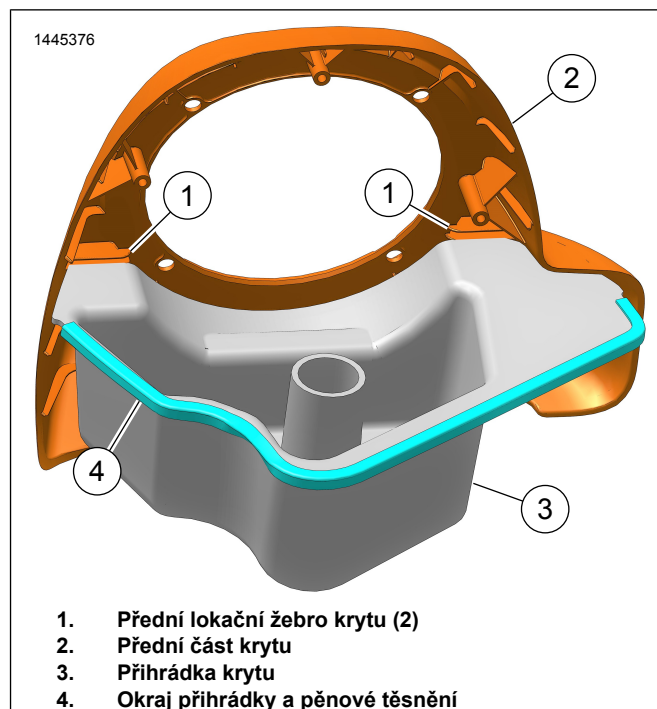

1. Přední lokační žebro krytu (2)
2. Přední část krytu
3. Přihrádka krytu
4. Okraj přihrádky a pěnové těsnění

Ilustrace 6. Sestava krytu

8. Viz obrázek 7. Nastavte polohu sestavy krytu a připojte spojení (1).

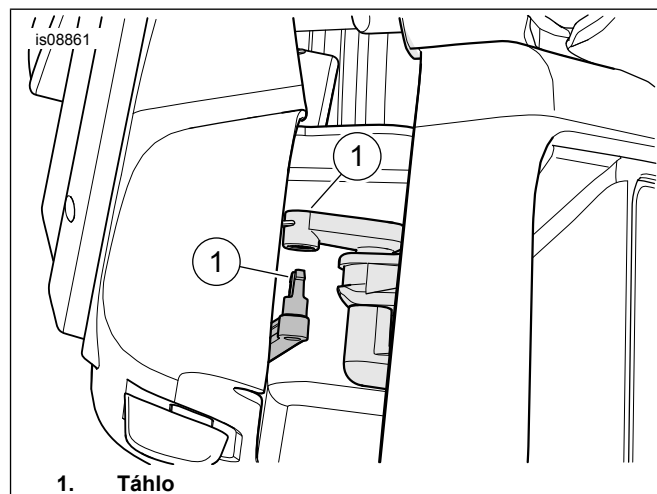

1. Táhlo

Ilustrace 7. Připojení spojení

9. Viz obrázek 8. **Ze zadu:** Namontuje šrouby krytu (1). Utáhněte.
Krutící moment: 1,3–2 N·m (12–18 in-lbs)

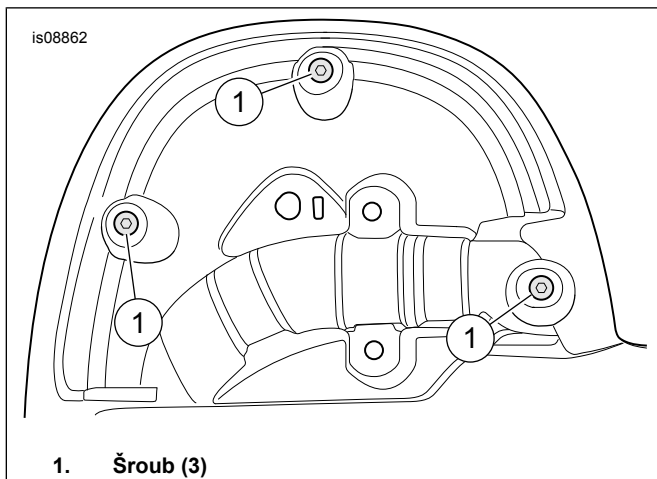

1. Šroub (3)

Ilustrace 8. Zadní šrouby

10. Viz obrázek 9. Část oříznutého těsnění (1) složte přes polohovací podložku blokovacího panelu a namontujte panel.

- a. Na závity šroubů (4) naneste zajišťovač šroubů. Středněpevnostní zajišťovač a těsnicí tmel (modrý) LOCTITE 243 MEDIUM STRENGTH THREADLOCKER AND SEALANT (BLUE) (99642-97)
- b. Namontujte šrouby (4). Utáhněte. Krouticí moment: 7,3–8,4 N·m (65–74 in·lbs)

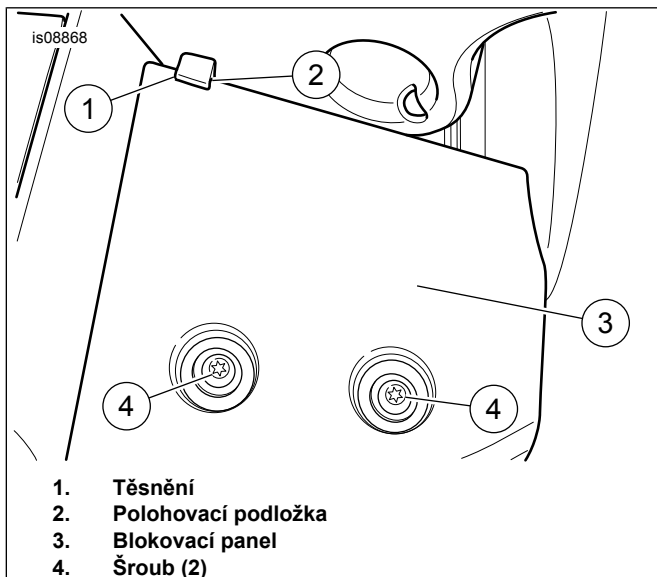

1. Těsnění
2. Polohovací podložka
3. Blokovací panel
4. Šroub (2)

Ilustrace 9. Blokovací panel a pěna polohovací podložky

11. Viz obrázek 10. Vyvrtejte otvor v zadní části dolní kapotáže.

- a. Z vnějšího bočního okraje (A) označte rovnoběžnou čáru (B) v zadané vzdálenosti (C).
Délka/Rozměry/Vzdálenost: 25 mm (1,0 in)
- b. Z dolního okraje (D) označte rovnoběžnou čáru v zadané vzdálenosti (E).
Délka/Rozměry/Vzdálenost: 9,5 mm (0,374 in)

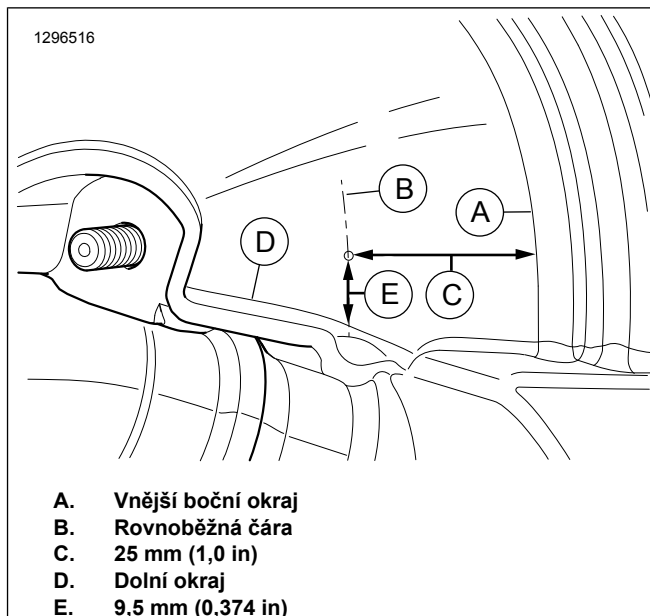

A. Vnější boční okraj
B. Rovnoběžná čára
C. 25 mm (1,0 in)
D. Dolní okraj
E. 9,5 mm (0,374 in)

Ilustrace 10. Místo vrtání

12. Bod vrtání zakryjte pomocí maskovací pásky, abyste zabránili prasknutí nebo odštípnutí laku.

13. V místě vrtání na vnitřní boční stěně skříňky na rukavice vyvrtejte otvor.

25 mm (1 in)

- a. Otvory očistěte tak, že je lehce obrousíte pískem.

14. Viz obrázek 14. Namontujte gumovou průchodku (3) do vyvrtaného otvoru.

15. Viz Ilustrace 11. Namontujte přídržné matice (4) zevnitř velkého otvoru.

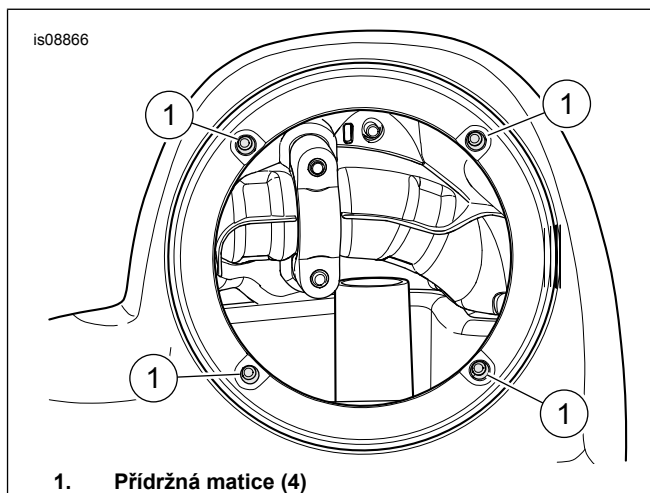

1. Přídržná matice (4)

Ilustrace 11. Přídržné matice

16. Zopakujte postup pro opačnou stranu.

17. Namontujte dolní díly kapotáže.

MONTÁŽ

1. Kabelový svazek reproduktoru vedte podél hlavního kabelového svazku ve žlábků na kabely směrem k hlavě řízení.
 - a. Konektor kabelového svazku by měl být umístěn v oblasti pravého krytu.
 - b. Vývody kabelového svazku reproduktoru by se měly nacházet v oblasti krytu reproduktoru.
2. Viz obrázek 12. Vývody reproduktoru (3) vedte skrze průchodky v dolní části kapotáže.
 - a. Namontujte reproduktor do krytu. Viz příslušná sada pro montáž.
 - b. Kabely kabelového svazku mají stejnou délku. Pravý a levý kabel poznáte podle barvy.
 - c. **Pravý:** Světle modrá a světle modrá/černá.
 - d. **Levý:** Světle modrá/oranžová a světle modrá/šedá.
 - e. V kabelovém svazku ponechte dostatečnou vůli, abyste mohli reproduktor vyjmout.
3. Viz obrázek 13. Namontujte uzávěr dolní části kapotáže (2).
4. Kabelový svazek vedte a upevněte pomocí pásek kabelu.
5. Zopakujte postup pro opačnou stranu.
6. Viz obrázek 14. Připojte [351B] kabelového svazku reproduktoru (4) k:
 - a. **Je namontován primární zesilovač:** [351A] kabelového svazku primárního zesilovače.
 - b. **Je namontován primární a sekundární zesilovač:** [352A_1] nebo [352A_2] sekundárního zesilovače kabelového svazku.
 - c. Vytvořte připojení kabelového svazku na pravé straně krytu.

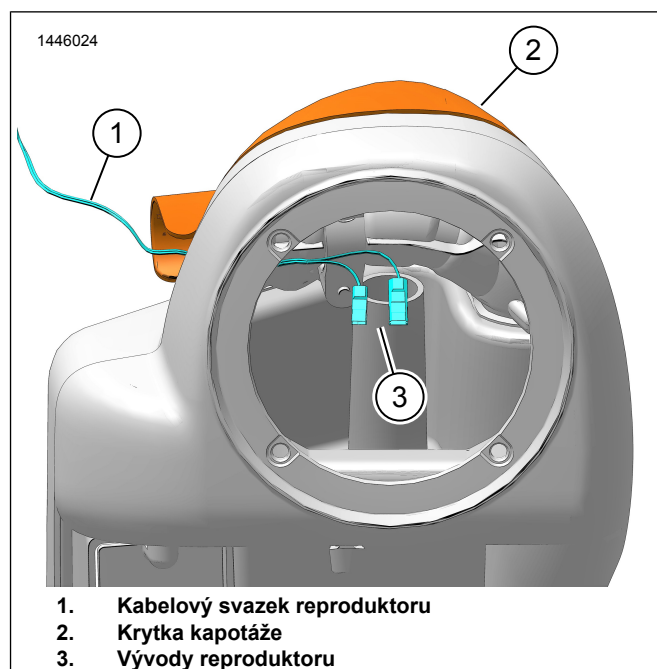

Ilustrace 12. Vedení kabelového svazku

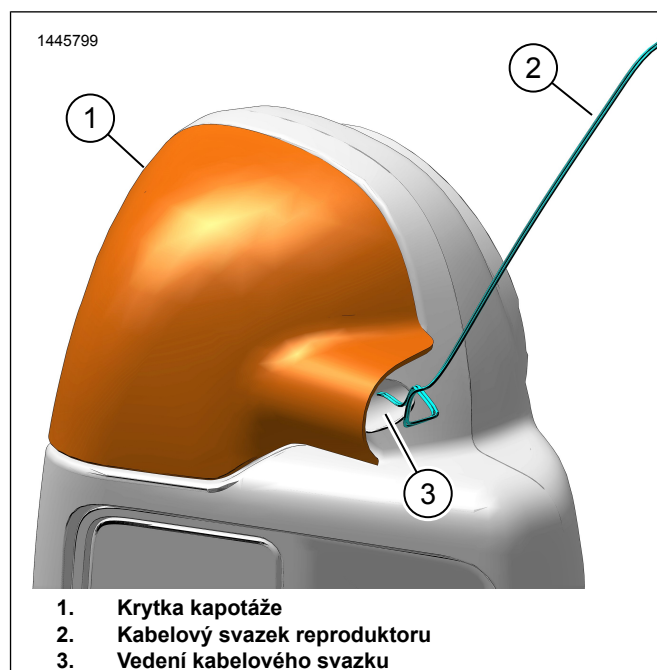

Ilustrace 13. Vedení kabelového svazku

DOKONČENO

POZNÁMKA

Chcete-li předejít poškození zvukového systému, před montáží hlavní pojistky zkontrolujte, zda je spínač zapalování v poloze OFF (vypnuto).

1. Namontujte hlavní pojistku.
2. Otočte spínač zapalování do polohy ON (zapnuto), ale nespustíte motocykl.

3. Ujistěte se, že všechny reproduktory fungují a že správně funguje funkce přesunu hlasitosti dopředu a dozadu. V opačném případě zkontrolujte kabely reproduktorů.
4. Namontujte kryt žlábků na kabely.
5. Namontujte palivovou nádrž.
6. Namontujte sedlo.
7. Namontujte levý a pravý boční kryt.
8. Namontujte levou a pravou sedlovou brašnu.
- e. Indikátor připojení Bluetooth. Lomítko přes symbol značí: Nepřipojeno (5).

3. **Unresolved graphic link (id=40118-100122)** Obrazovka nabídky nastavení.
 - a. Ikona nabídky nastavení (1).
 - b. Slouží ke skenování QR kódu (2) na iSheet.
 - c. Ruční nastavení pro reproduktory Stage 1 nebo 2, umístění reproduktorů a bílý šum pro přiřazení umístění reproduktorů.
4. **Unresolved graphic link (id=40118-100123)** Obrazovka nastavení ekvalizéru.
 - a. Ikona nastavení ekvalizéru (1)
 - b. Naladíte frekvence 7pásmového ekvalizéru (2).
 - c. Vlastní nebo přednastavené výběry ekvalizéru (3).

NASTAVENÍ APLIKACE

1. **Unresolved graphic link (id=40118-100120)** Přístup k audiosystému.
 - a. Spárujte zařízení (1) se systémem.
 - b. Přistupte k nabídkám aplikací (2) k nastavení audiosystému motocyklu.
2. **Unresolved graphic link (id=40118-100121)** Obrazovka hlavní nabídky.
 - a. Ikona hlavní nabídky (1).
 - b. Resetujte nebo změňte bezpečnostní osobní identifikační číslo (PIN) (2).
 - c. Upravte a přejmenujte systém (3).
 - d. Přizpůsobte si hlavní nabídku pomocí obrázku motocyklu (4).

5. **Unresolved graphic link (id=40118-100124)** Obrazovka diagnostické nabídky.
 - a. Ikona diagnostické nabídky (1) zobrazuje stav zvukového systému.
 - b. Otevřete obrazovku testování reproduktoru (2).
 - c. Obnoví stav reproduktoru a zesilovače (3) po opravě součástí.
 - d. Vyberte reproduktor pro test a funkčnost bílého šumu (4).
 - e. Vraťte se zpět na obrazovku diagnostické nabídky (5).

SERVISNÍ DÍLY

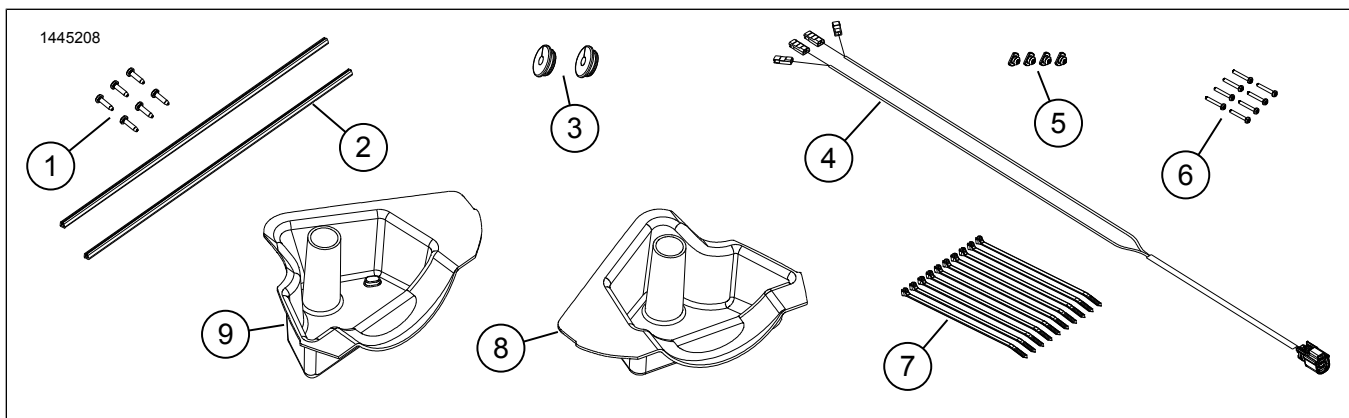

Ilustrace 14. Servisní díly, reproduktory v dolní části kapotáže

Tabulka 2. Servisní díly

Položka	Popis (množství)	Číslo dílu
1	Šroub, krátký (6)	2995
2	Ploché těsnění (2)	25700895
3	Průchodka	12100071
4	Kabelový svazek reproduktoru	Neprodává se samostatně
5	Přidržná matice (4)	10100064

Tabulka 2. Servisní díly

Položka	Popis (množství)	Číslo dílu
6	Šroub, dlouhý (8)	10200294
7	Upevňovací páska (10)	10006
8	Kryt pravého reproduktoru	Neprodává se samostatně
9	Kryt levého reproduktoru	Neprodává se samostatně