



说明

94100154

2022-01-21



气冷挡风板下部扬声器线束安装套件(PN76000978)

概述

注意

新安装的音频系统和扬声器在使用哈雷戴维森音频应用或由授权哈雷戴维森经销商设置后才能播放音频。

表1。

由RockfordFosgate®提供支持的Harley-Davidson 音频	
套件	QR 码
76000978	N/A

注意

哈雷戴维森摩托车各代扬声器、放大器和线路并非按照兼容的方式设计或测试的。请咨询你的经销商，以确保最佳性能和兼容性。

车型

*关于车型适配信息，请参见P&A零售目录或访问<http://www.harley-davidson.com> (仅限英文版) 上的部件与配件(Parts and Accessories)部分。

确保您使用的是最新版的说明书，可从下列网站获取：
h-d.com/isheets

请联系哈雷戴维森客户支持中心，电话：1-800-258-2464 (仅美国) 或1-414-343-4056。

安装要求

下载哈雷戴维森音频应用。

此工具包应连同其他由 Rockford Fosgate® 提供支持的 Harley-Davidson 音频工具包使用。

本线束仅适用于2014年款及之后的哈雷戴维森音频系统。

这些项目在你的哈雷戴维森经销商商店有售。

- 2014年款及之后的旅行车型：需要单独购买哈雷戴维森颜色搭配挡风板下部扬声器前音箱(零件编号57100233)，以完成此安装。所有车型都需要单独购买左侧和右侧扬声器前音箱。请咨询您的经销商或联系哈雷戴维森客户支持中心，了解正确的颜色匹配。
- 2014年及以后款 Touring：需要单独购买 Harley-Davidson 颜色搭配通风式挡风板下部工具包(零件编号57100258xxx)，以完成此安装。FLH 或 FLTR 车型需要提前或同时安装 Harley-Davidson 风冷式挡风板下部。
- 2014年及以后款 Touring：需要单独购买 Harley-Davidson 主放大器和适配器工具包(零件编号76000997)，以完成此安装。
- 2014年及以后款 Touring：需要单独购买 Harley-Davidson 主放大器安装工具包(零件编号76000974或76001045)，以完成此安装。

- 2014年及以后款 Touring：需要单独购买 Harley-Davidson 二级放大器安装工具包(零件编号76000975)，以完成此安装。这取决于是否有六个或六个以上的扬声器，以及如何分配放大器频道。
- 2014年及以后款 Touring：需要单独购买 Harley-Davidson Stage 1 或 2 扬声器工具包(零件编号76000984 或 76000985)，以完成此安装。

警告

骑手和乘客的安全取决于此套件的正确安装。采用相关维修手册程序。如果您没有能力执行此程序或者没有正确的工具，请咨询哈雷戴维森经销商执行此安装。此套件安装不当可能造成死亡或重伤。(00333b)

建议由 Harley-Davidson 经销商的技师完成安装。

套件内容：

参见图14和表2。

准备

警告

为了防止车辆意外启动而造成死亡或重伤，请先拆下主保险丝，然后再继续。(00251b)

注意

此说明书引用了维修手册信息。此安装需要该年款/车型摩托车维修手册。哈雷戴维森经销商处有售。

1. 拆下左侧和右侧边箱。
2. 拆卸左侧盖和右侧盖。
3. 拆卸主保险丝。

注意

配备防盗系统的车型：停用防盗系统。

4. 拆下座椅。
5. 拆下燃油箱。
6. 拆下线槽盖。

通风式挡风板下部

注意

查看安装要求了解组件需要的正确部件。

1. 拆下下部挡风板。
2. 参见图1。从背面：拆下螺丝(1)。



图1。后螺丝

3. 参见图2。从前面：拆下螺丝(3)、封堵面板(4)和手套箱(2)。

a. 断开通风口连杆。

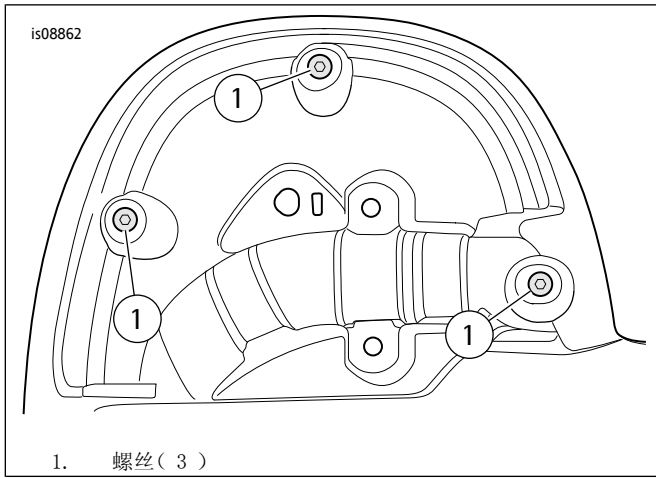

图2。锁片和遮挡面板

4. 参见图3。拆下手套箱螺丝(1)和手套箱(2)。

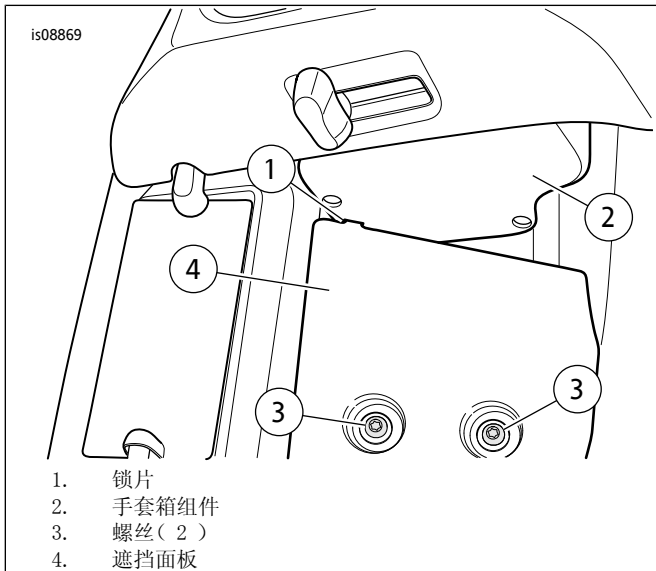

图3。手套箱螺丝

5. 参见图14。拆下螺丝(1)和连杆(2)。

a. 在新的前音箱上安装组件。拧紧。
扭矩: 1.3-2 N·m (12-18 in-lbs)

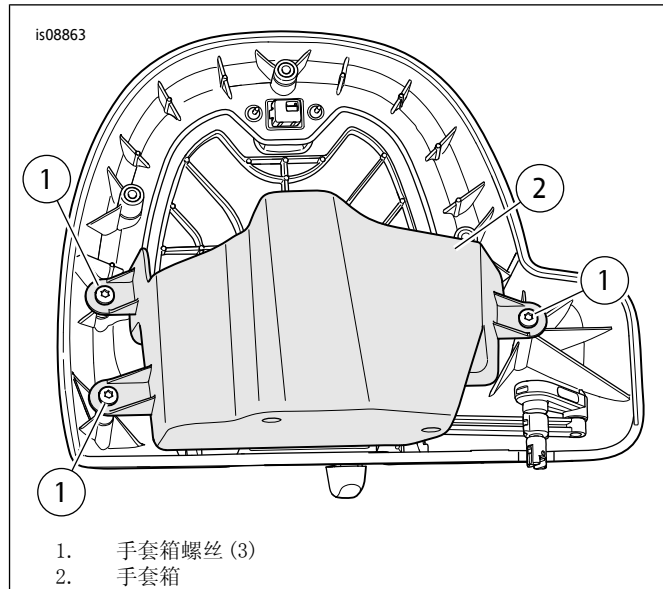

图4。通气连杆螺丝

6. 参见图5。使用50%至70%的异丙醇和30%至50%的蒸馏水混合的溶液清理密封垫接触面区域(1)。

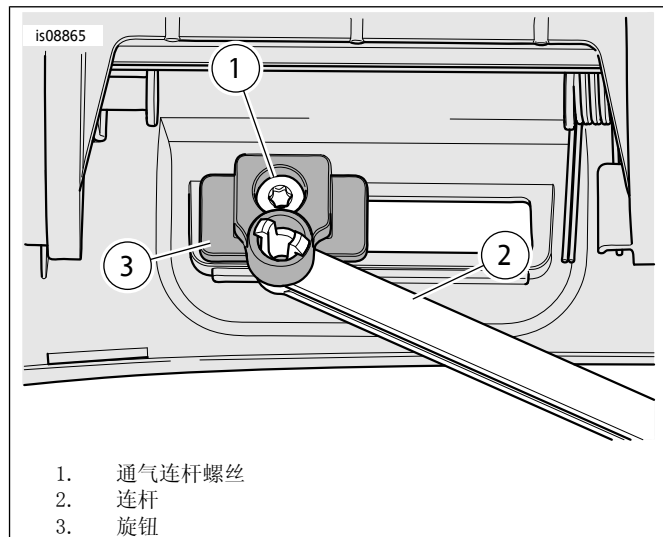

图5。下部挡风板的密封垫配合面

7. 参见图6。组装前音箱 (2) 和音箱托盘 (3)。

- a. 使用50%至70%的异丙醇和30%至50%的蒸馏水混合的溶液清理泡沫密封垫 (4) 与托盘凸缘连接的边缘。
- b. 从一端开始，将密封垫裹覆到音箱托盘 (3) 上。
- c. 修剪和保存多余的密封垫。
- d. 将音箱托盘 (3) 插入前部定位肋条 (1)。

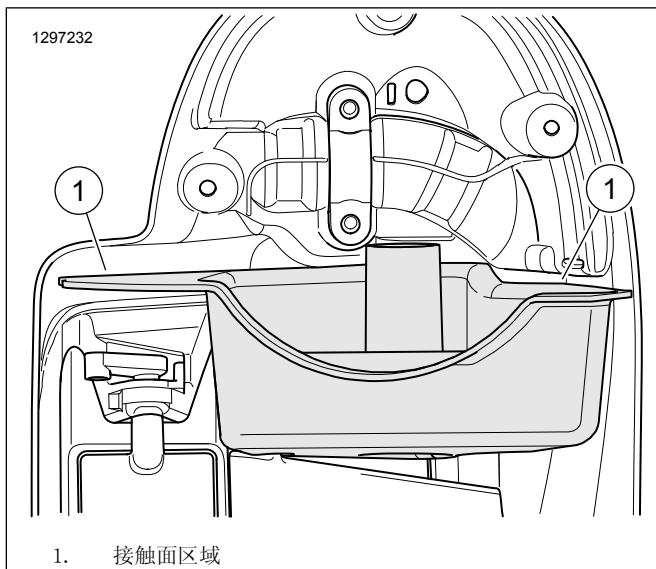

图6。音箱组件

8. 参见图7。定位音箱组件和连接连杆 (1)。

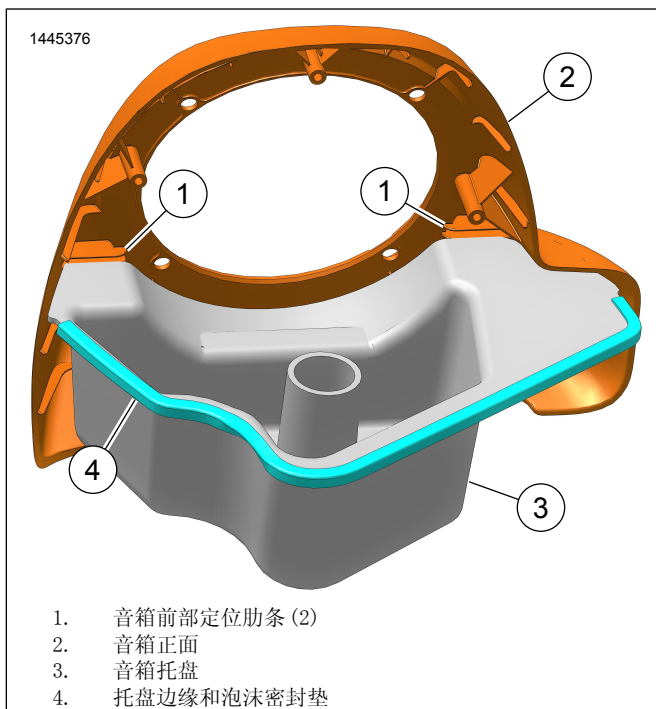

图7。连接连杆

9. 参见图8。从后部：安装音箱螺丝 (1)。拧紧。

扭矩: 1.3-2 N·m (12-18 in-lbs)

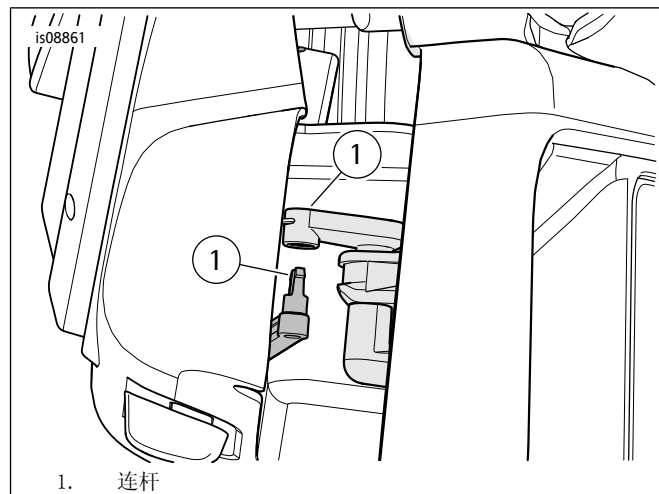

图8。后螺丝

10. 参见图9。将一个修剪的密封垫 (1) 折叠盖过封堵面板的定位碟片，安装面板。

- a. 将螺纹锁固剂涂到螺丝 (4) 的螺纹上。

LOCTITE 243 MEDIUM STRENGTH THREAD LOCKER AND SEALANT (BLUE) (乐泰243中强度螺纹锁固密封剂，蓝色) (99642-97)

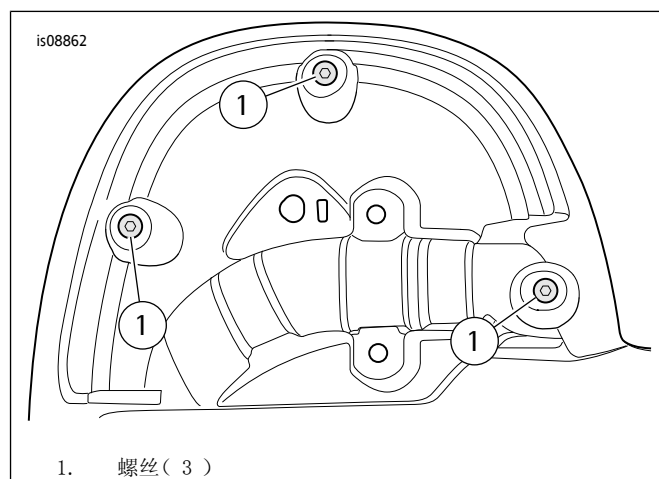
- b. 安装螺丝 (4)。拧紧。

扭矩: 7.3-8.4 N·m (65-74 in-lbs)



图9。遮挡面板和定位蝶片泡沫

11. 参见图10。在下部挡风板的背部钻孔。

- a. 从外侧边缘 (A) 开始，标记指定距离 (C) 的平行线 (B)。
长度/尺寸/距离: 25 mm (1.0 in)
- b. 从底部边缘 (D) 开始，在指定距离 (C) 的平行线 (B) 上标记点。
长度/尺寸/距离: 9.5 mm (0.374 in)

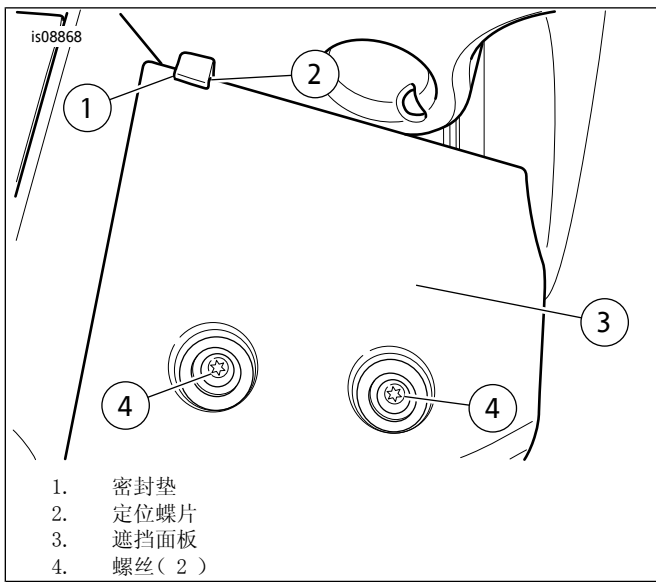

图10。钻孔位置

12. 使用遮蔽胶带覆盖钻孔，以避免漆面出现裂纹或碎片。

13. 在手套箱内侧壁上的钻孔位置，钻一个孔。
25 mm (1 in)

- a. 缓缓打磨表面，清理孔的毛刺。

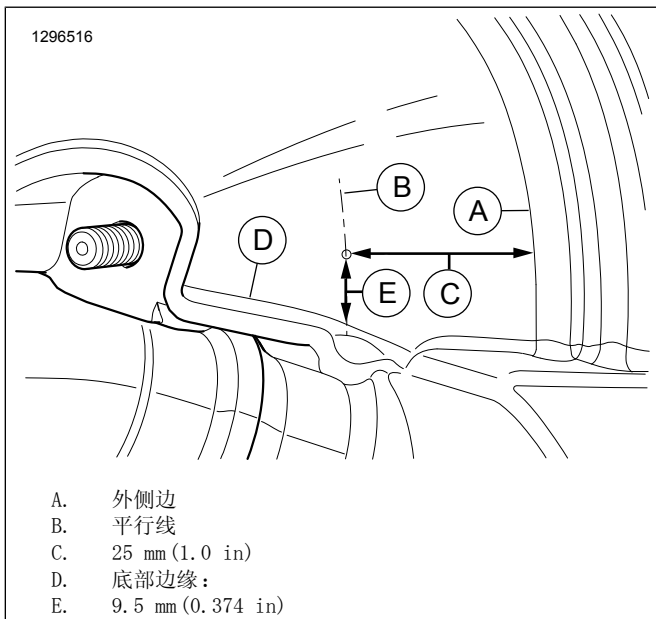
14. 参见图14。将橡胶套环 (3) 安装至钻孔内。

15. 参见图11。从大孔内侧安装紧箍螺丝 (4)。



图11。卡式螺母

16. 对另一侧重复此程序。

17. 安装下部挡风板。

安装

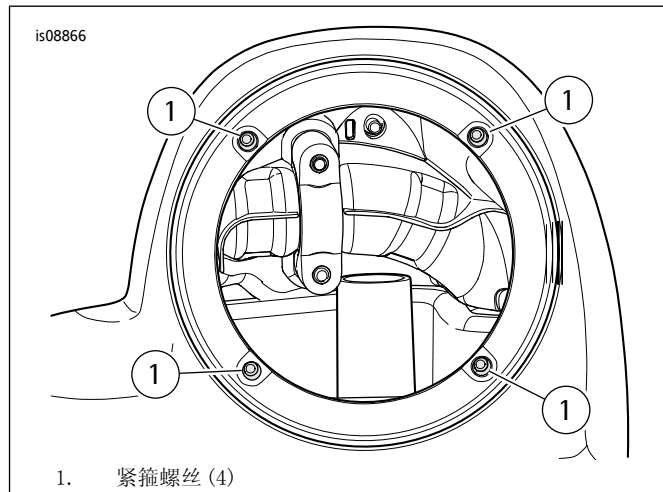
1. 在线槽中沿着主线束朝转向头布设扬声器主线束。
 - a. 线束连接器应该置于右侧盖区域。
 - b. 线束扬声器接线端应该置于扬声器音箱区域。
2. 参见图12。将扬声器接线端 (3) 穿过下部挡风板中的套环布设。
 - a. 在音箱中安装扬声器。查看用于安装的合适工具包。
 - b. 线束应该等长。利用导线颜色确认左右两侧。
 - c. 右侧：淡蓝色和淡蓝黑色。
 - d. 左侧：淡蓝色/橙色和淡蓝色/灰色。
 - e. 在线束中留出足够的松弛度，以便能够使扬声器移除。
3. 参见图13。安装下部挡风板盖 (2)。
4. 使用线缆扎带布设和固定线束。
5. 对另一侧重复此程序。
6. 参见图14。将扬声器线束 (4) 的 [351B] 连接至：
 - a. 安装的主放大器：主放大器线束的 [351A]
 - b. 安装的主放大器和二级放大器：线束二级放大器的 [352A_1] 或 [352A_2]。
 - c. 在右侧盖区域完成线束连接。



图12。布线束



图13。布线束

完成

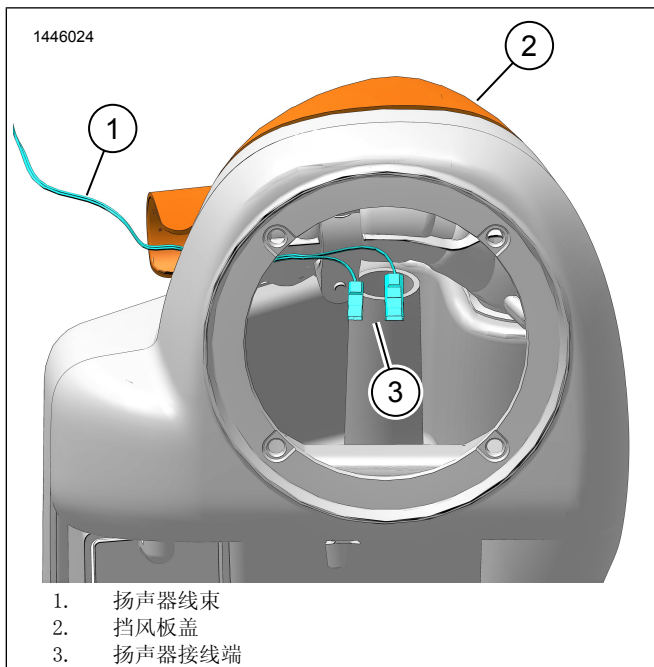
注意

为避免对音响系统造成潜在损坏，安装主保险丝之前，应确保点火开关处于OFF（关闭）位置。

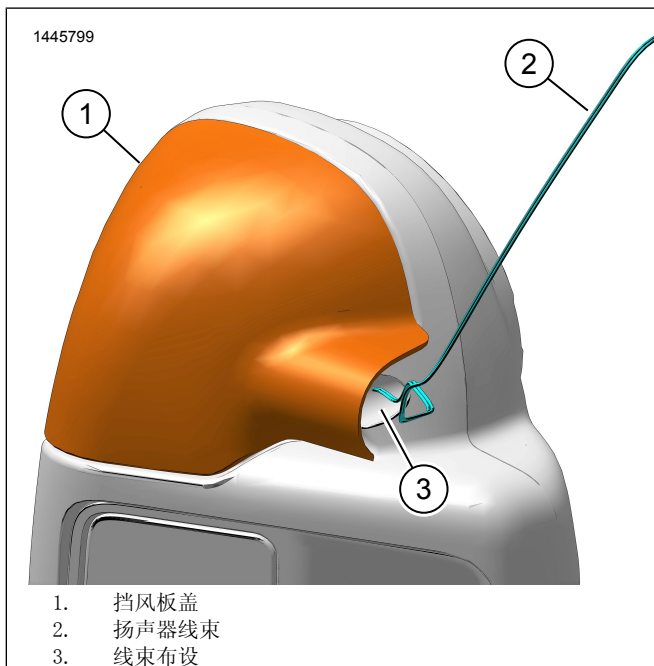
1. 安装主保险丝。
2. 打开点火，但不要启动摩托车。
3. 确保所有扬声器工作正常、前/后音量控制功能工作正常。否则，检查扬声器线路。

4. 安装线槽盖。
5. 安装燃油箱。
6. 安装座椅。
7. 安装左侧盖和右侧盖。
8. 安装左侧和右侧边箱。

应用设置

1. [Unresolved graphic link \(id=40118-100120\)](#) 访问音频系统。
 - a. 将设备（1）与系统配对。
 - b. 访问应用程序菜单（2）以设置车辆音响系统。
2. [Unresolved graphic link \(id=40118-100121\)](#) 主菜单屏幕。
 - a. 主菜单图标（1）。
 - b. 重置或更改安全个人识别号码（PIN）（2）。
 - c. 编辑和重命名系统（3）。
 - d. 使用您的摩托车照片（4）自定义主菜单。
 - e. 蓝牙连接指示灯。符号上有斜线表示：未连接（5）。
3. [Unresolved graphic link \(id=40118-100122\)](#) 设置菜单屏幕。
 - a. 设置菜单图标（1）。
 - b. 用于扫描说明书上的二维码（2）。
 - c. 手动设置Stage1或Stage2扬声器、扬声器位置和白噪声以指定扬声器位置。
4. [Unresolved graphic link \(id=40118-100123\)](#) 均衡器设置屏幕。
 - a. 均衡器设置图标（1）
 - b. 调整7段均衡器（2）频率。
 - c. 自定义或预设均衡器选择（3）。
5. [Unresolved graphic link \(id=40118-100124\)](#) 诊断菜单屏幕。
 - a. 诊断菜单图标（1）显示音响系统状态。
 - b. 打开扬声器测试屏幕（2）。
 - c. 维修部件后刷新扬声器和放大器状态（3）。
 - d. 选择用于白噪声（4）测试和功能的扬声器。
 - e. 返回到诊断菜单屏幕（5）。

维修零件

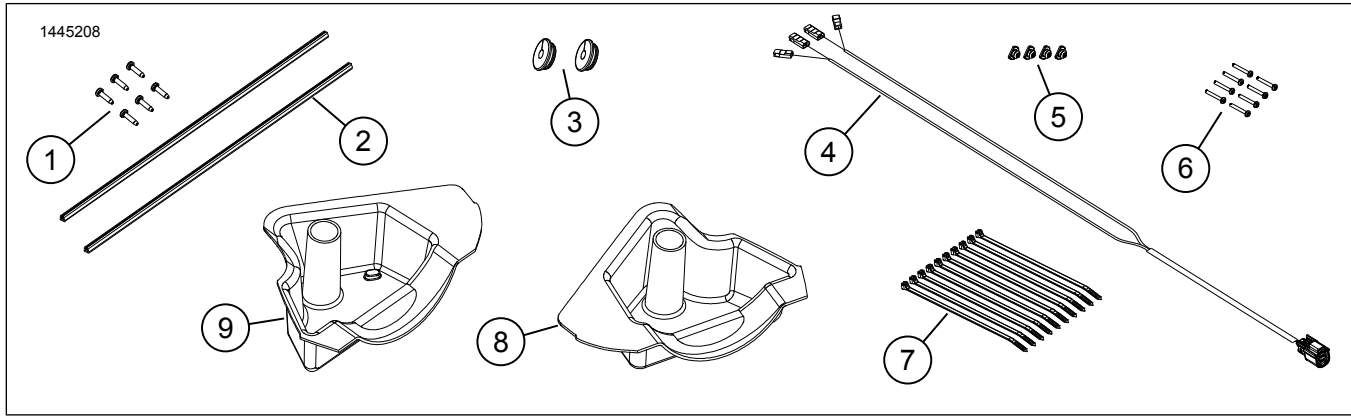

图14。维修零件，下部挡风板扬声器

表2。维修零件

项目	名称(数量)	零件编号
1	短螺丝(6)	2995
2	密封垫(2)	25700895
3	套环	12100071
4	扬声器线束	不单独出售
5	紧箍螺丝(4)	10100064
6	长螺丝(8)	10200294
7	线缆扎带(10)	10006
8	音箱, 右侧	不单独出售
9	音箱, 左侧	不单独出售