



說明

94100154

2022-01-21



氣冷式擋風板下方揚聲器線束安裝工具包(零件編號76000978)

概述

附註

新安裝的音訊系統和揚聲器在使用 Harley-Davidson 音訊應用程式或由授權 Harley-Davidson 經銷店設置後才能播放音訊。

表格1。

由RockfordFosgate®提供支持的Harley-Davidson 音訊	
套件	QR 碼
76000978	N/A

附註

Harley-Davidson 重車各代揚聲器、擴大器和線路並非按照兼容的方式設計或測試的。請諮詢你的經銷商，以確保最佳性能和兼容性。

車型

有關車型適配資訊，請參閱部件與配件零售目錄或 <http://www.harley-davidson.com> 網站上的零件與配件章節(僅限英文)。

確保您使用的是最新版的說明書，可從下列網站獲取：
h-d.com/isheets

Harley-Davidson Customer Support Center, 電話：
1-800-258-2464(僅限美國)或1-414-343-4056。

安裝要求

下載 Harley-Davidson 音訊應用程式。

此工具包應連同其他由 Rockford Fosgate® 提供支持的 Harley-Davidson 音訊工具包使用。

這款線束僅在 2014 年及以後款 Harley-Davidson 音訊系統上使用。

下列產品在 Harley-Davidson 經銷商有售。

- 2014 年及以後款 Touring：需要另外購買 Harley-Davidson 配色式擋風板下方揚聲器前方箱體(零件編號57100233)，以完成此安裝。所有車型都需要另外購買左右揚聲器前方箱體。請洽詢經銷商或聯絡 Harley-Davidson 客戶支援中心，瞭解正確的顏色搭配。
- 2014 年及以後款 Touring：可能需要另外購買 Harley-Davidson 配色式通風擋風板下方工具包(零件編號57100258xxx)，以完成此安裝。FLH 或 FLTR 車型需要事先或同時安裝 Harley-Davidson 氣冷式下方擋風板。
- 2014 年及以後款 Touring：需要單獨購買 Harley-Davidson 主要擴大器和硬體鎖工具包(零件編號76000997)，以完成此安裝。
- 2014 年及以後款 Touring：需要單獨購買 Harley-Davidson 主要擴大器安裝工具包(零件編號76000974或76001045)，以完成此安裝。

- 2014 年及以後款 Touring：需要單獨購買 Harley-Davidson 二級擴大器安裝工具包(零件編號76000975)，以完成此安裝。這取決於是否有六個或以上的揚聲器，以及如何分配擴大器頻道。
- 2014 年及以後款 Touring：可能需要另外購買 Harley-Davidson Stage 1 或 2 揚聲器工具包(零件編號76000984或76000985)，以完成此安裝。

▲警告

此工具包的正確安裝攸關騎士與乘客的安全。請使用適當的維修手冊程序。如果該程序不在您的能力範圍內，或者您沒有正確的工具，請讓 Harley-Davidson 經銷商進行安裝。此工具包安裝不當，可能造成死亡或重傷。(00333b)

建議由 Harley-Davidson 經銷店的技師完成安裝。

工具包內含物件

請參閱「圖14」和「表格2」。

準備

▲警告

為了防止車輛意外啟動而造成死亡或重傷，請先拆下主保險絲，再繼續。(00251b)

附註

此說明書參考維修手冊上的資訊。此安裝需要一份針對該年款車型重車的維修手冊。可從哈雷大衛森經銷商處獲取一份。

1. 取下左右邊箱。
2. 取下左右側蓋。
3. 取下主保險絲。

附註

具備防盜系統的車型：停用防盜系統。

4. 取下座位。
5. 移除燃油箱。
6. 取下線槽蓋。

下方通風擋風板

附註

有關組裝所需的正確元件，請參閱安裝要求。

1. 取下下方擋風板。
2. 參見圖1。從後面：取下螺絲(1)。

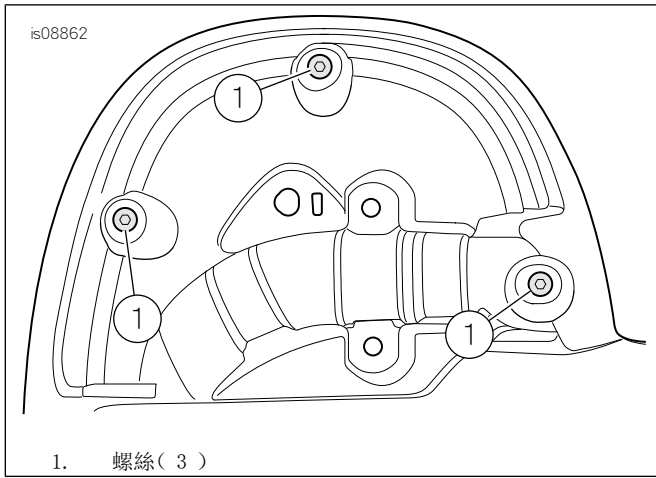

1. 螺絲 (3)

圖1。後側螺絲

3. 參見圖2。從前面：取下螺絲 (3)、封堵面板 (4) 和手套盒 (2)。

a. 斷開通風門連桿。

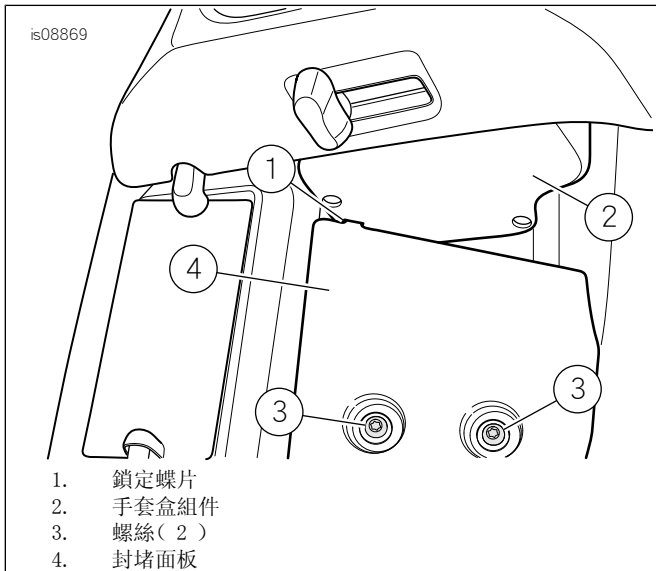

1. 鎖定蝶片
2. 手套盒組件
3. 螺絲 (2)
4. 封堵面板

圖2。鎖定插銷和封堵面板

4. 參見圖3。取下手套盒螺絲 (1) 和手套盒 (2)。

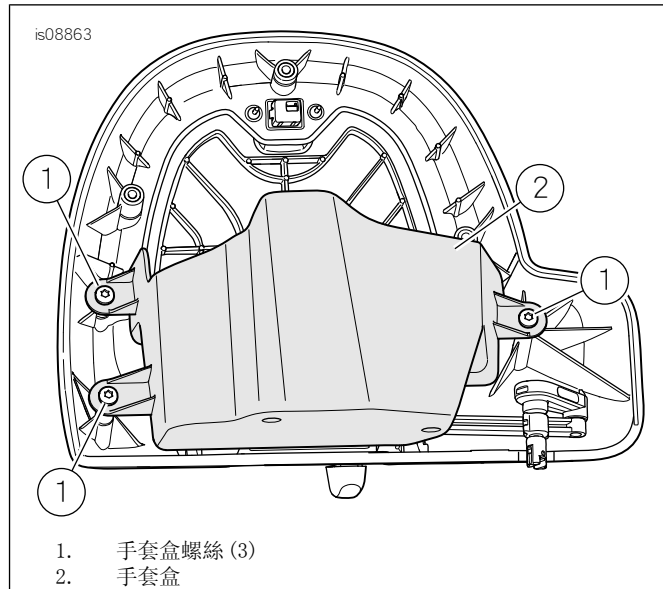

1. 手套盒螺絲 (3)
2. 手套盒

圖3。手套盒螺絲

5. 參見圖14。拆下螺絲 (1) 和連桿 (2)。

a. 將元件安裝到新的前方箱體。鎖緊。
扭矩: 1.3-2 N·m (12-18 in-lbs)

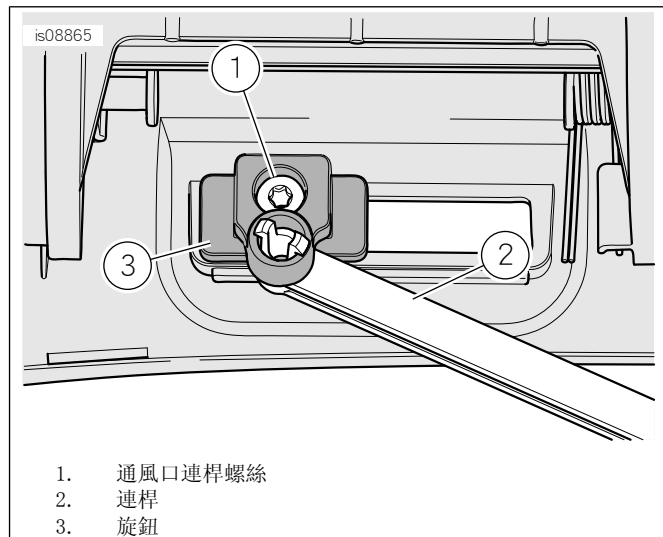

1. 通風口連桿螺絲
2. 連桿
3. 旋鈕

圖4。通風口連桿螺絲

6. 參見圖5。使用50-70%的異丙醇和30-50%的蒸餾水混合劑清潔密封墊接觸表面區域 (1)。

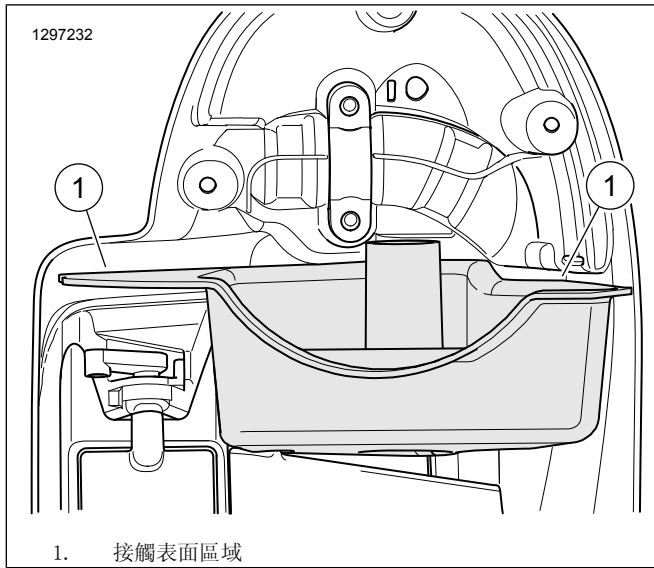

1. 接觸表面區域

圖5。下方擋風板的密封墊接合表面

7. 參見圖6。組裝前箱體(2)和箱體托盤(3)。

- a. 清潔托盤凸緣，其中泡棉密封墊(4)會以50-70%的異丙醇和30-50%的蒸餾水混合物來連接。
- b. 從某一端開始，將密封墊包覆在箱體托盤(3)周圍。
- c. 修剪並保留多餘的密封墊。
- d. 將箱體托盤(3)插入前方定位肋材(1)。

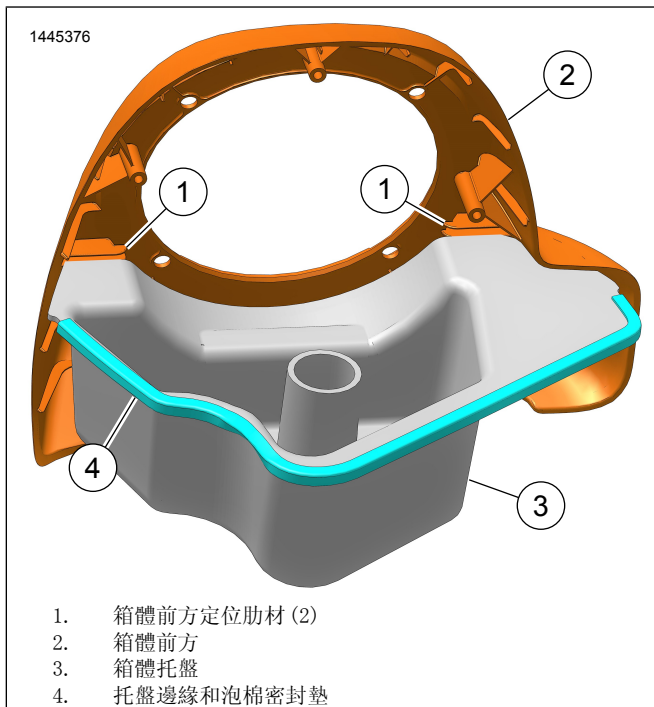

1. 箱體前方定位肋材(2)
2. 箱體前方
3. 箱體托盤
4. 托盤邊緣和泡棉密封墊

圖6。箱體組件

8. 參見圖7。放置箱體組件並連接連桿(1)。

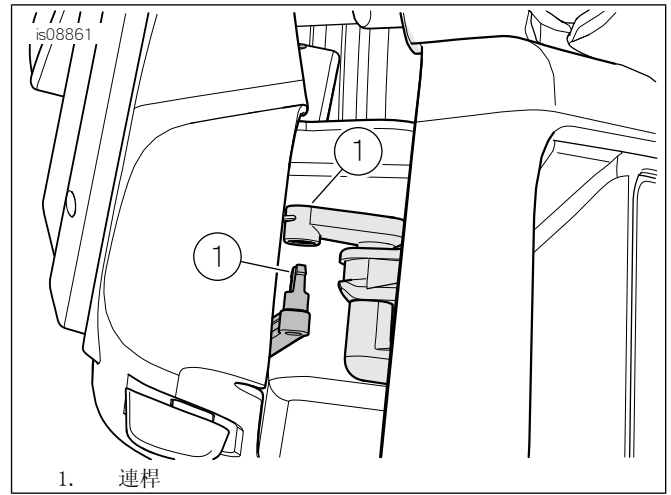

1. 連桿

圖7。連接連桿

9. 參見圖8。從後面：安裝箱體螺絲(1)。鎖緊。
扭矩：1.3-2 N·m(12-18 in-lbs)

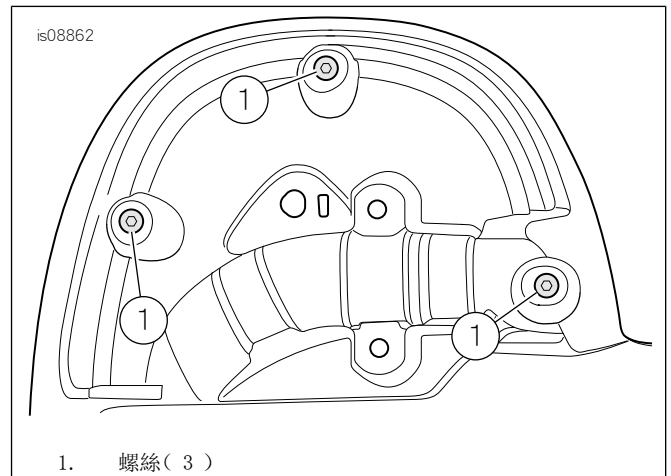

1. 螺絲(3)

圖8。後側螺絲

10. 參見圖9。將一塊修剪過的密封墊(1)折疊在封堵面板的定位插銷上方，然後安裝面板。

- a. 將螺紋鎖固劑塗在螺絲(4)的螺紋上。
LOCTITE 243 MEDIUM STRENGTH THREAD LOCKER AND SEALANT (BLUE) (LOCTITE 243 中等強度螺紋鎖固劑與密封劑(藍色))(99642-97)
- b. 安裝螺絲(4)。鎖緊。
扭矩：7.3-8.4 N·m(65-74 in-lbs)



圖9。封堵面板和定位插銷泡棉

11. 參見圖10。在下方擋風板後面鑽孔。
 - a. 從外側邊緣 (A)，在指定距離 (C) 標記平行線 (B)。
長度/尺寸/距離: 25 mm (1.0 in)
 - b. 從下緣 (D) 在指定距離 (E) 的平行線上標記一個點。
長度/尺寸/距離: 9.5 mm (0.374 in)

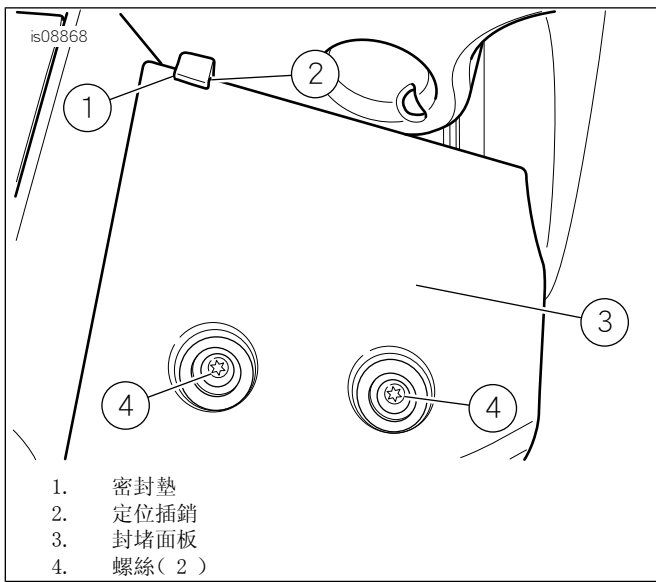

圖10。鑽孔位置

12. 用遮罩膠帶覆蓋鑽頭，以免塗漆裂開或碎裂。
13. 在手套箱內側壁上的鑽孔位置，鑽出一個孔。
25 mm (1 in)
 - a. 緩緩打磨表面，清理孔的毛刺。
14. 參見圖14。將橡膠套環 (3) 安裝到鑽孔中。

15. 請參閱「圖11」。從大開口內側安裝緊箍螺母 (4)。

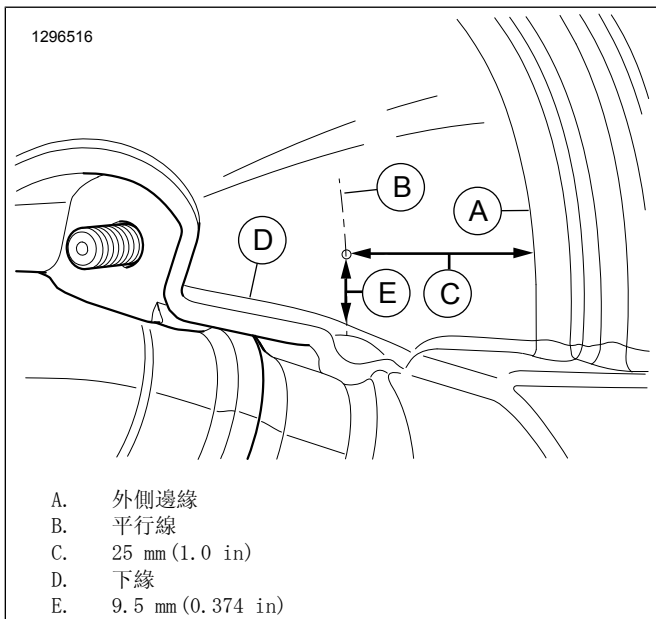

圖11。緊箍螺母

16. 在另一側重複上述程序。
17. 安裝下方擋風板。

安裝

1. 沿著線槽中的主線束朝向轉向頭敷設揚聲器線束。
 - a. 線束接頭應位於右側蓋區域。
 - b. 線束揚聲器接線端應位於揚聲器箱體區域。
2. 參見圖12。通過下方擋風板中的套環敷設揚聲器接線端 (3)。
 - a. 在箱體中安裝揚聲器。有關安裝資訊，請參閱適當的工具包。
 - b. 線束的電線長度相同。按電線顏色識別右側和左側。
 - c. 右側：淺藍色和淺藍黑。
 - d. 左側：淺藍色/橙色和淺藍色/灰色。
 - e. 線束中留有足夠的鬆度，以便拆卸揚聲器。
3. 參見圖13。安裝下方擋風板蓋 (2)。
4. 使用線纜夾具敷設並固定線束。
5. 在另一側重複上述程序。
6. 參見圖14。將揚聲器線束 (4) 的 [351B] 連接到：
 - a. 已安裝的主要擴大器：主要擴大器線束的 [351A]。
 - b. 已安裝的主要和次要擴大器：次要擴大器線束的 [352A_1] 或 [352A_2]。
 - c. 在右側蓋區域建立線束連接。

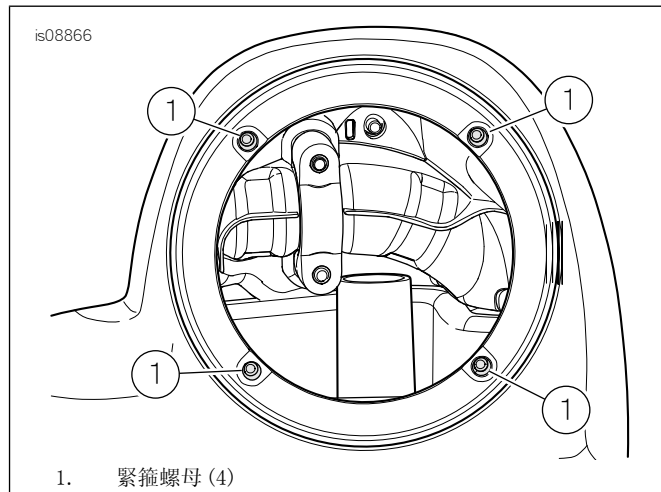

圖12。線束敷設



圖13。線束敷設

完成

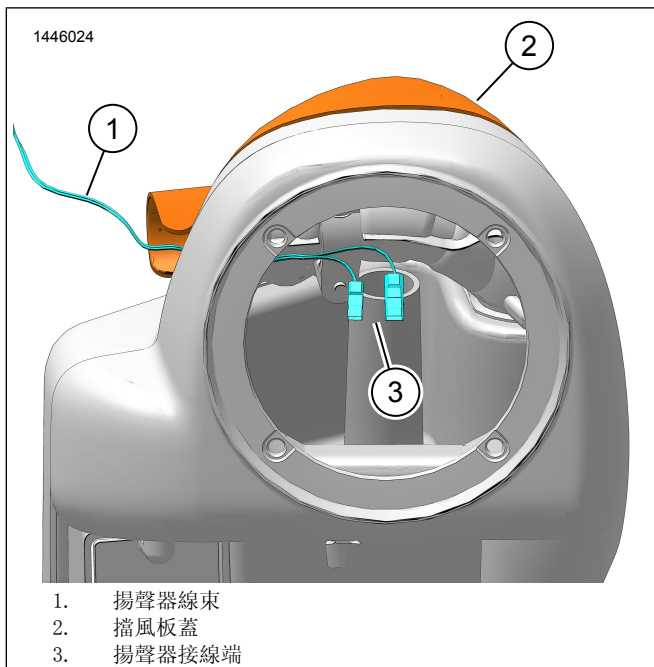
附註

為防止可能對聲音系統造成損壞，請先確認點火裝置為「關閉」，然後才安裝主保險絲。

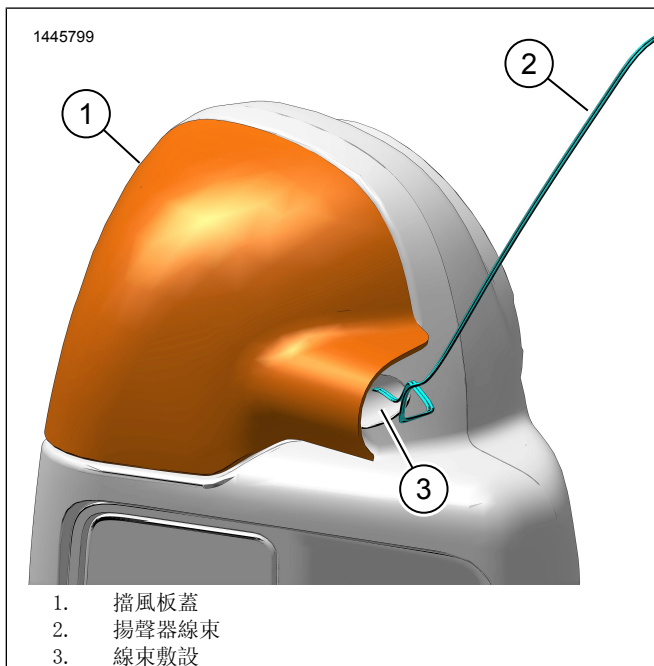
1. 安裝主保險絲。
2. 將點火開關轉動至開啟 (ON) 位置，但不要啟動車輛。
3. 請確定所有的揚聲器都可運作，並且前/後衰減器功能都可正常運作。如果未運作，請檢查揚聲器佈線。
4. 安裝線槽蓋。

5. 安裝燃油箱。
6. 安裝座位。
7. 安裝左右側蓋。
8. 安裝左右邊箱。

應用程式設置

1. [Unresolved graphic link \(id=40118-100120\)](#) 存取音訊系統。
 - a. 將裝置 (1) 配對到系統。
 - b. 存取應用程式功能表 (2) 設定車輛音響系統。
2. [Unresolved graphic link \(id=40118-100121\)](#) 主功能表畫面。
 - a. 主功能表圖示 (1)。
 - b. 重設或變更安全性個人識別號碼 (PIN) (2)。
 - c. 編輯和重新命名系統 (3)。
 - d. 使用重車圖片 (4) 自訂主功能表。
 - e. 藍牙連線指示燈。穿過符號的斜線表示：未連線 (5)。
3. [Unresolved graphic link \(id=40118-100122\)](#) 設定功能表畫面。
 - a. 設定功能表圖示 (1)。
 - b. 用來掃描 iSheet 上的 QR 碼 (2)。
 - c. 手動設定第 1 階段或第 2 階段揚聲器、揚聲器位置和白色雜訊，以分配揚聲器位置。
4. [Unresolved graphic link \(id=40118-100123\)](#) 等化器設定畫面。
 - a. 等化器設定圖示 (1)
 - b. 調整 7 頻段等化器 (2) 頻率。
 - c. 自訂或預設等化器選項 (3)。
5. [Unresolved graphic link \(id=40118-100124\)](#) 診斷功能表畫面。
 - a. 診斷功能表圖示 (1) 顯示音響系統狀態。
 - b. 開啟揚聲器測試畫面 (2)。
 - c. 在部件維修後重新整理揚聲器和放大器狀態 (3)。
 - d. 選擇用於白色雜訊 (4) 測試和功能的揚聲器。
 - e. 返回診斷功能表畫面 (5)。

維修零件

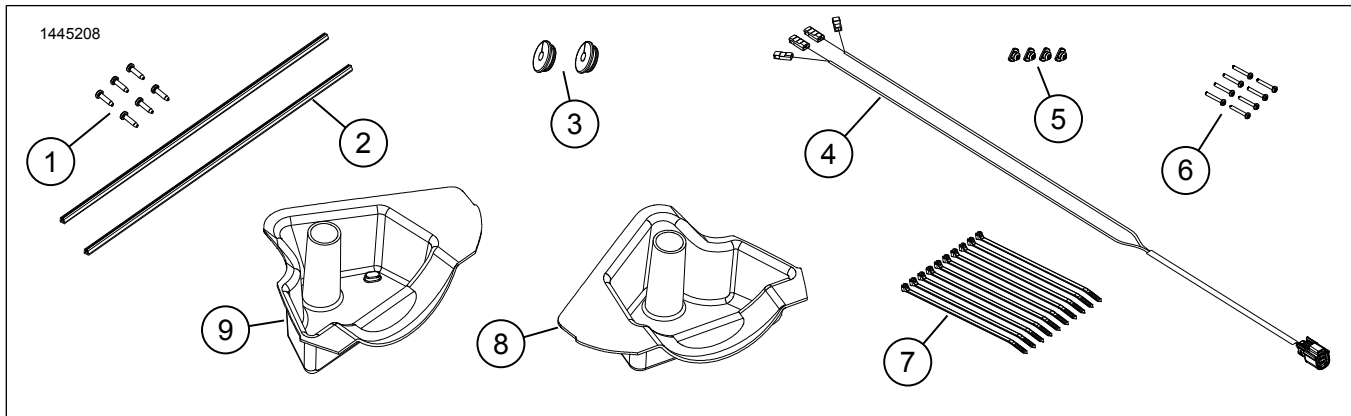

圖14。維修零件，擋風板下方揚聲器

表格2。維修零件

項目	產品描述(數量)	PartNo.
1	螺絲，短(6)	2995
2	密封墊(2)	25700895
3	套環	12100071
4	揚聲器線束	不單獨出售
5	緊箍螺母(4)	10100064
6	螺絲，長(8)	10200294
7	束線帶(10)	10006
8	揚聲器箱體，右	不單獨出售
9	揚聲器箱體，左	不單獨出售