



INSTRUCCIONES

94100151

2022-10-28



KIT DE INSTALACIÓN DEL AMPLIFICADOR SECUNDARIO (N.º DE PIEZA 76000975)

Tabla 1.

Harley-Davidson Audio por Rockford Fosgate®		
Kits	Herramientas sugeridas	Nivel de habilidad
76000975	Gafas de seguridad, Llave de par, Taladro eléctrico, Juego de brocas, Cinta adhesiva, Herramienta de desbarbado, Alcohol isopropílico, Trapos de limpieza, 2 1/2-in. Sierra de agujeros, herramienta de extracción de clavijas Molex (2021 y modelos posteriores FLHX-SE/FLTRXSE)	

CONTENIDOS DEL KIT



Figura 1. Piezas de servicio: Kit amplificador secundario

Tabla 2. Lista de piezas de recambio: Kit amplificador secundario

<input checked="" type="checkbox"/>	Artículo	Cantidad	Descripción	N.º de pieza	Notas
<input type="checkbox"/>	1	1	Soporte de montaje del amplificador, alforja izquierda	76001004	
<input type="checkbox"/>	2	2	Arandela aislante, pieza de soporte del soporte del amplificador	12100052	
<input type="checkbox"/>	3	2	Clavija, 1/4-20	12600305	
<input type="checkbox"/>	4	2	Tornillo, cabeza de casquillo 1/4-20	10201064	
<input type="checkbox"/>	5	1	Tuercas del amplificador	76000994	
<input type="checkbox"/>	6	6	Tornillo, TORX™ de cabeza troncocónica, T15	10200065	
<input type="checkbox"/>	7	1	Plantilla de perforación	76001009	
<input type="checkbox"/>	8	1	Arnés de la alforja derecha	No se vende por separado	
<input type="checkbox"/>	9	1	Arnés de la alforja, interna	No se vende por separado	
<input type="checkbox"/>	10	1	Caja del arnés de cables	76001008	
<input type="checkbox"/>	11	1	Etiqueta, capacidad de alforja	14002201	
<input type="checkbox"/>	12	8	Retenedor, cable	69200342	
<input type="checkbox"/>	13	10	Correa de cables	10006	
<input type="checkbox"/>	14	1	Fusible, 40 A	72371-95	

NOTA

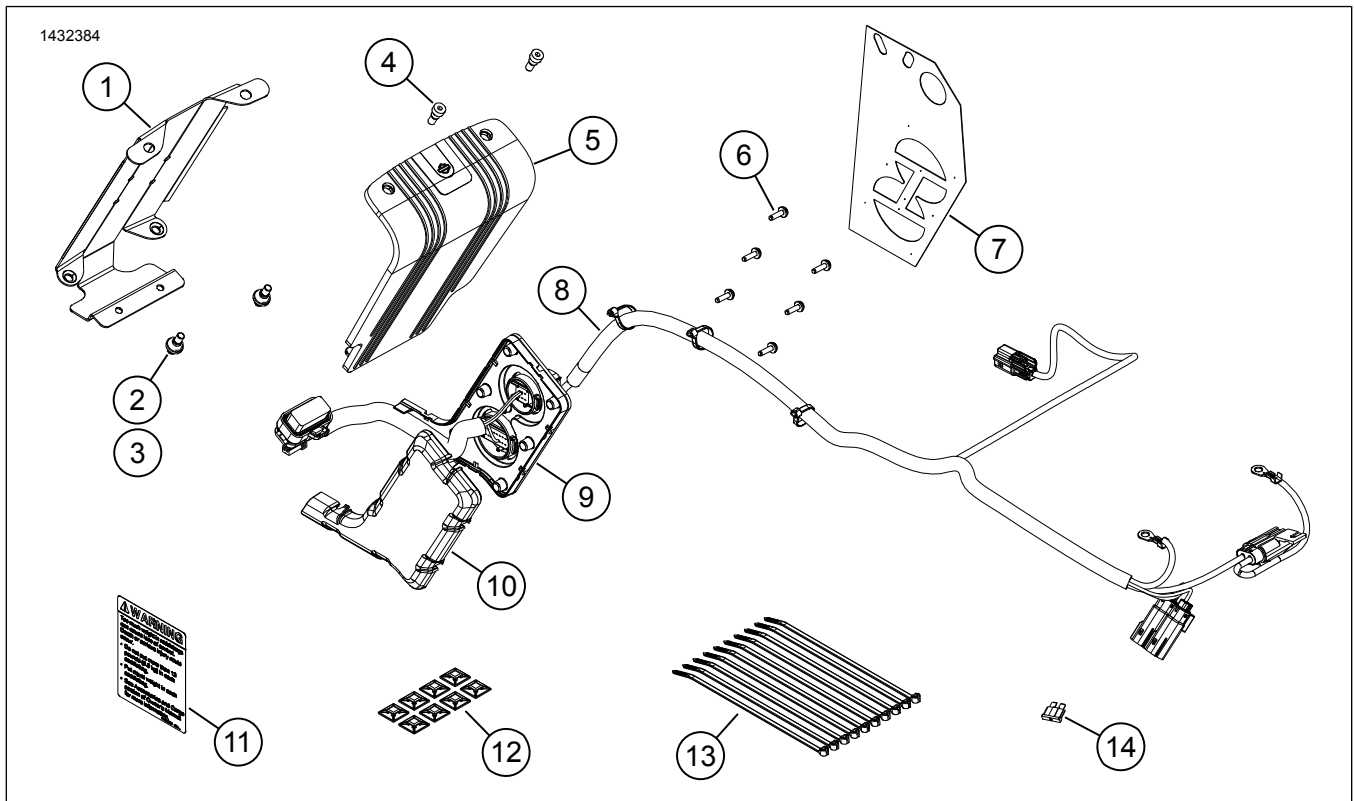
Verifique que todos los contenidos estén presentes en el equipo antes de instalar o quitar elementos del vehículo.

GENERALIDADES

NOTA

El sistema de audio y los altavoces recién instalados no reproducirán audio a menos que se hayan configurado con la aplicación de audio de Harley-Davidson, o lo haya realizado un concesionario autorizado de Harley-Davidson.

NOTA

Las diferentes generaciones de altavoces, amplificadores y cableado para vehículos Harley-Davidson no se diseñaron ni probaron para funcionar juntas. Consulte el catálogo de P&A para recomendaciones de acoplamiento y consulte con su concesionario para garantizar un rendimiento y compatibilidad óptimos.

El adaptador de Bluetooth es un componente de comunicación de audio. Junto con la aplicación de audio H-D, puede asignar amplificadores y canales de altavoces, o mejorar el sonido mediante la ampliación del rango de frecuencia con un ecualizador adicional. El adaptador **NO SE PUEDE** utilizar como dispositivo de comunicación entre el teléfono y la radio del vehículo.

Modelos

Para más información sobre el acoplamiento de los modelos, consulte el catálogo de venta al detalle de P&A (piezas y accesorios) o la sección Piezas y accesorios de www.harley-davidson.com (inglés solamente).

Asegúrese de estar utilizando la versión más reciente de la hoja de instrucciones que está disponible en: h-d.com/isheets

Contacte con el Centro de soporte para clientes de Harley-Davidson al 1-800-258-2464 (solamente EE. UU.) o al 1-414-343-4056.

Sobrecarga eléctrica

⚠ ¡ADVERTENCIA

Al instalar cualquier accesorio eléctrico, asegúrese de no exceder el amperaje máximo del fusible o disyuntor que protege los circuitos afectados que se están modificando. Exceder el amperaje máximo puede llevar a fallos eléctricos, lo que podrían resultar en lesiones graves o la muerte. (00310a)

AVISO

Es posible sobrecargar el sistema de carga del vehículo si se agregan demasiados accesorios eléctricos. Si los accesorios eléctricos combinados que funcionan a la vez consumen más corriente eléctrica que los que el sistema de carga del vehículo puede suministrar, el consumo eléctrico puede hacer descargar la batería y dañar el sistema eléctrico del vehículo. (00211d)

Este amplificador requiere hasta **8 amp.** de corriente adicional del sistema eléctrico.

Requisitos de instalación

Descargue la aplicación de audio de Harley-Davidson.

Utilice este kit junto con otros kits de **® Harley-Davidson** Audio impulsados por Rockford Fosgate.

Para una correcta instalación de la pieza de soporte del soporte del amplificador en la superficie de la alforja, se debe dejar el proceso de adhesión durante al menos 24 horas.

Estos artículos se encuentran disponibles en su concesionario de Harley-Davidson.

- **FLHTKSE, FLTRUSE y Touring 2014 y posteriores:** es posible que se requiera la compra por separado del arnés de extensión de alimentación Harley-Davidson (N.º de pieza 69200921). Utilícelo cuando se instalen varios accesorios eléctricos en el vehículo.
- **2014 y posterior FLHTKSE, FLTRUSE y Touring:** Se requiere el kit primario y el Bluetooth Dongle de Harley-Davidson (N.º de pieza 76000997) para esta instalación.
- **FLHXSE y FLTRXSE de 2021 y posteriores:** para esta instalación **se requiere** la compra por separado del Adaptador Bluetooth de Harley-Davidson (n.º de pieza 41000771).
- **FLHXSE y FLTRXSE de 2021 y posteriores:** para esta instalación **se requiere** la compra por separado del Adaptador Bluetooth de Harley-Davidson (n.º de pieza 69202641).
- **FLHXSE y FLTRXSE de 2021 y posteriores:** para esta instalación **se requiere** la compra por separado la cinta de doble bloqueo de Harley-Davidson (n.º de pieza 76434-06).
- **FLTRKSE de 2022:** para esta instalación **se requiere** la compra por separado del Adaptador Bluetooth de Harley-Davidson (n.º de pieza 41000771).
- **FLTRKSE de 2022:** para esta instalación **se requiere** la compra por separado del Arnés de cables del adaptador Bluetooth de Harley-Davidson (n.º de pieza 69202641).
- **FLTRKSE de 2022:** para esta instalación **se requiere** la compra por separado de la Cinta de bloqueo doble de Harley-Davidson (n.º de pieza 76434-06).
- **FLTRKSE de 2022:** para esta instalación **se requiere** la compra por separado de una carcasa negra de dos vías de Harley-Davidson (n.º de pieza 69200272).
- **FLTRKSE de 2022:** para esta instalación **se requiere** la compra por separado de dos pasadores del terminal #16-20 AWG de Harley-Davidson (n.º de pieza 72169-07).
- **FLTRKSE de 2022:** para esta instalación **se requiere** la compra por separado de dos pasadores del terminal #18-20 AWG de Harley-Davidson (n.º de pieza 72168-07).

⚠ ¡ADVERTENCIA

La seguridad del motociclista y del pasajero dependen de la instalación correcta de este kit. Use los procedimientos correspondiente del Manual de servicio. Si el procedimiento no está dentro de sus capacidades o si no tiene las herramientas correctas, pida a un concesionario Harley-Davidson que realice la instalación. La instalación incorrecta de este kit podría resultar en lesiones graves o la muerte. (00333b)

Se recomienda que la instalación la lleve a cabo un técnico de un concesionario de Harley-Davidson.

PREPARACIÓN

NOTA

Esta hoja de instrucciones hace referencia a la información del Manual de servicio. Para esta instalación, se requiere un Manual de servicio para la motocicleta de este año/modelo. Se encuentra uno disponible en un concesionario Harley-Davidson.

1. Extraiga las alforjas.
 - a. Ver modelos 2021 FLHXSE y FLTRXSE más abajo.
2. Quite las cubiertas laterales.
3. Quite el fusible principal.
4. Extraiga el asiento.
5. Extraiga el tanque de combustible.
6. Extraiga la caja del lado izquierdo.
7. Quite la caja superior.
8. Extraiga la caja del eje central inferior.
9. **Fuselaje montado en la horquilla:**
 - a. Extraiga el parabrisas.
 - b. Extraiga el fuselaje exterior.
 - c. Extraiga el tablero de instrumentos.
10. **Fuselaje montado en la estructura:**
 - a. Quite la parrilla del altavoz.
 - b. Extraiga el fuselaje exterior.
11. Si se trata de una actualización para añadir un amplificador secundario a un sistema en el que el amplificador primario y los altavoces se completaron en una instalación previa, es posible que se requiera algún desmontaje.
12. Si se utilizaron altavoces inferiores de paquete de recorrido o fuselaje con un amplificador primario, desconecte la salida del altavoz del amplificador primario del conector 351A (se volverá a enrutar al amplificador secundario).

FLTRKSE de 2022

Alforjas

1. Quite la alforja izquierda.
 - a. Desconecte los conectores de audio.

2. Vea la Figura 2. Ubique Equipo original (OE) el conector de 16 vías [C288B_1].
 - a. Extraiga la cinta de los cables blancos/rosas y blancos/marrones.
3. Instale los pasadores del terminal n.º de pieza 72168-07 en los cables. Ver Manual de diagnóstico eléctrico (EDM) del vehículo.
4. Vea la Figura 3. Extraiga los enchufes de la cavidad 13 y 14 del conector [C288B_1].
5. Instale el pasador del terminal blanco/rosa en la cavidad 13 del conector [C288B_1]. Ver EDM del vehículo.
6. Instale el pasador del terminal blanco/marrón en la cavidad 14 del conector [C288B_1]. Ver EDM del vehículo.
7. Instale la alforja izquierda.
 - a. Conecte los conectores de audio.

Arnés externo

1. Vea la Figura 4. Ubique los cables blancos/rosas y blancos/marrones pegados con cinta en el área de la caja de la batería. Extraiga la cinta de los cables.
2. Instale los pasadores del terminal n.º de pieza 72169-07 en los cables. Ver EDM del vehículo.
3. Vea la Figura 5. Instale el pasador del terminal blanco/rosa en la cavidad 1 del conector [69200272].
4. Instale el pasador del terminal blanco/marrón en la cavidad 2 del conector [69200272].



Figura 3. Conector de 16 pasadores C288_1



Figura 4. Cables de la caja de la batería

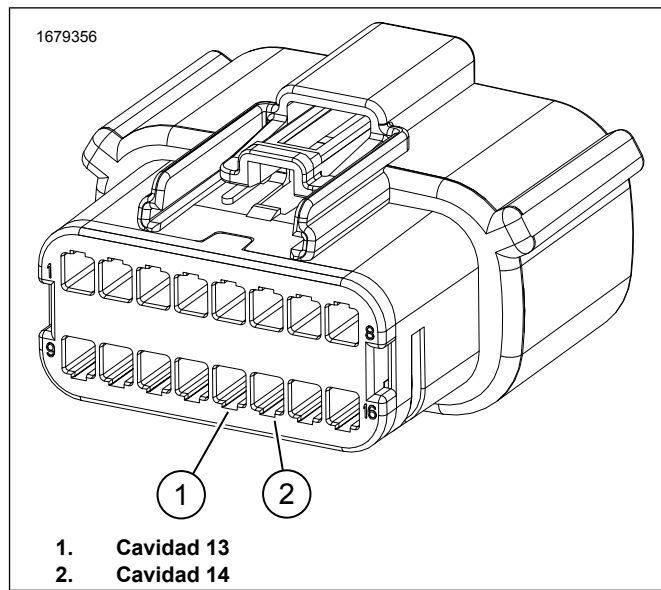

Figura 2. Cables de la alforja

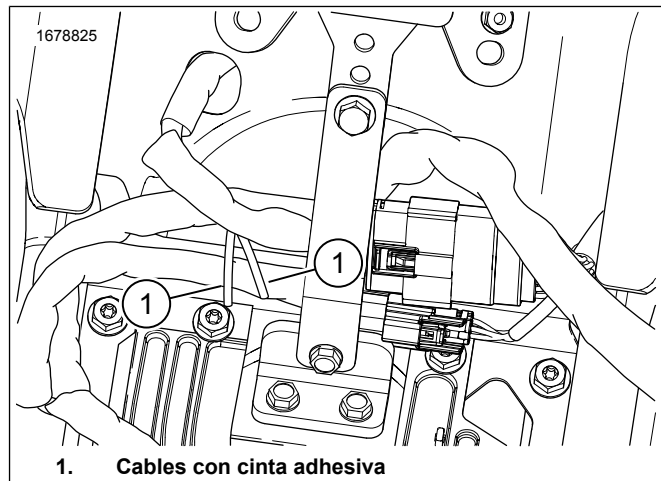

Figura 5. Conector de 2 pasadores 69200272

MODELOS 2021 FLHXSE Y FLTRXSE

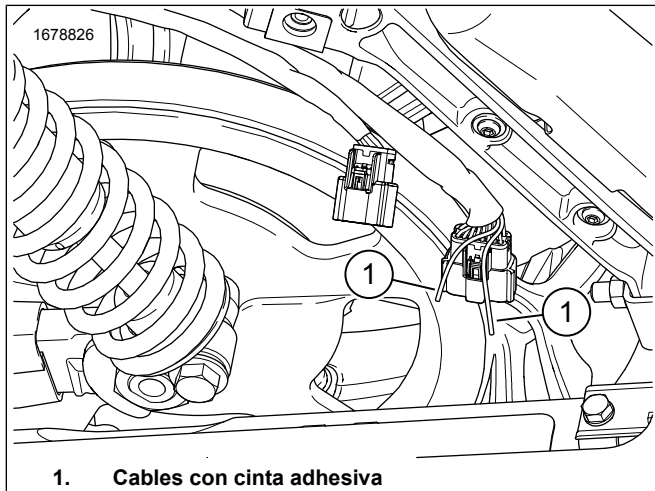
Preparar

1. Vea la Figura 6. Extraiga los componentes OEM de la alforja derecha.
 - a. Desconecte los conectores del altavoz.
 - b. Desconecte el conector de bloqueo de la alforja.
 - c. Extraiga la cubierta del arnés interno del OEM.
 - d. Extraiga el conector de 6 vías OEM [289B] (1). Suelte el bloqueo de retención y gire en sentido contrario a las agujas del reloj.
 - e. Tire de los cables del altavoz y del arnés la alforja (2) y de los conectores a través del orificio. Consérvelos para su uso posterior.
 - f. Retire y deseche el arnés interno OEM (3) y los tornillos.

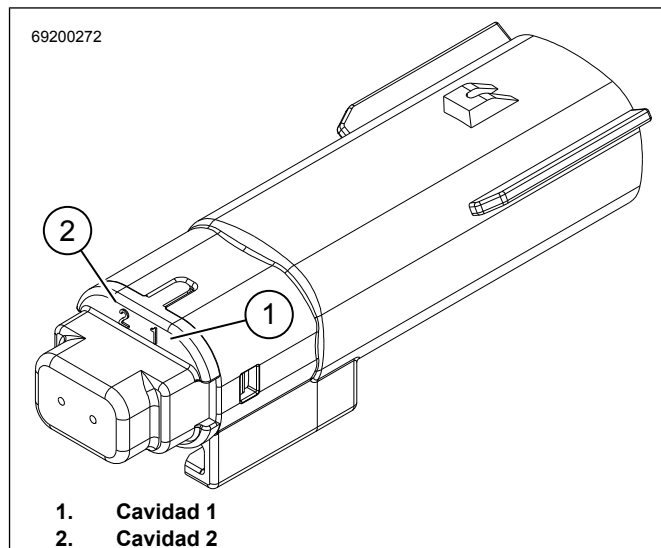
Alforja FLHXSE y FLTRXSE de 2021

1. Consulte ALFORJA. Realice los pasos 3-13.
 - a. Retire y deseche el conector accesorio de 6 vías, el arnés de cables azul claro y azul claro/negro y el conector de 2 vías del subconjunto interno del arnés del amplificador secundario. Vea Figura 1 artículo (9).
 - b. Suelte el bloqueo de retención y gire en sentido contrario a las agujas del reloj.
 - c. Tire de los cables del altavoz y del arnés la alforja y de los conectores a través del orificio y deseche.
2. Vea la Figura 6. Instale el conector de 6 vías del OEM de la alforja derecha (1).
 - a. Instale los conectores, el altavoz y los cables del arnés la alforja (2) a través del orificio.
 - b. Instale el conector de 6 vías OEM [289B] (1). Gire en el sentido de las agujas del reloj hasta que se bloquee el retén.
 - c. Instale la cubierta del arnés interno.
 - d. Conecte el conector de bloqueo de la alforja.
 - e. Enchufe los conectores del altavoz.
 - f. Dirija el arnés hacia los clips de retención del cable del OEM.

Arnés externo

1. Vea la Figura 8. Utilice una herramienta especial para quitar los terminales de los conectores.

Herramienta especial : EXTRACTOR DE TERMINALES DE CONECTORES ELÉCTRICOS MOLEX (HD-48114)

- a. Retire el cable blanco/rosa (8) del OEM de 6 vías [289B] (4) (terminal 1).
 - b. Retire el cable blanco/marrón (8) del OEM de 6 vías [289B] (4) (terminal 2).
 - c. Retire el cable blanco/rosa (7) del conector de 16 vías del arnés del amplificador secundario [289B_1] (6) (terminal 1).
 - d. Retire el cable blanco/marrón (7) del conector de 16 vías del arnés del amplificador secundario [289B_1] (6) (terminal 2).
2. Vea la Figura 1. Instale los cables de 6 vías en los conectores de 16 vías.
 - a. Instale el cable blanco/rosa (8) del conector OEM de 6 vías [289B] (4) en el terminal 1 del conector de 16 vías del arnés del amplificador secundario 16 [289B_1] (7).
 - b. Instale el cable blanco/marrón (8) del conector OEM de 6 vías [289B] (4) en el terminal 2 del conector de 16 vías del arnés del amplificador secundario 16 [289B_1] (7).
 3. Vea la Figura 8. Utilice cinta eléctrica para envolver los extremos de los cables blancos (7) que estaban en el conector de 16 vías (6) o retire los cables completamente del arnés del amplificador secundario, incluido el conector no utilizado [350B].
 4. Asegure los cables blancos no utilizados (7) según sea necesario.
 5. Selle las cavidades abiertas de los conectores con clavijas de sellado de los arneses de cables desechados.

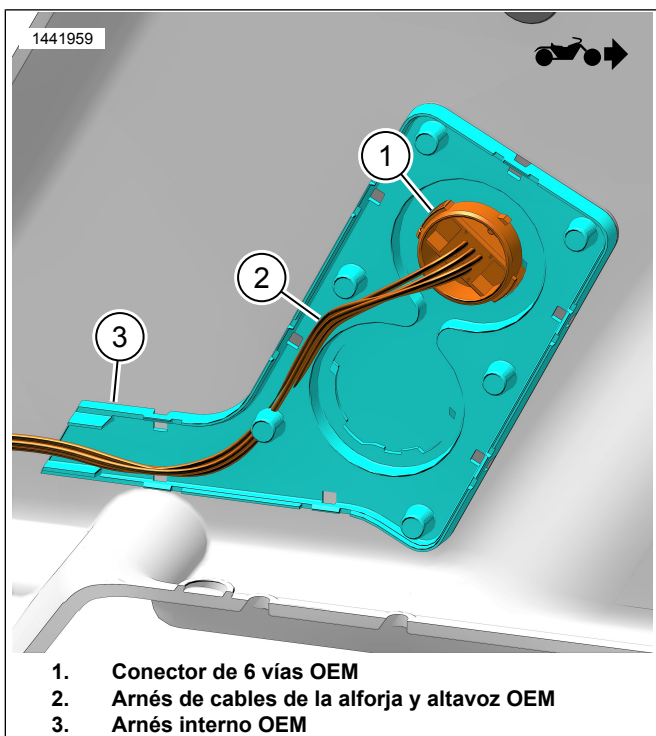

1. Conector de 6 vías OEM
2. Arnés de cables de la alforja y altavoz OEM
3. Arnés interno OEM

Figura 6. Arnés interno OEM (interior de la alforja)

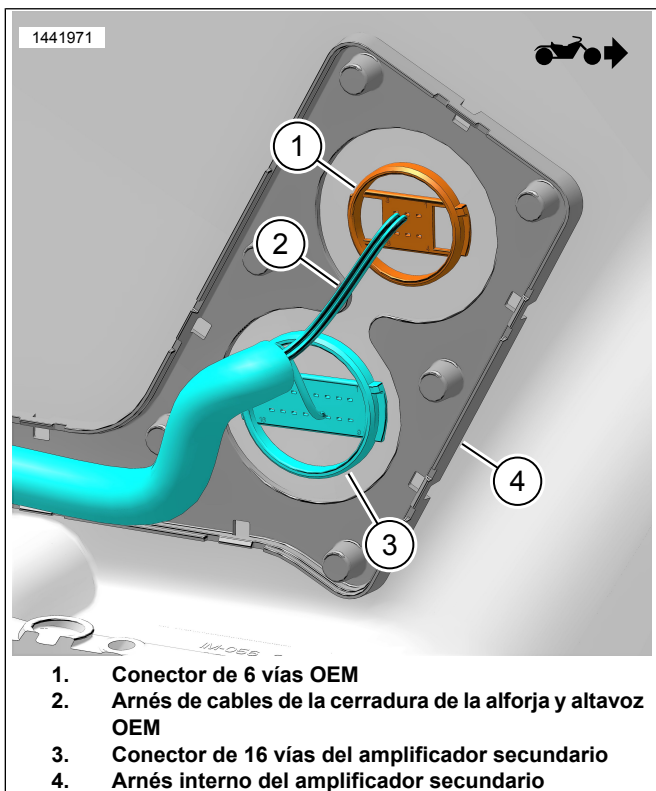

1. Conector de 6 vías OEM
2. Arnés de cables de la cerradura de la alforja y altavoz OEM
3. Conector de 16 vías del amplificador secundario
4. Arnés interno del amplificador secundario

Figura 7. Arnés interno del amplificador secundario (interior de la alforja)

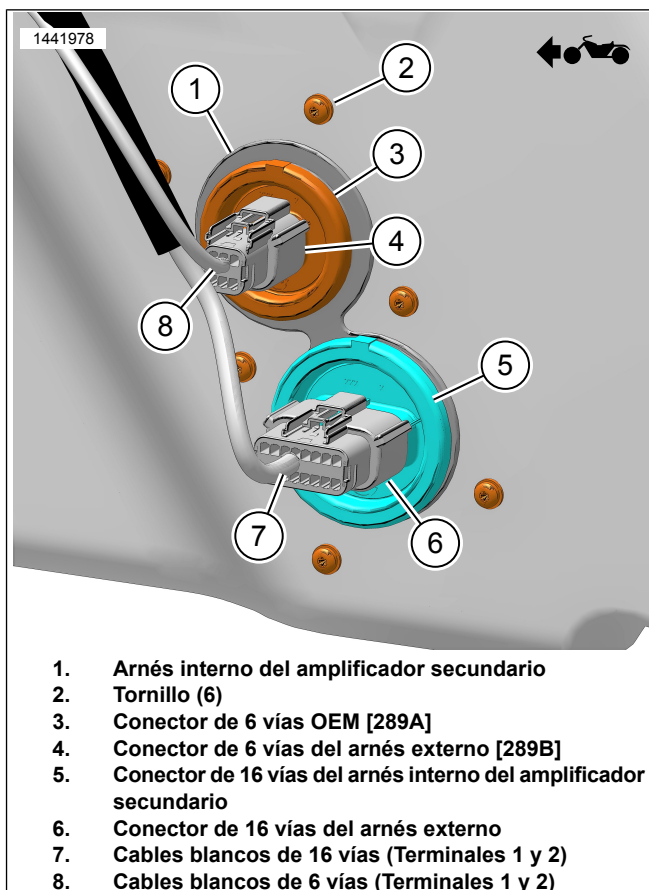

1. Arnés interno del amplificador secundario
2. Tornillo (6)
3. Conector de 6 vías OEM [289A]
4. Conector de 6 vías del arnés externo [289B]
5. Conector de 16 vías del arnés interno del amplificador secundario
6. Conector de 16 vías del arnés externo
7. Cables blancos de 16 vías (Terminales 1 y 2)
8. Cables blancos de 6 vías (Terminales 1 y 2)

Figura 8. Cables blancos del arnés externo (Exterior de la alforja)

ALFORJA

NOTA

Los siguientes modelos se saltan los pasos 1 al 3.

- FLHXSE y FLTRXSE de 2021 y posteriores

1. Vea la Figura 9. Coloque la plantilla (2) en la alforja derecha (1).

- a. Utilice la cinta para proteger la plantilla.

2. **NOTA**

Tenga mucho cuidado y no dañe la superficie pintada.

Modifique la alforja derecha.

- a. Centre las ubicaciones de perforación de punzonado en la plantilla.
- b. **Agujeros internos del arnés:** utilice una sierra perforadora de 2 1/2 pulgadas.
- c. **Agujeros de tornillo:** utilice una broca de 5,15 mm (13/64 pulgadas).
- d. Vea la Figura 10. Recorte el material con borde redondo (3).
- e. Limpie los agujeros lijando ligeramente la superficie.

3. Vea la Figura 1. Instale la etiqueta de capacidad de la alforja (11).
 - a. Aplique sobre la etiqueta actual.
4. Vea la Figura 12. Instale la arandela (3) en el soporte de montaje del amplificador (4).
5. Instale la clavija (2) en el amplificador (1). Ajuste.
Par: 9–12 N·m (80–106 **in-lbs**) *Clavija de amplificador*
6. Vea la Figura 14. Conecte el conector interno del arnés (4) al amplificador (2).
7. Vea la Figura 15. Instale el amplificador (5) en el soporte de montaje del amplificador (4).
8. Instale la cubierta del amplificador (2).
9. Vea la Figura 16. Instale los tornillos (1). Ajuste.
Par: 13,5 N·m (119 **in-lbs**) *Tornillos de la cubierta del amplificador*
10. Vea la Figura 14. Instale la cubierta del arnés de cables (6).
11. Vea la Figura 10. Instale el arnés interno (2).

12. **NOTA**

Si el arnés interno no se alinea con los orificios de la alforja, aumente el tamaño del orificio con una broca de 6,35 mm (1/4 pulg.). Limpie la alforja.

Instale los tornillos (1). Ajuste.

Par: 1,1–1,5 N·m (10–13 **in-lbs**) *Tornillos del arnés de cables internos*

13. Instale soportes de montaje del amplificador.
 - a. Vea la Figura 11. Pruebe el ajuste del soporte de montaje. El soporte debe ser recto, centrado y lo más cerca posible de la parte inferior de la alforja.
 - b. Vea la Figura 13. Utilice las ranuras en el soporte de montaje (1) para doblar y ajustarse al contorno de la alforja (2) sin balancearse. Esto asegurará un mejor contacto y adherencia con la cinta. No quite la cinta en este momento.
 - c. Vea la Figura 11. Pruebe el ajuste para la ubicación final, asegurándose de que el soporte esté recto, centrado y lo más cerca posible del fondo de la alforja.
 - d. Utilice marcador, cinta adhesiva o lápiz para marcar la ubicación de montaje.
 - e. Retire la cinta del soporte de la montura.

NOTA

Una vez que el soporte está pegado en su lugar, será muy difícil de quitar sin dañar el soporte.

- f. Instale el ensamblaje del soporte de montaje en la ubicación marcada.

- g. Coloque la alforja en el extremo y deje que la cinta se seque durante, al menos, 24 horas.



Figura 9. Plantilla de la alforja derecho



Figura 10. Arnés interior

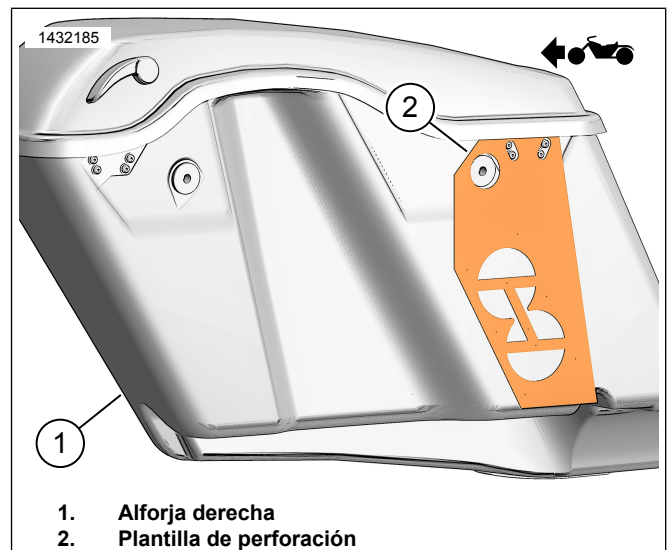

Figura 11. Instalación de la pieza de soporte del soporte

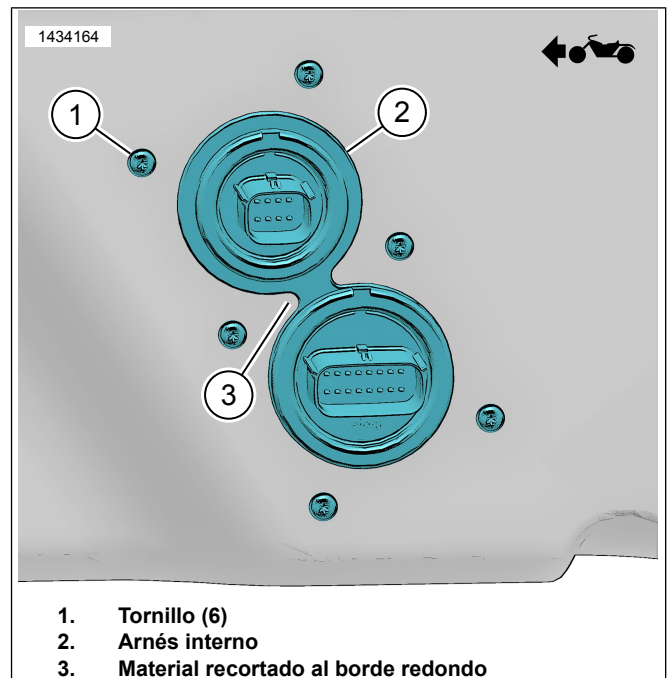

Figura 12. Patilla del pasador del amplificador

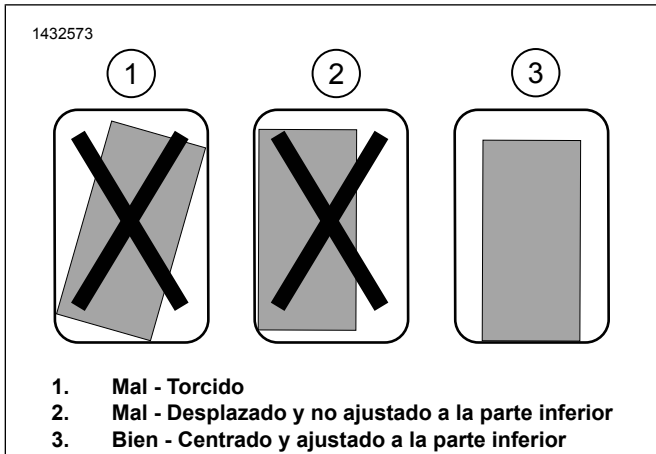

Figura 13. Contorno de la alforja

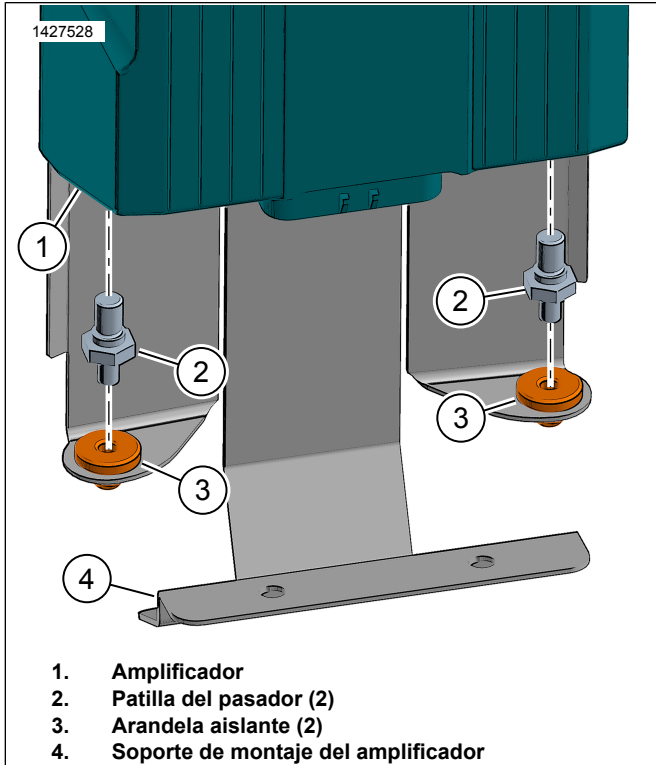

Figura 14. Conjunto del amplificador de la alforja derecha

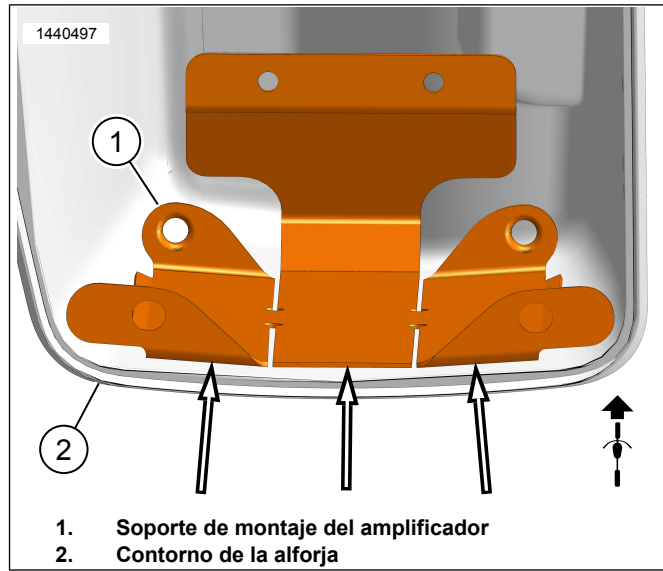

Figura 15. Arnés de la alforja con amplificador

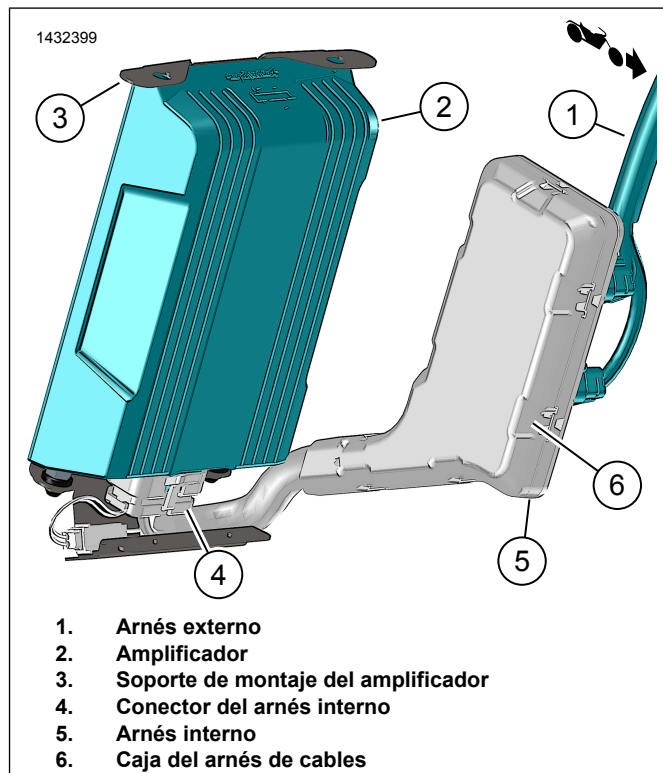

Figura 16. Cubierta del amplificador

ARNÉS EXTERNO

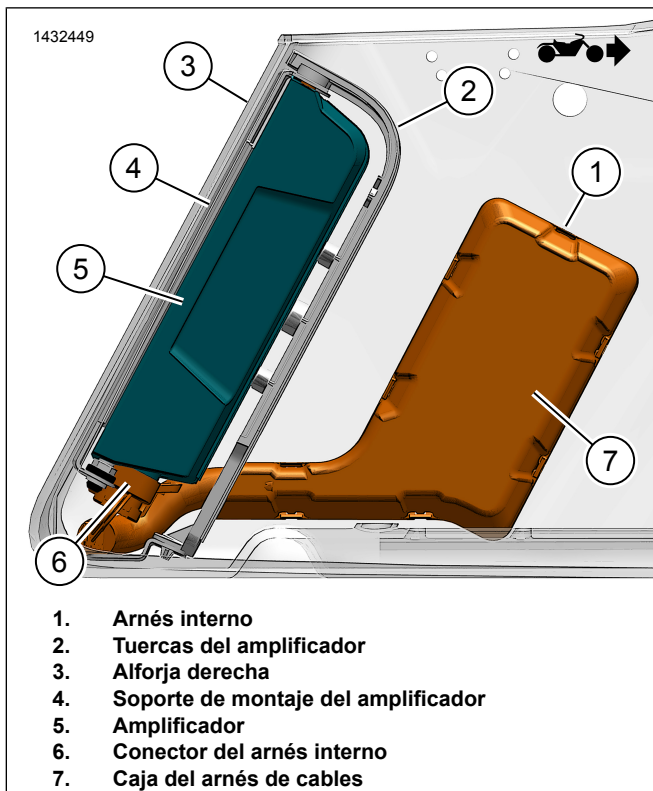
1. Enrute el arnés de la alforja externa a lo largo del bastidor.
 - a. Vea la Figura 17. Utilice las correas de los cables para instalar el arnés en los puntos de anclaje (1). No apriete excesivamente la correa de cables.

- b. Monte la alforja para comprobar la longitud del arnés. Deje suficiente longitud para conectarse fácilmente a la alforja.
 - c. Vea la Figura 18. Pase el arnés dentro del área de la caja de la batería.
 - d. Conecte el cable negativo de la batería (2).
 - e. Conecte el cable positivo de la batería (4).
 - f. Instale el fusible (4) en el soporte del fusible (3).
 - g. Asegure el soporte de fusible (3) con la correa de cable.
 - h. Enrute los conectores (1) hacia el área de cubierta del lado izquierdo y los conectores (5, 6) hacia la cubierta del lado derecho.
 - i. Asegure el resto del arnés con correas de cable, según sea necesario.
2. Vea la Figura 17. Conecte el arnés externo de la alforja al arnés interno (2) de la alforja.
 3. Vea la Figura 18. Conecte [350B] (1) del arnés del amplificador secundario a [350A] del arnés del amplificador primario.
 - a. **FLTRKSE de 2022:** conecte [350B] (1) del arnés del amplificador secundario al conector de 2 vías.
 4. Instale las alforjas en el vehículo.

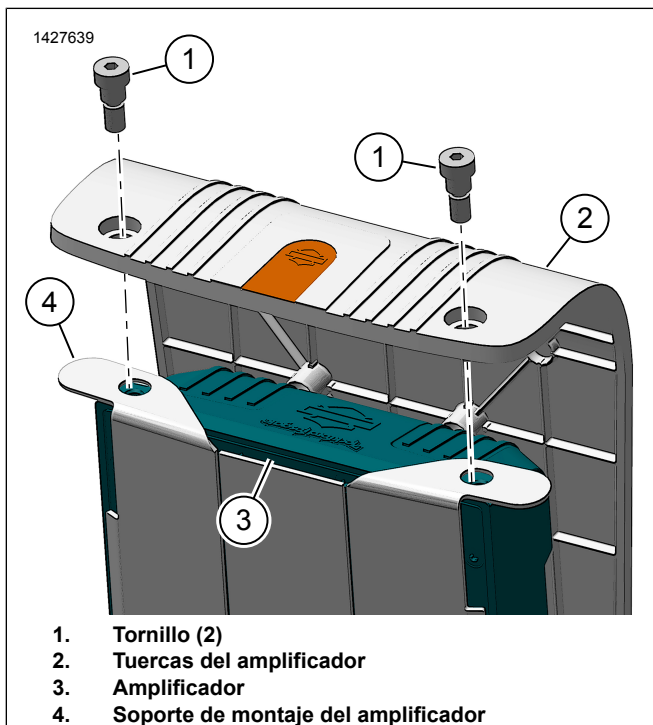

Figura 17. Colocación del arnés de cables principal (Típico)



Figura 18. Colocación del arnés de cables principal (Típico)

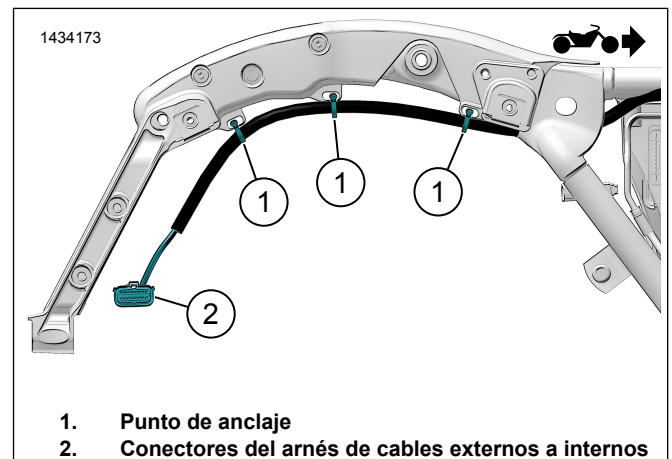

Figura 19. Conectores del arnés externo (2014 y posteriores)

CONEXIONES DE ALTAVOCES

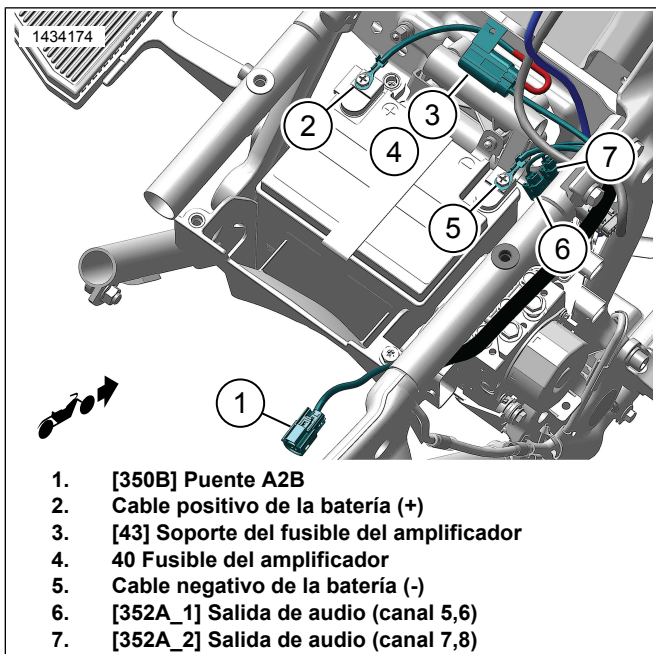
NOTA

Si la instalación de la alforja derecha incluye un amplificador secundario, conecte solo el arnés del altavoz izquierdo a [351A].

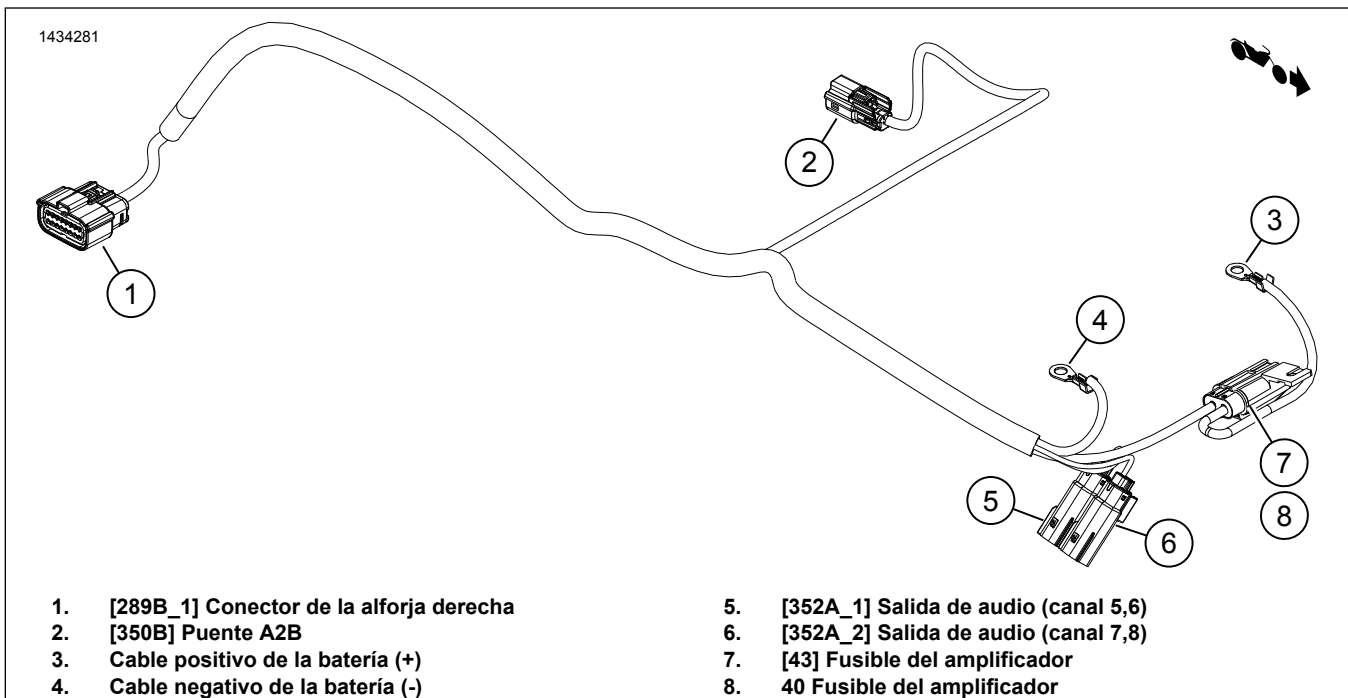
Las conexiones de los altavoces para el Tour-Pak y/o las partes inferiores del fuselaje se realizarán en el amplificador secundario.

Canal 5, 6 y 7, 8

Fuselaje inferior, tapas de alforjas o Tour Pak

1. Consulte el kit de instalación de altavoces apropiado para el enrutamiento y las conexiones asociadas a ese kit.
2. **Canal 5, 6:** Tour-Pak y fuselajes inferiores [352A_1].
3. **Canal 7, 8:** Tour-Pak y fuselajes inferiores [352A_1], o según el uso [352A_1].

4. Conecte el arnés de cables del kit apropiado al arnés externo [351A].

Si los altavoces de la alforja no están presentes, los altavoces inferiores del fuselaje o Tour-Pak pueden conectarse a [351] o [352] en cualquier orden. La aplicación se utiliza para configurar la asignación de señal de altavoz

NOTA

Si hay más de 4 altavoces, los altavoces de la alforja siempre deben estar conectados a la salida del amplificador primario [351].

Si los altavoces de la alforja no están presentes, el conector externo de 6 vías del arnés (4) no estará presente. Vea la Figura 8.

Tabla 3.

Altavoces	Amplificador	Canales	Configuración	fuselaje	Alforjas	Tour-Pak	Partes inferiores
2	Primaria	1 & 2	Altavoces del fuselaje	349			
4	Primaria	1, 2 & 3, 4	Altavoces del fuselaje y tapas de alforja		351		
4	Primaria	1, 2 & 3, 4	Altavoces del fuselaje, Tour-Pak			351	
4	Primaria	1, 2 & 3, 4	Altavoces y partes inferiores del fuselaje				351
6	Primaria	1, 2 & 3, 4	Altavoces del fuselaje y tapas de alforja		351		
	Secundario	5 & 6	Tour-Pak			352_1	
6	Primaria	1, 2 & 3, 4	Altavoces del fuselaje y tapas de alforja		351		
	Secundario	5 & 6	Partes inferiores				352_1
6	Primaria	1, 2 & 3, 4	Altavoces del fuselaje, Tour-Pak			351	
	Secundario	5 & 6	Partes inferiores				352_1
8	Primaria	1, 2 & 3, 4	Altavoces del fuselaje y tapas de alforja		351		
	Secundario	5, 6 & 7, 8	Tour-Pak y partes inferiores			352_1	352_1
				Use el número de conector por conjunto de altavoces			

CONFIGURACIÓN DE LA APLICACIÓN

1. [Unresolved graphic link \(id=40115-100120\)](#) Acceder a su sistema de audio.
 - a. Empareje el dispositivo (1) al sistema.
 - b. Acceda a los menús de la aplicación (2) para configurar el sistema de sonido del vehículo.
2. [Unresolved graphic link \(id=40115-100121\)](#) Pantalla del menú principal.
 - a. Icono del menú principal (1).
 - b. Restablezca o cambie el número de identificación personal de seguridad (PIN) (2).
 - c. Edite y renombre su sistema (3).
 - d. Personalice el menú principal con la foto de su moto (4).
 - e. Indicador de conexión Bluetooth. El símbolo de barra inclinada indica: No está conectado (5).
3. [Unresolved graphic link \(id=40115-100122\)](#) Pantalla del menú de configuración.
 - a. Icono del menú de configuración (1).
 - b. Usar para escanear el código QR (2) en iSheet.

- c. Configuración manual para altavoces Stage 1 o 2, ubicación de los altavoces y ruido blanco para asignar las ubicaciones de los altavoces.
4. [Unresolved graphic link \(id=40115-100123\)](#) Pantalla de configuración del ecualizador.
 - a. Icono de configuración del ecualizador (1)
 - b. Ajuste las frecuencias del ecualizador de 7 bandas (2).
 - c. Selecciones del ecualizador personalizadas o predefinidas (3).
5. [Unresolved graphic link \(id=40115-100124\)](#) Pantalla del menú de diagnóstico.
 - a. El icono del menú de diagnóstico (1) muestra el estado del sistema de sonido.
 - b. Abra la pantalla de prueba del altavoz (2).
 - c. Actualiza el estado del altavoz y del amplificador (3) después de la reparación de componentes.
 - d. Seleccione el altavoz para la prueba de ruido blanco (4) y funcionalidad.
 - e. Vuelva a la pantalla del menú de diagnóstico (5).

Finalización

1. Fuselaje montado en la estructura:

- a. Instale la parrilla del altavoz.
- b. Instale el fuselaje exterior.

2. Fuselaje montado en la horquilla:

- a. Instale el parabrisas.
- b. Instale el fuselaje exterior.
- c. Instale el tablero de instrumentos.

3. Instale la caja inferior en el eje central.

4. Instale la batería.

5. Instale la caja superior.

6. Instale la caja del lado izquierdo.

7. Instale el tanque de combustible.

8. Instale el asiento.

9. Instale el fusible principal.

10. Instale las cubiertas laterales.

11. Instale las alforjas.