



# INSTRUCCIONES

J06529

2021-08-02



## KIT DE ALMOHADILLA DEL PEDAL DEL FRENO

### GENERALIDADES

#### Número de kit

50600248, 50600255, 50600256, 50600257, 50600258, 50600259, 50600466, 50600467, 50600468

#### Modelos

Para más información sobre el acoplamiento de los modelos, consulte el catálogo de venta al detalle de P&A (piezas y accesorios) o la sección Piezas y accesorios de [www.harley-davidson.com](http://www.harley-davidson.com) (inglés solamente).

### ⚠ ¡ADVERTENCIA

La seguridad del motociclista y del pasajero dependen de la instalación correcta de este kit. Si el procedimiento no está dentro de sus capacidades o si no tiene las herramientas correctas, pida a un concesionario Harley-Davidson que realice la instalación. La instalación incorrecta de este kit podría resultar en lesiones graves o la muerte. (00308b)

### Contenido del kit

Vea Figura 1 , Tabla 1 y Figura 2 , Tabla 2 .

### EXTRACCIÓN

1. Extraiga la almohadilla del pedal del freno de la palanca de pie del freno del vehículo. Deseche la almohadilla.

### INSTALACIÓN

**Almohadillas del pedal del freno pequeñas: Kits 50600248, 50600255, 50600256**

1. Vea la Figura 1. Alinee la **nueva** almohadilla del pedal del freno (1) con el hueco de la cubierta del embellecedor (2).
2. Inserte el espárrago roscado a través de los orificios de la cubierta del embellecedor y la palanca de pie del freno del vehículo.
3. Instale la arandela corriente (3) en el espárrago con rosca.
4. Enroscar la tuerca de seguridad hexagonal de 1/4-20 (4) en el espárrago. Ajuste.  
Par: 13,6 N·m (10 ft·lbs)

**Almohadillas del pedal del freno grandes: Kits 50600257, 50600258, 50600259, 50600466, 50600467, 50600468**

1. Figura 2 Alinee el conjunto del pedal del freno **nuevo** (1) con la palanca de pie del freno del vehículo.

2. Instale la arandela corriente (2) en el perno (3).
3. Enrosque el perno a través de la palanca de pie del freno y dentro del conjunto del pedal del freno. Ajuste.  
Par: 26 N·m (19 ft·lbs)

#### NOTA

*Aplique FIJATORNILLOS Y SELLADOR DE MEDIANA FUERZA LOCTITE 243 (AZUL) (99642-97) al perno principal (3).*

### PIEZAS DE SERVICIO



Figura 1. Piezas de servicio: Kit de almohadilla del pedal del freno pequeño

Tabla 1. Piezas de servicio: Kit de almohadilla del pedal del freno pequeño

Artículo	Descripción (Cantidad)	Número de pieza
1	Almohadilla, pedal del freno	No se vende por separado
2	Cubierta del embellecedor, pedal de freno	No se vende por separado
3	Arandela	6703
4	Tuerca de seguridad hexagonal, 1/4-20	7686



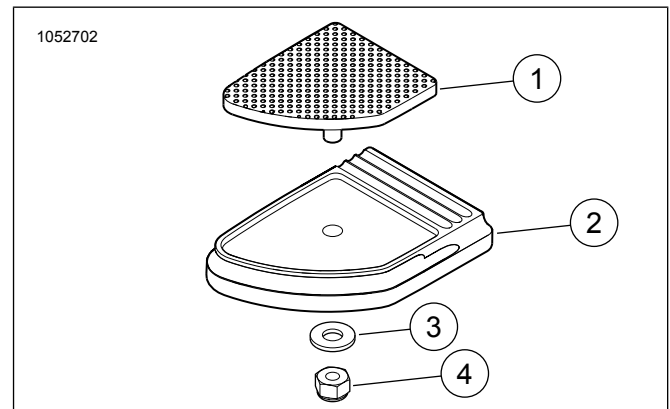
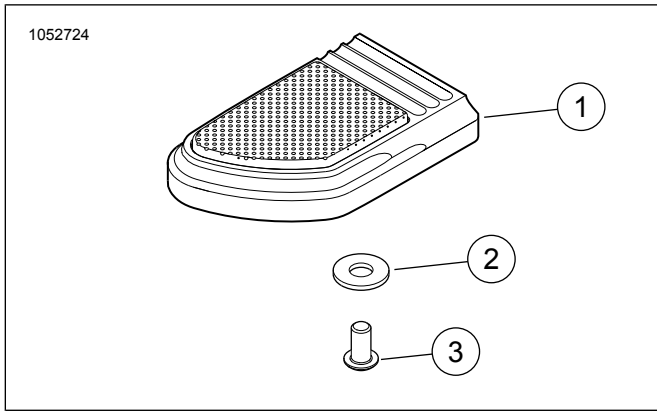

**Figura 2. Piezas de servicio: Kit de almohadilla del pedal del freno grande**

**Tabla 2. Piezas de servicio: Kit de almohadilla del pedal del freno grande**

Artículo	Descripción (Cantidad)	Número de pieza
1	Conjunto del pedal del freno	No se vende por separado
2	Arandela	6333
	Perno	3540
3	Perno (Kits 50600466, 50600467, 50600468)	10201203