



## 4点調整式デタッチャブルドッキングハードウェアキット

### 一般情報

表1. 一般的な情報

キット	推奨ツール	スキルレベル <sup>(1)</sup>	時間
52300353、52300354	セーフティグラス、トルクレンチ		1 時

(1) トルク値に合わせた締め付け、またはその他適切なツールと技術が必要です

### キット内容



図1. キット内容: 4点調整式デタッチャブルドッキングハードウェアキット

表2。キット内容:4点調整式デタッチャブルドッキングハードウェアキット

<input checked="" type="checkbox"/>	アイテム	数量	説明	部品番号	注記:
<input type="checkbox"/>	1	1	ドッキングプレートアセンブリー、クローム(右側、表記)	52300348	
<input type="checkbox"/>		1	ドッキングプレートアセンブリー、黒(右側、表記)	52300355	
<input type="checkbox"/>	2	1	ドッキングプレートアセンブリー、クローム(左側、非表記)	52300349	
<input type="checkbox"/>		1	ドッキングプレートアセンブリー、ブラック(左側、非表記)	52300356	
<input type="checkbox"/>	3	2	スペーサー、ドッキングポイント	12400059	
<input type="checkbox"/>	4	4	ドッキングポイント	52300345	
<input type="checkbox"/>	5	4	幅調整スペーサー、クローム(オプション、必要に応じて使用)	10300079	
<input type="checkbox"/>	6	4	キャップスクリュー、フラットヘッド TORX、1/4-20x16mm (5/8インチ)長	10200322	14.2 N·m (126 in-lbs) Loctite 243 Medium Strength Threadlocker and Sealant (中強度スレッドロッカー&シーラント)(青)を使用します
<input type="checkbox"/>	7	4	キャップスクリュー、TORXヘッド、5/16-18x25mm (1インチ)長	10200157	27.1 N·m (20 ft-lbs) Loctite 243 Medium Strength Threadlocker and Sealant (中強度スレッドロッカー&シーラント)(青)とLoctite 262 High Strength Threadlocker and Sealant (強度スレッドロッカー&シーラント)(赤)を使用します
<input type="checkbox"/>	8	4	平ワッシャー、亜鉛仕上げ	6302	
キットには含まれない本文中記載のアイテム					
<input checked="" type="checkbox"/>	A	2	標準装備(OE)スロットカバーインサート		
<input checked="" type="checkbox"/>	B	4	OEスロットカバーインサート取り付けスクリュー		
<input checked="" type="checkbox"/>	C	2	ロングドッキングプレートピン		
<input checked="" type="checkbox"/>	D	1	ドッキングポイントのプラスチック製インサート(楕円形、分かりやすいよう誇張して図示)		
<input checked="" type="checkbox"/>	E	1	ドッキングポイントが最も緩む位置(地面に対して水平)		
<input checked="" type="checkbox"/>	F	2	ドッキングポイントの最大調整範囲90°		
<input checked="" type="checkbox"/>	G	1	幅調整用ドッキングポイントの、薄いフランジ側		
<input checked="" type="checkbox"/>	H	1	幅調整用ドッキングポイントの、厚いフランジ側		
<input checked="" type="checkbox"/>	J	2	プラスチック製インサートの径方向調整ノッチ		

## 概略

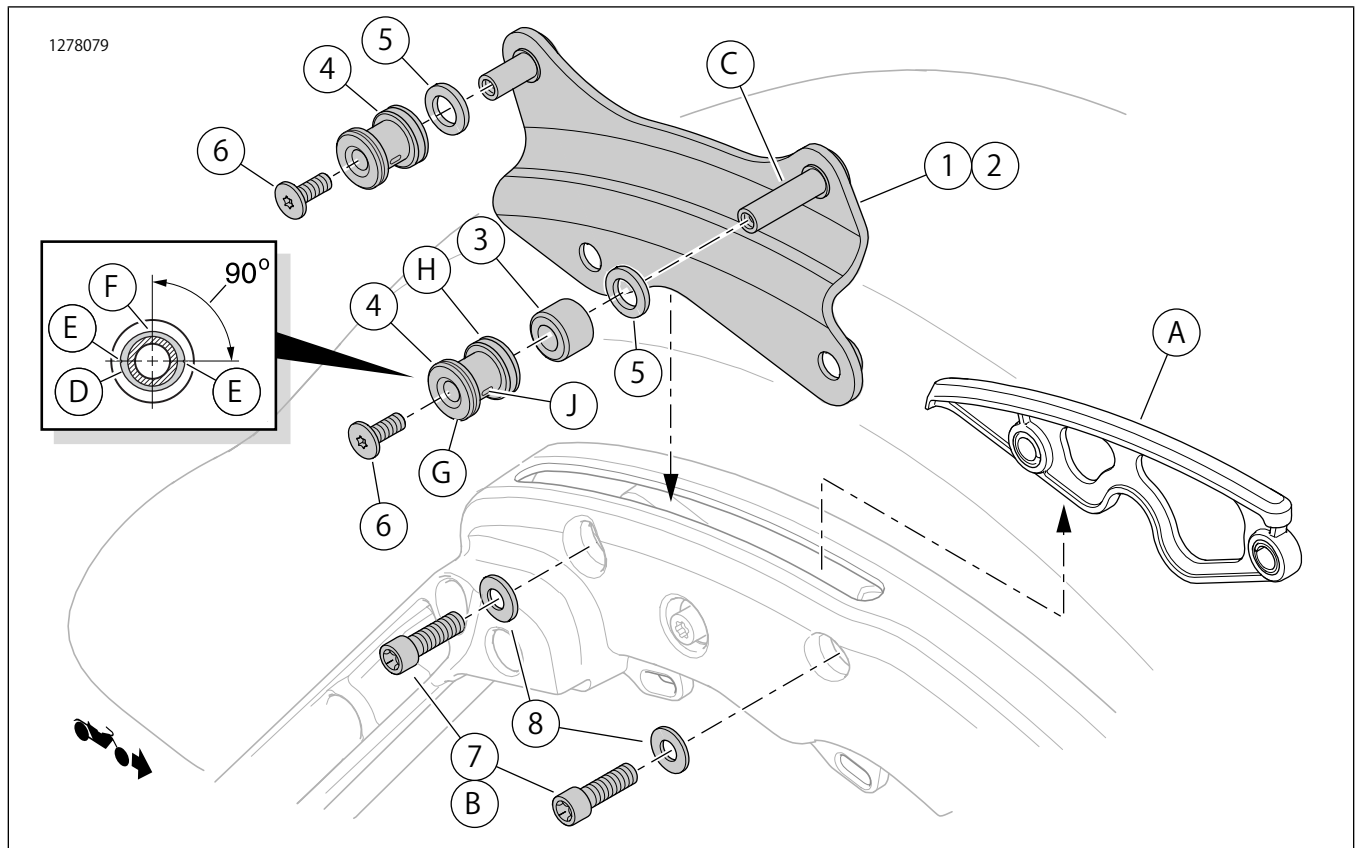
### 適合モデル

モデルの適合性については、P&Aリテールカタログまたは [www.harley-davidson.com](http://www.harley-davidson.com)内のパーツ&アクセサリページ(英語版のみ)をご覧ください。

下記のページで入手できる最新版のインストラクションシートを必ず使用してください。 [www.harley-davidson.com/isheets](http://www.harley-davidson.com/isheets)

ハーレーダビッドソン社のカスタマーサポートセンター(1-800-258-2464(米国内のみ)または1-414-343-4056)にお問い合わせください。

## 取り付け要件

一部の車両では、このキットを正しく取り付けるために、その他のパーツやアクセサリを別途購入する必要があります。個々のモデルに必要なパーツまたはアクセサリのリストは、純正P&Aカタログまたは [www.harley-davidson.com](http://www.harley-davidson.com)のパーツとアクセサリに関するセクション(英語版のみ)をご覧ください。

このキットを正しく取り付けるためには、LOCTITE 262 HIGH STRENGTH THREADLOCKER AND SEALANT (LOCTITE 262高強度スレッドロッカーシーラント)(赤)(94759-99)および LOCTITE 243 MEDIUM STRENGTH THREADLOCKER AND SEALANT (LOCTITE 243中強度スレッドロッカーシーラント)(青)(99642-97)の購入が必要です。

▲警告

ライダーおよびパッセンジャーの安全を守るため、キットは正しく装着してください。自分で作業を行うことが難しい場合、または適切な工具を持っていない場合は、最寄りのハーレーダビッドソン正規販売網店に取り付けを依頼してください。本キットを正しく取り付けないと死亡したり重傷を負うおそれがあります。(00308b)

準備

▲警告

誤ってエンジンを始動すると、死亡事故や重大な人身事故を引き起こすおそれがあるため、メインヒューズを外して作業を開始してください。(00251b)

1. メインヒューズを取り外します。
  - a. スマートサイレン装備車: セキュリティフオブがある状態で、イグニッションスイッチをON(オン)にします。システムが解除された後、イグニッションスイッチをOFF(オフ)にします。直ちにオーナーズマニュアルに従ってメインヒューズを外します。
  - b. セキュリティサイレン非装備車: オーナーズマニュアルを参照してください。
2. 右サイドサドルバッグを取り外す。
3. 「図1」を参照。両側にあるサドルバッグサポートから2本のスクリュー(B)を取り外します。
4. スロットカバーインサート(A)を上方向に取り外します。

取り付け

ドッキングブラケットの取り付け

1. 注記  
ロングピン(C)は車両のフロント部分に向けて取り付けます。
- ドッキングプレートアッセンブリー(1、2)を正しい側のサドルバッグサポートのスロットに挿入します。
2. ワッシャー(8)をそれぞれのスクリュー(7)にセットします。
3. スレッドロッカーを2~3滴、ねじ山に塗ります。  
消耗品: LOCTITE 262 HIGH STRENGTH THREAD LOCKER AND SEALANT (LOCTITE 262 高強度スレッドロッカーシーラント) (赤) (94759-99)
4. ドッキングプレートアッセンブリー(1、2)をスクリュー(7)とワッシャー(8)で固定します。締め付ける。  
トルク: 27.1 N·m (20 ft-lbs)

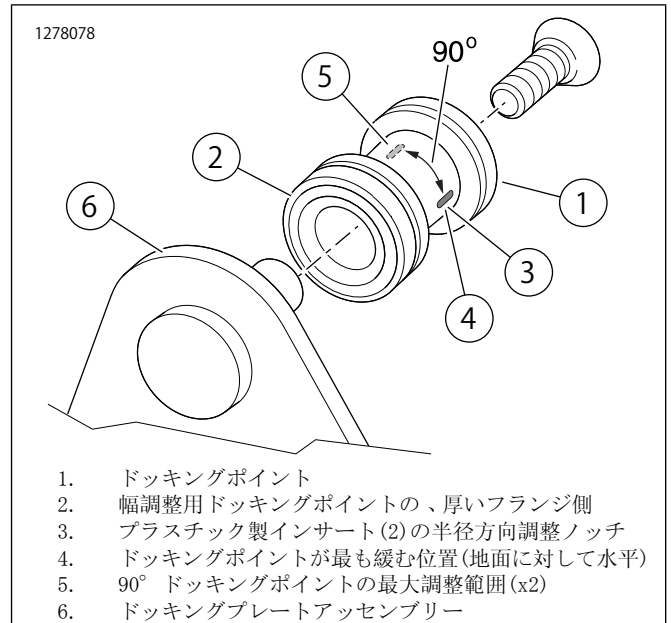

1. ドッキングポイント
2. 幅調整用ドッキングポイントの、厚いフランジ側
3. プラスチック製インサート(2)の半径方向調整ノッチ
4. ドッキングポイントが最も緩む位置(地面に対して水平)
5. 90° ドッキングポイントの最大調整範囲(x2)
6. ドッキングプレートアッセンブリー

図2. ドッキングポイントの取り付け

5. 注記  
「図1」を参照。幅調整スペーサー(5)はまだ取り付けないでください。

ドッキングポイントを取り付けます。

- a. スペーサー(3)を各ドッキングプレートのロングピン(C)に取り付けます。
- b. ドッキングポイント(4)を、厚いフランジ(H)から順に、各ドッキングプレートピンに取り付けます。
- c. スクリュー(6)をドッキングプレートピンに取り付けます。
- d. 「図2」を参照。各ドッキングポイントを回して、ノッチを水平に配置します(4)。
- e. しっかり装着されるまでスクリューを締め付けます。

ドッキングポイントのアライメントと締め具合の確認

注記

「図2」を参照。

- ・ フロントドッキングポイントは、アップライトやソロのラック調整に使用します。
- ・ リアドッキングポイントは、デュアルラックの調整に使用します。

1. デタッチャブルアクセサリを、デタッチャブルアクセサリキットの手順に従って取り付けます。
2. ドッキングポイントの間隔が広すぎる場合:
  - a. アクセサリを取り外します。

b. 「図1」を参照。スクリュー(6)、ドッキングポイント(4)を4つのドッキングプレートピンすべてから外します。

c. ドッキングポイントを、薄いフランジから順に各ドッキングプレートピンにスライドします。

d. 各スクリュー(6)のネジ山にスレッドロッカーを2〜3滴ずつ、塗布します。スクリューを取り付けます。

LOCTITE243MEDIUMSTRENGTHTHREADLOCKERANDSEALANT  
(LOCTITE243中強度スレッドロッカーシーラント)  
(青) (99642-97)

e. 「図2」を参照。各ドッキングポイントを回して、ノッチを水平に配置します(4)。しっかり装着されるまでスクリューを締め付けます。

### 3. ドッキングポイントの間隔が狭すぎる場合:

a. 「図1」を参照。4つのドッキングプレートピンから全ての構成部品を取り外します。

b. 幅調整スペーサー(5)を各ドッキングポイントに取り付けます。

c. スペーサー(3)を各ドッキングプレートの長い方のピン(C)に取り付けます。

d. ドッキングポイントを厚いフランジを先にして各ドッキングポイントピンに取り付けます。

e. 各スクリュー(6)のネジ山にスレッドロッカーを2〜3滴ずつ、塗布します。スクリューを取り付けます。

LOCTITE243MEDIUMSTRENGTHTHREADLOCKERANDSEALANT  
(LOCTITE243中強度スレッドロッカーシーラント)  
(青) (99642-97)

f. 「図2」を参照。各ドッキングポイントを回して、ノッチを水平に配置します(4)。しっかり装着されるまでスクリューを締め付けます。

### 4. 注記

位置(5)の時、ドッキングポイントは最も締まった状態になります。位置(4)の時、ドッキングポイントは最も緩くなります。

アクセサリがドッキングポイントにしっかり嵌まらない場合は以下の手順に従います。

a. スクリュー(6)を緩めます。

b. 「図2」を参照。ドッキングポイント(1)を水平(4)位置から少し回します。

c. デタッチャブルアクセサリの嵌まり具合を確認します。

d. 水平方向(4)から垂直方向(5)に少しずつ回転させて、それぞれの位置に、しっかりと嵌まるようにします。

5. 「図1」を参照。ドッキングプレートピンスクリュー(6)を固く締めます。締め付ける。

トルク: 14.2 N·m (126 in-lbs)

## 完成

### 注記

サウンドシステムの損傷を避けるため、メインヒューズを取り付ける前に、イグニッションがOFF(オフ)になっていることを確認してください。

1. メインヒューズを取り付ける。オーナーズマニュアルを参照してください。

2. サドルバッグを取り付けます。オーナーズマニュアルを参照してください。

## メンテナンス

時間が経つと、ドッキングポイントが摩耗し、取り付けたデタッチャブルアクセサリが緩むことがあります。次の手順でしっかりと固定します。

1. 「図1」を参照。ドッキングポイントそれぞれについて、現在のノッチの位置をメモしておきます。4つ全てのドッキングプレートピンからスクリュー(6)を外します。

### 2. 注記

ドッキングポイントスクリューと取り付け穴のネジ山からスレッドロッカーを取り除いた後、新たにスレッドロッカーをネジ山に塗ってください。

各スクリュー(6)のネジ山にスレッドロッカーを2〜3滴ずつ、塗布します。

消耗品: LOCTITE 243 MEDIUM STRENGTH THREADLOCKER AND SEALANT (LOCTITE243中強度スレッドロッカーシーラント) (青) (99642-97)

3. ドッキングポイント、スクリュー、スペーサー(ある場合)を取り付けます。手で締め付けます。

4. ノッチが垂直位置(F)でない場合、ドッキングポイントを少し回し、ノッチを(F)の方向に動かして、それぞれの位置のデタッチャブルアクセサリをしっかりと嵌めこみます。

5. ドッキングポイントスクリュー(6)を固定します。締め付ける。

トルク: 14.2 N·m (126 in-lbs)

### 6. 注記

ドッキングポイントスクリューと取り付け穴のネジ山からスレッドロッカーを取り除いた後、新たにスレッドロッカーをネジ山に塗ってください。

ドッキングポイントの挿入ノッチが垂直方向の位置(F)にある場合:

a. 4つ全てのドッキングプレートピンからスクリュー(6)を外します。

b. 各ドッキングポイントを回転して、2番目のノッチを位置(E)にします。

c. 各スクリュー(6)のネジ山にスレッドロッカーを2〜3滴ずつ、塗布します。

LOCTITE243MEDIUMSTRENGTHTHREADLOCKERANDSEALANT  
(LOCTITE 243中強度スレッドロッカーシーラント)  
(青) (99642-97)

- d. スクリューとスペーサー(ある場合)を取り付けます。手で締め付けます。
  - e. 各ドッキングポイントのデタッチャブルアクセサリーを確認し、ノッチを(F)の方向に回転して、デタッチャブルアクセサリーが各位置にしっかりと嵌まるようにします。
  - f. スクリュー(6)を固定します。締め付ける。  
トルク: 14.2 N·m (126 in-lbs)
7. 何度か調整しても、デタッチャブルアクセサリーががたついたり、緩いままであったりする場合は、ドッキングポイントを交換してください。