



INSTRUKTIONER

J06266

2022-06-21



SPECTRA GLO LED R/G/B STYRNING

ALLMÄNT

Satsnummer

68000218

Modeller

Om du vill ha information om modelltillbehör kan du läsa P&A-återförsäljarkatalogen eller avsnittet Reservdelar och tillbehör på www.harley-davidson.com (endast på engelska).

ANMÄRKNING

Behåll detta instruktionsblad för framtida installation och drift av andra R/G/B belysningsseter.

Satsinnehåll

⚠ VARNING



Innehåller knapp- eller myntcells batteri. Det kan leda till dödsfall eller allvarliga skador om produkten sväljs. (13807a)

INSTALLATIONSKRAV

Separat köp av Power Connection Kit (artikelnummer 69201526 eller 69201636), såvida det inte redan är installerat.

När andra tillbehör är monterade på huvudkablaget ska ett omkopplingsbart adapterkablage (artikelnummer 69201706) användas tillsammans med detta kit.

⚠ VARNING

Förarens och passagerarens säkerhet är beroende av att denna sats monteras korrekt. Om du inte kan utföra åtgärden eller saknar rätt verktyg låter du en Harley-Davidson-återförsäljare utföra monteringen. Om den här satsen monteras felaktigt kan det leda till dödsfall eller allvarliga personskador. (00308b)

ANMÄRKNING

Denna styrsats är utformad för att driva de olika Spectra Glo LED ljussatserna.

Alla Spectra Glo LED ljussatser är designade och endast avsedda för displayanvändning. Vissa lokala bestämmelser förbjuder användning av färgad eller indirekt belysning under fordonstrift på allmänna gator. Kontrollera lokala föreskrifter före installation.

Elektrisk överbelastning

OBS

Alltför många elektriska tillbehör kan överbelasta fordonets laddningssystem. Om anslutna elektriska tillbehör tillsammans konsumerar mer än laddsystemet producerar kommer batteriet att laddas ur, vilket kan orsaka problem i elsystemet. (00211d)

⚠ VARNING

När du monterar elektriska tillbehör ska du säkerställa att du inte överskrider den högsta amperestyrkan för säkringen eller kretsbrytaren som skyddar den berörda krets som ändras. Om du överskrider den högsta amperestyrkan kan det orsaka elfel, vilket kan leda till dödsfall eller allvarliga personskador. (00310a)

Se avsnittet SPECTRA GLO LOAD BERÄKNINGSINFORMATION längre fram i detta dokument för mer information.

SATSINNEHÅLL

Figur 2 och Tabell 1 .

FCC REGLERINGAR

FCC ID: M3N68000217

Denna enheten uppfyller del 15 i FCC reglerna och Industry Canadas licensbefriade RSS standard(er). Får endast användas under följande två villkor: (1) Denna enheten får inte orsaka skadliga störningar och (2) denna enheten måste tåla inkommande störningar, inklusive störning som kan orsaka icke önskad drift.

ANMÄRKNING

Ändringar eller modifieringar som görs i denna utrustning som inte uttryckligen godkänts av Continental kan ogiltigförklara FCC's tillstånd att använda denna utrustning.

Denna utrustning har testats och funnits överensstämma med gränserna för en klass B digital enhet, i enlighet med del 15 av FCC reglerna. Dessa gränser är utformade för att tillhandahålla rimligt skydd mot skadliga störningar i en bostadsinstallation. Denna utrustning genererar, använder och kan utstråla radiofrekvensenergi och kan, om den inte installeras och används i enlighet med instruktionerna, orsaka skadliga störningar på radiokommunikation. Det finns dock ingen garanti att störningar inte inträffar i en viss installation. Om den här utrustningen orsakar skadliga störningar för radio- eller TV-mottagning, vilket kan fastställas genom att slå av och på utrustningen, uppmanas användaren att försöka korrigera störningarna genom en eller flera av nedanstående åtgärder.

- Vrid eller flytta på mottagarens antenn.

- Öka avståndet mellan utrustningen och mottagaren.
- Anslut utrustningen till ett uttag på en annan krets än den som mottagaren är ansluten till.

- Kontakta återförsäljaren eller en erfaren radio eller TV tekniker för hjälp.

RGB LJUSKABLAGEPLATS (vanliga ljuskombinationer)

1010087

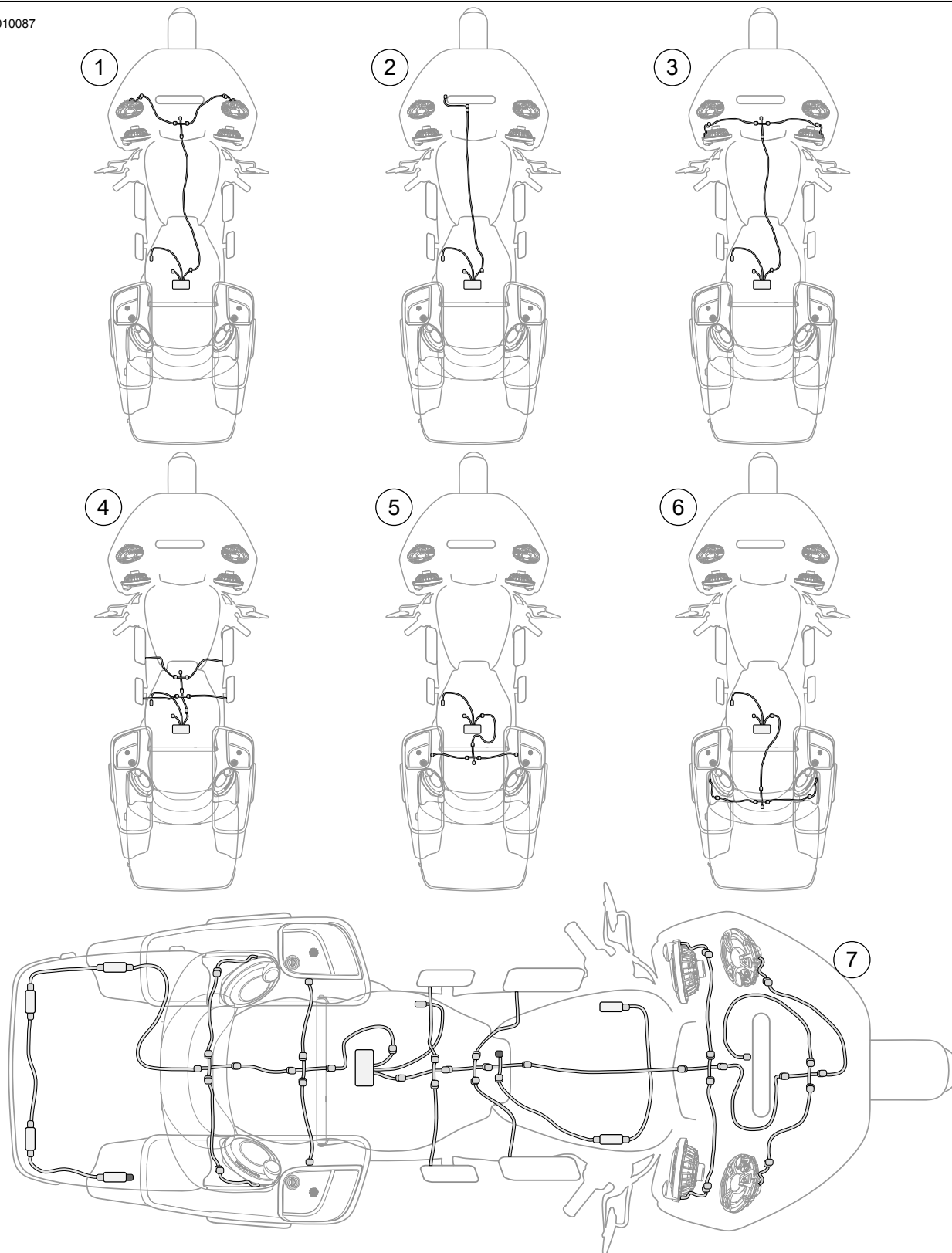

1. Övre högtalare R/G/B lampor och styrenhet
2. Ventilera R/G/B ljus och styrenhet
3. Lägre högtalare R/G/B lampor och styrenhet
4. Fotbräda R/G/B lampor och styrenhet

5. Sadelväska högtalare R/G/B lampor och styrenhet
6. Tour-Pak högtalare R/G/B lampor och styrenhet
7. Alla R/G/B lampor med styrenhet

Figur 1.

MONTERING

1. Se verkstadshandboken. Demontera sadeln.
2. Se verkstadshandboken. Montera bort vänster sidokåpa.

3. ANMÄRKNING

Från och med 2017 Touring modeller finns en svart 3 vägs P&A tillbehörskontakt under höger sidokåpa. Mer information finns i servicehandboken.

Modeller med tillbehörskontakt: Installera tillbehörsanslutningssats (artikelnummer 69201526) om den inte redan är installerad. Fortsätt till steg 5.

4. Modeller utan tillbehörskontakt: Installera tillbehörskontaktsats (artikelnummer 69201636).

5. Figur 2 Välj en lämplig plats för montering av styrenheten (5) under sadeln eller bakom vänster sidokåpa. Använd dubbelsidig tejp (3) som medföljer satsen eller kabelremmar (1).

6. ANMÄRKNING

Rengör styrenhetens installationsområde med två. Låt torka ordentligt. Avlägsna skräp, smuts och sot från fordonets områden som ska markeras.

Omgivningstemperaturen bör vara **minst** 10 °C (50,0 °F) för korrekt vidhäftning av regulatören till fordonets ytor.

Icke använd ände av ljussträngen måste ha ett ändlock (2) installerat.

7. Anslut styrkablage till tillbehörets strömkablage.
8. Bunta ledningarna från styrenheten. Använd kabelremmarna (1) för att säkra styrenhetens ledningar och alla ledningar mellan lamporna.
9. Se verkstadshandboken. Sätt tillbaka vänster sidokåpa.
10. Se verkstadshandboken. När sadeln har monterats drar du den uppåt för att se att den sitter ordentligt.

RESERVDELAR

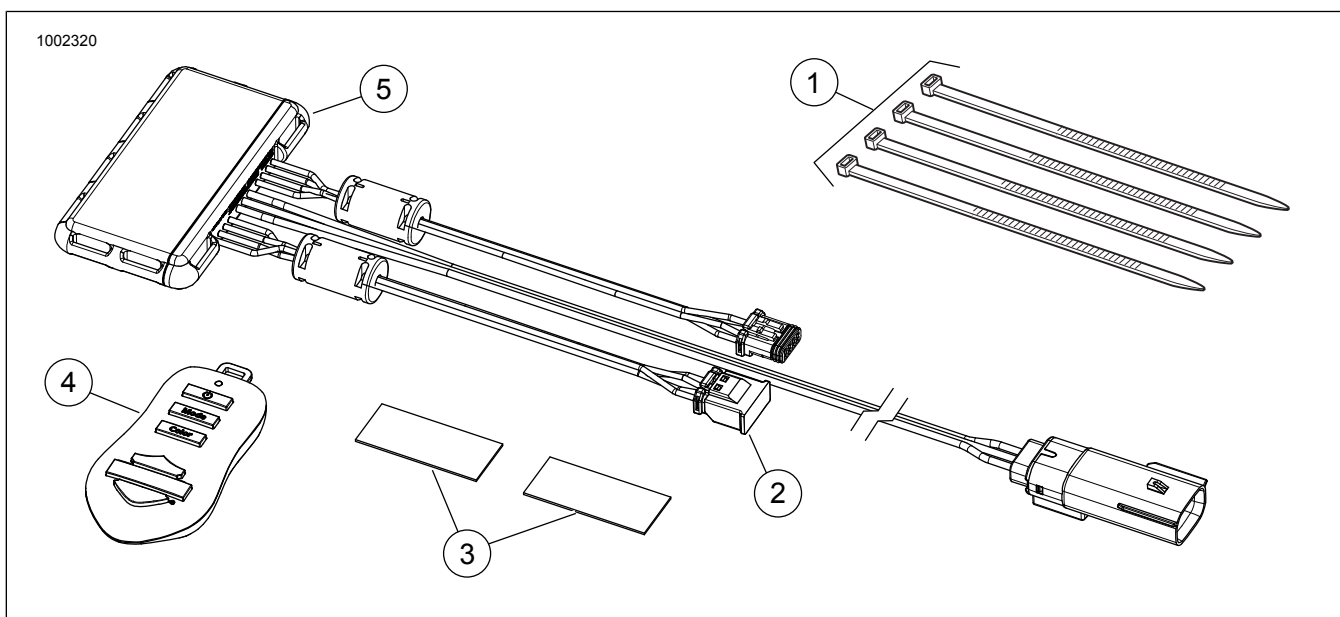

Figur 2. Servicedelar, Spectra Glo Controller Kit

RESERVDELAR

Tabell 1. Tabell över reservdelar

Sats	Komponent	Beskrivning (antal)	Artikelnummer
68000218	1	Buntband (4)	10006
	2	Ändlock	69201616
	3	Tejp, dubbelsidig (2)	Säljs ej separat
	4	Fob, LED R /G/B styrenhet	68000217
	5	Styrenhet, LED R/G/B	68000219

SPECTRA GLO LOAD CALCULATION INFORMATION

Spectra Glo systemet är begränsat till 3000 mA. Använd följande tabell för att fastställa den totala aktuella dragningen

av önskad konfiguration. Beräkna den totala aktuella dragningen genom att multiplicera antalet sats(er) (varje rad) med den angivna aktuella dragningen. Summera alla summer. Värdet bör vara mindre än, eller lika med, 3000 mA. I följande exempel beskrivs hur du beräknar den totala systembelastningen.

Tabell 2. Kalkyleringsexempel för Spectra Glo Kits

Kit namn	Kit med artikelnummer	Antal kit	Nuvarande mA	Totalt
Förarens fotplattor	50500492	1	500	500
Passagerarens fotplattor	50500495	1	350	350
Kåpans friskluftsmunstycke	68000194		275	
Högtalarljus (etapp I)	68000232		125	
Högtalarljus (etapp II runda)	68000231	1	125	125
Högtalarljus (etapp II sadelväska)	68000233		125	
Bas ljuskapslar (6)	68000213	2	450	900
Expansions ljuskapslar (4)	68000214	1	300	300
* System totalt måste vara 3000 mA eller mindre.			System totalt =	2175

Tabell 3. Spectra Glo RGB kalkylator för tillbehör

Kit namn	Kit med artikelnummer	Antal kit	Nuvarande mA	Totalt
Förarens fotplattor	50500492		500	
Passagerarens fotplattor	50500495		350	
Kåpans friskluftsmunstycke	68000194		275	
Högtalarljus (etapp I)	68000232		125	
Högtalarljus (etapp II runda)	68000231		125	
Högtalarljus (etapp II sadelväska)	68000233		125	
Bas ljuskapslar (6)	68000213		450	
Expansions ljuskapslar (4)	68000214		300	
* System totalt måste vara 3000 mA eller mindre.			System totalt =	

Tabell 4. Spectra Glo RGB tillbehör

P&A	Artikelnummer
Kodnyckel	68000217
JAE Cap	69201597
Y kablage (3 vägs)	69201594
3 i överkopplingskablage	69201525
8 i överkopplingskablage	69201529
24 i överkopplingskablage	69201530
24 i överkoppling med genomföring	69201595
48 i överkopplingskablage	69201625

SPECTRA GLO DRIFT

Kodnyckel

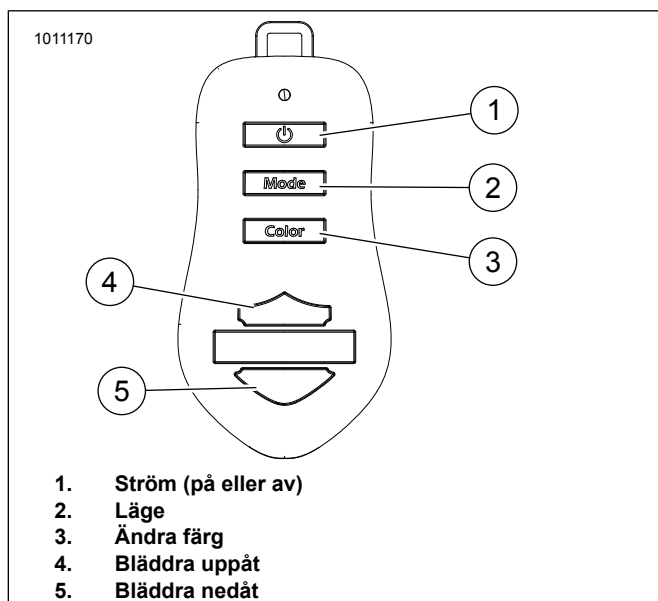

Figur 3. Kodnyckel

Standardinställningarna

- Handkontrollen och fob anländer ihopkopplade. Se Fob Pairing om fob behöver sammankopplas.
- Se Figur 4. Sju förinställda färgzoner är tillgängliga. Var och en har ett antal nyanser:
 - Vit
 - Grön
 - Vatten
 - Blå
 - Rosa
 - Rött
 - Gult
- Tre färglägen är tillgängliga:
 - Fast
 - Blinkning
 - Toning

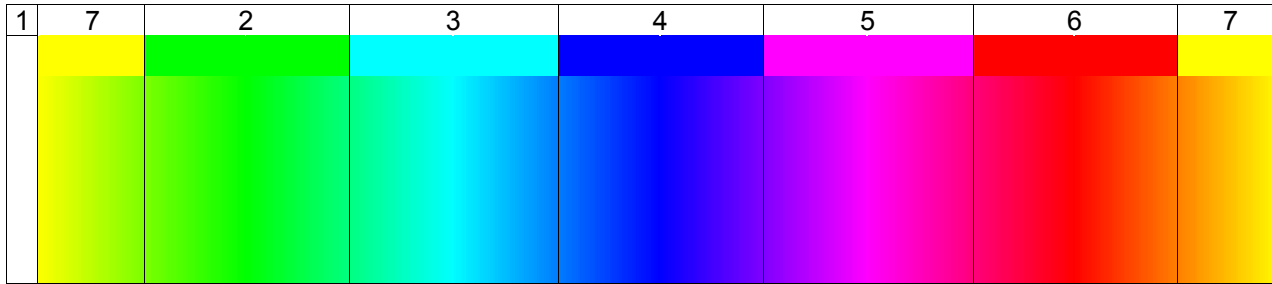

Figur 4. Färgspektrum

FUNKTION

System PÅ/AV

ANMÄRKNING

Lamporna återupptar sina senaste inställningar när fordonet har startats efter att ha varit avstängt.

1. Väck handkontrollen från strömsparläge genom att vrida tändningslåset till tändnings- eller tillbehörsposition.
2. Se Figur 3. Tryck på strömbrytaren (1) på fob.

Ändra läge

1. Se Figur 3. Tryck på lägesknappen (2) för att växla mellan de tre lägena.
2. Justera blix- och blekningshastigheterna:
 - a. Ställ in läget på blix eller blekning.
 - b. Tryck på knappen bläddra uppåt (4) för att öka hastigheten gradvis. Håll för att öka hastigheten snabbt.
 - c. Tryck på knappen bläddra nedåt (5) för att öka hastigheten gradvis. Håll för att minska hastigheten snabbt.
3. Nästa gång antingen Flash eller Fade läget återupptas, återupptas det tidigare hastighetsvalet tills det ändras.

Ändra färg

1. Se Figur 3. Tryck på knappen ändra färg (3) för att bläddra och ändra färgzoner.

2. ANMÄRKNING

Skuggan kan inte justeras i den vita färgzonen.

Justera färgnyans:

- a. Ställ in läget till Solid.
- b. Tryck på knappen bläddra uppåt (4) eller bläddra nedåt (5) upprepade gånger för att långsamt ändra skuggan. Håll knappen intryckt för att ändra nyansen snabbt.

Fob sammankoppling

1. ANMÄRKNING

Se Figur 5. Nyckelringborgen (3) kan falla när locket avlägsnas. Var försiktig så att du inte tappar den.

- Se Figur 5. Ta bort fyra skruvar som håller fast fobs bakstycke. Ta bort locket.
- Vrid tändningslåset till tändnings- eller tillbehörspositionen.
- Koppla bort styrenhetens strömkontakt under 10 sekunder.
- Anslut styrenhetens strömkontakt. Sammankopplingsläget är aktivt i endast 15 sekunder.
- Håll knappen (2) intryckt tills Spectra Glo lamporna på fordonet cyklar genom alla sju färgzoner.
- Installera fob kåpa.

Återställ fabriksinställningarna

- Utför steg 1-4 i Fob Pairing.
- Se Figur 5. Håll knappen (2) intryckt tills Spectra Glo lamporna på fordonet cyklar genom alla sju färgzoner. Fortsätt att hålla in i ytterligare 5 sekunder tills Spectra Glo lamporna cyklar genom alla sju färgzoner en andra gång.
- Installera fob kåpa.

Byte av batteri i kodnyckel

1. ANMÄRKNING

Nyckelringborgen (3) kan falla när locket avlägsnas. Var försiktig så att du inte tappar den.

- Se Figur 5. Ta bort fyra skruvar som håller fast på baksidan av fob. Ta bort locket.
- Ta bort batteriet (1) genom att trycka ut batteriet ur hållaren.
- Installera nytt batteri (CR2032 eller motsvarande) med positiv (+) sida uppåt.
- Installera fob kåpa.

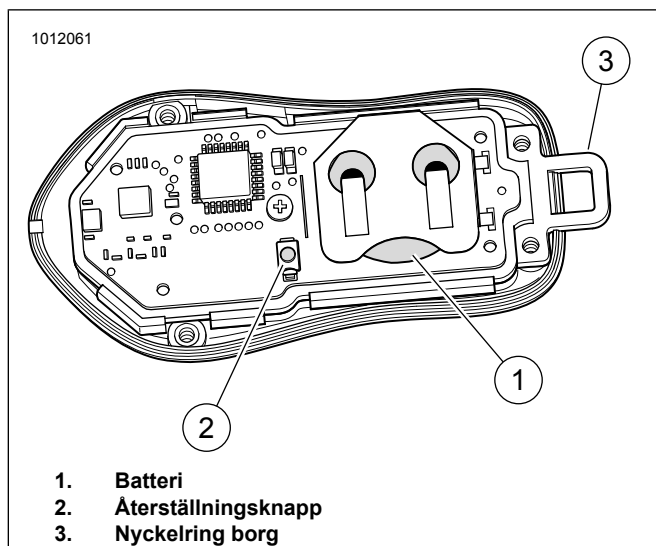

Figur 5. Fob återställning och batteri

YTTERLIGARE FUNKTIONER

1. Aktiv sömn

- Minskar batteriladdningen medan systemet lyssnar efter kommandon från fob (system av).
- Detta inträffar** upp till 60 minuter efter det sista knappkommandot när systemet är avstängt.

2. Djup sömn

- Systemet stängs av för att minska överdriven batteriladdning medan fordonet är avstängt och när systemet inte används.
- Detta inträffar** när systemet har varit i aktivt viloläge under längre tid än 30 minuter. Antingen när IGN är AV eller systemspänningen är under 11,5 volt.

3. Utelåsning av motorn

- Av säkerhetsskäl är alla knapparna på fob inaktiverade. Läget ändras automatiskt till fast och lamporna bibehåller den aktuella färgen.
- Detta inträffar** när fordonets strömbrytare är i IGN läge (tändning) och motorn är igång eller batterispänningen är större än ungefär 13 volt.

4. Överström eller överspänning stängs av

- Systemet stängs av för att skydda mot överspänning, systemkortslutningar och överbelastning av systemet.
- Detta inträffar** när systemspänningen överstiger 16 volt, ledningsnätet kortsluts till batteri eller jord eller antalet tillbehör överstiger den maximala systemtröskeln (3000 mA) (se tabellen för belastningsberäkning).

FELSÖKNING

Följ åtgärdsstegen i ordning för varje scenario. Fortsätt endast till nästa steg om symtomen inte har lösts.

Tabell 5.

Symptom	Lösning
<ul style="list-style-type: none"> Lamporna tänds inte Fob knapparna fungerar inte 	<ol style="list-style-type: none"> Bekräfta att Power Connection Kit (artikelnummer 69201526 eller 69201636) är korrekt installerat. Kontrollera att fordonets effekt är mellan 11,5 och 13 volt vid stiften för styrenhetskontakten (batteri och IGN) när denna är omkopplad till IGN eller ACC. <ol style="list-style-type: none"> Om fordonet växlas till IGN eller ACC och effekten är större än 13 volt går systemet in i motorlåsningläge. Se ytterligare funktioner. Om fordonets effekt är mindre än 11,8 volt går systemet in i läget Low Battery Shut Down. Se ytterligare funktioner. Kontrollera att fob batteriet inte behöver bytas ut. Se ersättning av batteri. Utför Fob sammankopplingsproceduren. Se Fob sammankoppling
<ul style="list-style-type: none"> Inkopplad laddare och knappar på fob fungerar inte Ansluten laddare och lampor sitter fast i enfärgat läge Lampor som är inställda på blinkande eller bleknande läge, ansluten laddare och systemet är inställt på solidt läge 	<p>OBS!</p> <p>Om du ansluter en laddare med fordonet bytt till IGN eller ACC kan systemet gå in i motorlåsningläget. Se ytterligare funktioner.</p> <ol style="list-style-type: none"> Kontrollera att systemeffekten är mellan 11,5-13 volt vid styrenhetens batteri och IGN stift när den är omkopplad till IGN eller ACC. <ol style="list-style-type: none"> Om systemeffekten är större än 13 volt har lamporna gått in i motorkörningslåsningläget. Se ytterligare funktioner. Vrid fordonet till AV och testa funktionen.
<ul style="list-style-type: none"> Färgzonerna ser inte ut som färgerna i manualen - färgerna ser väldigt lika ut 	<ol style="list-style-type: none"> Börja från styrenheten och kontrollera om det finns kortslutningar i komponenterna eller RGB ledningarna genom att koppla bort enskilda segment eller grupper av tillbehör.

Tabell 5.

Symptom	Lösning
<ul style="list-style-type: none"> • Jag vill tända eller släcka mina lampor när jag kör • Jag vill att mina lampor ska blinka när jag kör • Jag har lampor i blinkande eller bleknande läge och när fordonet startas blir det fast läge 	<ol style="list-style-type: none"> 1. Under körning går lamporna in i Engine Running Lockout läge. Se ytterligare funktioner. Av säkerhetsskäl måste lamporna tändas och färg väljas innan motor startas.
<ul style="list-style-type: none"> • Fordonet är bytt till IGN eller ACC – lamporna fungerade men släcktes därefter 	<ol style="list-style-type: none"> 1. Kontrollera att systemeffekten är mellan 11,5-16 volt vid styrenhetens batteri och IGN stift när den är omkopplad till IGN eller ACC. 2. Om systemeffekten är större än 16 volt har lamporna gått in i överströms- eller överspänningsavstängningsläget. Se ytterligare funktioner. 3. Fordonet kan ha gått in i ett av vilolägena. Se ytterligare funktioner. <ol style="list-style-type: none"> a. Om fordonet har gått på tomgång under kortare tid än 90 minuter har det gått in i aktivt viloläge. Se ytterligare funktioner. Tryck på strömbrytaren på fob för att tända lamporna igen. b. Om fordonet har stått på tomgång under längre tid än 90 minuter har det gått in i djup viloläge. Se ytterligare funktioner. Väck systemet genom att tillfälligt vrida fordonets strömbrytare till IGN eller ACC och tryck på strömbrytaren på fob för att tända lamporna igen.