



INSTRUKTIONER

94100247

2023-01-09



MOTSTÅNSKRAFTIGA FOTPINNAR - FÖRARE

ALLMÄN INFORMATION

Tabell 1. Allmän information

Satser	Föreslagna verktyg	Kompetensnivå ⁽¹⁾
50502252, 50502253, 50502254, 50502255	Skyddsglasögon, momentnyckel	
<i>(1) Kräver åtdragning till angivet åtdragningsmoment eller andra verktyg och metoder som ger måttligt åtdragningsmoment</i>		

SATSINNEHÅLL

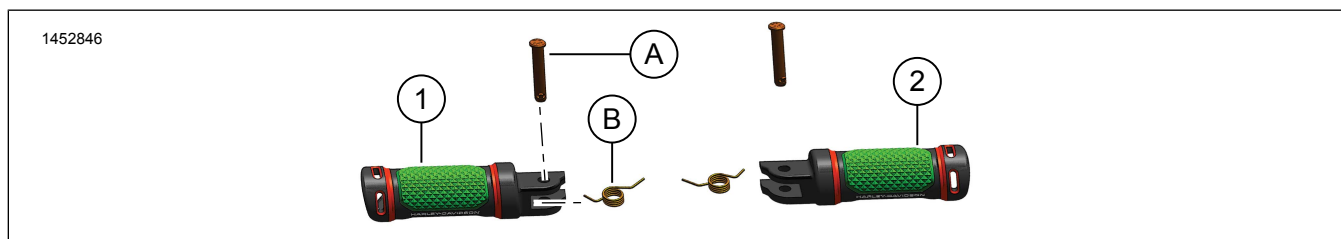

Figur 1. Satsen innehåller: Motståndskraftiga fotpinnar - Förare

Tabell 2. Satsen innehåller: Motståndskraftiga fotpinnar - Förare

Kontrollera att allt innehåll finns i satsen innan du installerar eller avlägsnar artiklar från fordonet.					
<input checked="" type="checkbox"/>	Komponent	Antal	Beskrivning	Art.nr	Anteckningar
<input type="checkbox"/>	1	1	Fotpinne, vänster, grå, liten	50502376	
<input type="checkbox"/>			Fotpinne, vänster, grå, stor	50502387	
<input type="checkbox"/>			Fotpinne, vänster, svart, liten	50502375	
<input type="checkbox"/>			Fotpinne, vänster, svart, stor	50502386	
<input type="checkbox"/>	2	1	Fotpinne, höger, grå, liten	50502374	
<input type="checkbox"/>			Fotpinne, höger, grå, stor	50502385	
<input type="checkbox"/>			Fotpinne, höger, svart, liten	50502373	
<input type="checkbox"/>			Fotpinne, höger, svart, stor	50502384	
<input type="checkbox"/>	3	2	Slittapp (visas inte)	50500628	
Komponenter som nämns i texten men som inte ingår i satsen					
<input checked="" type="checkbox"/>	A	2	Originalutrustning (OE) Gaffelpinne		
<input checked="" type="checkbox"/>	B	2	OE Returfjäder		

ALLMÄNT

Modeller

Om du vill ha information om modelltillbehör kan du läsa Reservdelar och tillbehör (P&A) återförsäljarkatalogen eller

avsnittet Reservdelar och tillbehör på www.harley-davidson.com

Kontrollera att du använder den senaste versionen av instruktionsbladet. Den finns på: h-d.com/isheets

Installationskrav

⚠ VARNING

Förarens och passagerarens säkerhet är beroende av att denna sats monteras korrekt. Om du inte kan utföra åtgärden eller saknar rätt verktyg låter du en Harley-Davidson-återförsäljare utföra monteringen. Om den här satsen monteras felaktigt kan det leda till dödsfall eller allvarliga personskador. (00308b)

TA BORT

1. Ta bort förarens fotpinnens gaffelstift (A)
 - a. Figur 2 Lokalisera låsfliken.
 - b. Tryck låsfliken inåt.
 - c. Tryck uppåt med en liten skruvmejsel och ta bort gaffelpinnen.

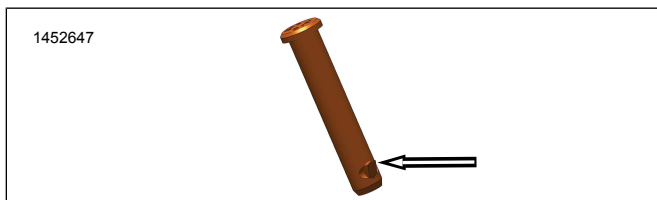

Figur 2. Gaffelpinnens låstunga

⚠ VARNING

Använd skyddsglasögon när du demonterar eller monterar fjädern. Fjäderns spänning kan få fjädern, fästa komponenter och/eller handverktyg att flyga ut vilket kan leda till dödsfall eller allvarliga personskador. (00477c)

2. Ta bort OE förarens fotpinne.
 - a. Täck fotpinnens monterings retur fjäderns (B) område med en butikhandduk.
 - b. Se Figur 3 eller Figur 4 . Dra fotpinnens enheten utåt, ta bort monteringen från fästet.
 - c. Ställ retur fjädern åt sidan för framtida användning.

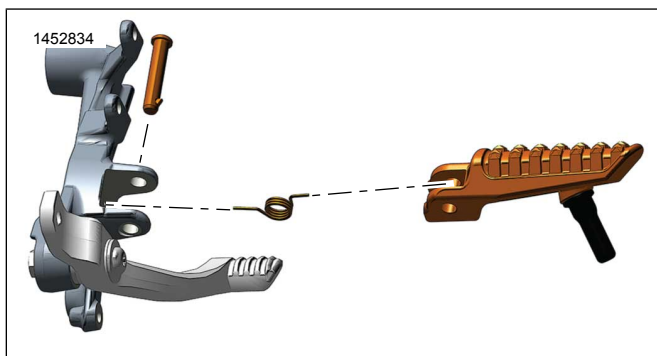

Figur 3. Fotpinne - Förare - Höger

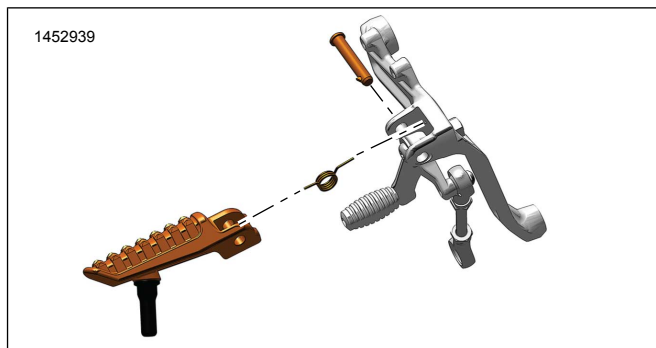

Figur 4. Fotpinne - Förare - Vänster

INSTALLERA

1. Leta reda på uppsättningen med den **nya** fotpinnen (1 eller 2).
2. Se Figur 5 eller Figur 6 . Placera retur fjädern (B) i fotpinnen.
3. Rikta in retur fjädern med fästets hål.

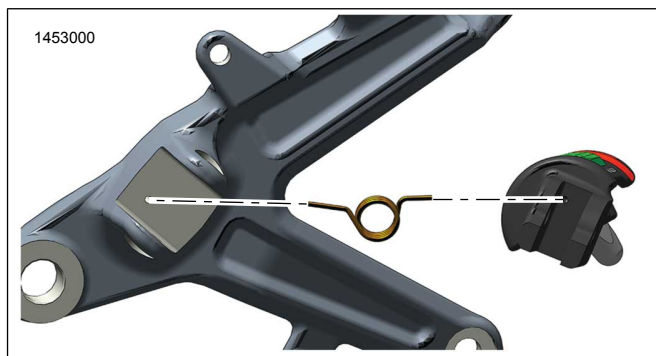

Figur 5. Returfjäders orientering - Höger

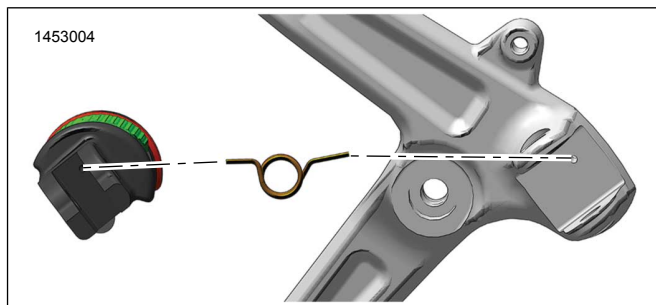

Figur 6. Returfjäders orientering - Vänster

4. För in fotpinnen i fästet.
5. Placera fotpinnens uppsättning så att den är i linje med gaffelpinnens hål.
6. Montera klyvstiftet (A) från den övre sidan av fästet.
 - a. Kontrollera att gaffelpinnens låstunga har ordentligt säte.

Byta slittapp

1. Ta bort slittagespetsen från fotpinnen när slittappen underhålls.

2. Applicera två eller tre droppar gänglåsningsmedel på gängorna på den **nya** slittappen.

Förbrukningsartikel: LOCTITE 243 MEDIUM STRENGTH
THREADLOCKER AND SEALANT (BLÅ) (99642-97)

3. Montera den **nya** slittappen på fotpinnen.
Åtdragning: 3,38–4,74 N·m (30–42 **in-lbs**)

KLART

1. Kontrollera funktionen.
 - a. Flytta fotpinnens enhet uppåt, returfjädern bör återvända monteringen på plats.