



INSTRUKTIONER

J05999

2019-01-15



JUSTERBAR SATS MED AVTAGBARA FYRPOINTSFÄSTBESLAG

ALLMÄN INFORMATION

Tabell 1. Allmän information

Satser	Föreslagna verktyg	Kompetensnivå ⁽¹⁾	Tid
52300353, 52300354	Skyddsglasögon, momentnyckel		1 timme

(1) Kräver åtdragning till angivet åtdragningsmoment eller andra verktyg och metoder som ger måttligt åtdragningsmoment

SATSINNEHÅLL

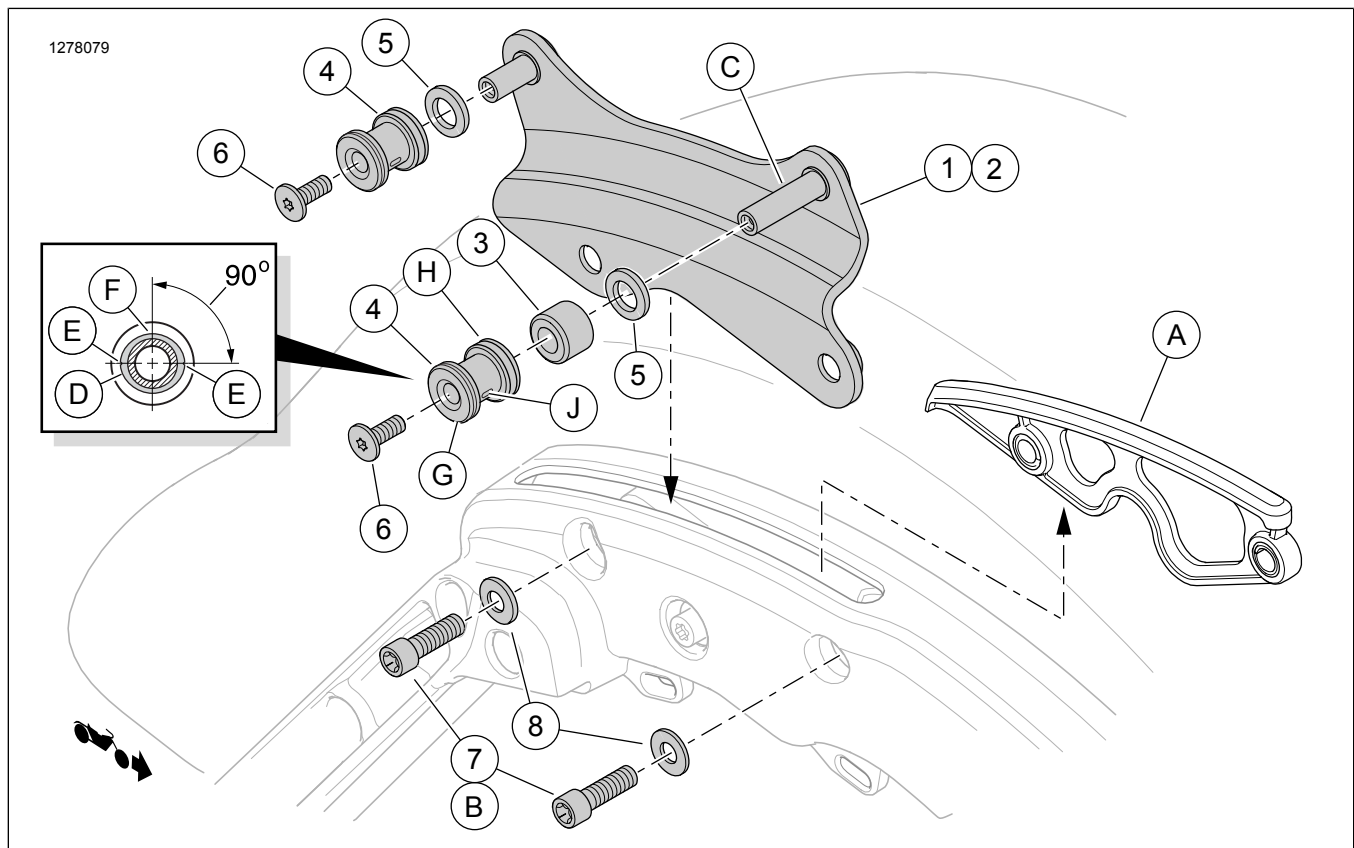

Figur 1. Satsen innehåller: Justerbar sats med avtagbara fyrpunktsfästbeslag

Tabell 2. Satsen innehåller: Justerbar sats med avtagbara fyrpunktsfästbeslag

<input checked="" type="checkbox"/>	Komponent	Antal	Beskrivning	Art.nr	Anteckningar
<input type="checkbox"/>	1	1	Fästplattenehet, krom (höger sida, visas)	52300348	
<input type="checkbox"/>		1	Fästplattenehet, svart (höger sida, visas)	52300355	
<input type="checkbox"/>	2	1	Fästplattenehet, krom (vänster sida, visas ej)	52300349	
<input type="checkbox"/>		1	Fästplattenehet, svart (vänster sida, visas ej)	52300356	
<input type="checkbox"/>	3	2	Mellanlägg, fästpunkt	12400059	
<input type="checkbox"/>	4	4	Fästpunkt	52300345	
<input type="checkbox"/>	5	4	Breddjusterande distanselement, krom (valfritt, används vid behov)	10300079	
<input type="checkbox"/>	6	4	Sexkantskruv, platt TORX, 1/4-20 x 16 mm (3/8 tum) lång	10200322	14,2 N·m (126 in-lbs) Använd LOCTITE 243 GÄNGLÅSARE OCH TÄTNINGSMEDEL AV MEDELSTYRKA (BLÅ)
<input type="checkbox"/>	7	4	Sexkantskruv, TORX-huvud, 5/16-18 x 25 mm (1 tum) lång	10200157	27,1 N·m (20 ft-lbs) Använd LOCTITE 243 GÄNGLÅSARE OCH TÄTNINGSMEDEL AV MEDELSTYRKA (BLÅ) och LOCTITE 262 GÄNGLÅSARE OCH TÄTNINGSMEDEL AV HÖG STYRKA (RÖD)
<input type="checkbox"/>	8	4	Vanlig bricka, zinkfinish	6302	

Komponenter som nämns i texten men som inte ingår i satsen

<input checked="" type="checkbox"/>	A	2	Originalutrustning (OE) insats som täcker öppning
<input checked="" type="checkbox"/>	B	4	OE skruv till insats som täcker öppning
<input checked="" type="checkbox"/>	C	2	Lång sprint till fästplattan
<input checked="" type="checkbox"/>	D	1	Plastinsats till fästpunkt (den elliptiska formen har överdrivits för ökad tydlighet)
<input checked="" type="checkbox"/>	E	1	Fästpunktens lösaste läge (horisontell med marken)
<input checked="" type="checkbox"/>	F	2	Fästpunkt med maximalt justeringsintervall på 90°
<input checked="" type="checkbox"/>	G	1	Fästpunktens sida med tunnare fläns för breddjustering
<input checked="" type="checkbox"/>	H	1	Fästpunktens sida med tjockare fläns för breddjustering
<input checked="" type="checkbox"/>	J	2	Skåra för radiell justering i plastinsats

ALLMÄNT

Modeller

Om du vill ha information om modelltillbehör kan du läsa P&A-återförsäljarkatalogen eller avsnittet Reservdelar och tillbehör på www.harley-davidson.com (endast på engelska).

Kontrollera att du använder den senaste versionen av instruktionsbladet som finns på: www.harley-davidson.com/isheets

Kontakta Harley-Davidsons kundtjänst på +1-800-258-2464 (endast USA) eller +1-414-343-4056.

Installationskrav

För vissa motorcykelmodeller måste andra delar eller tillbehör köpas separat för att installera den här satsen korrekt. Om du vill se en lista med nödvändiga reservdelar och tillbehör för en specifik modell, finns information i P&A-återförsäljarkatalogen eller avsnittet Reservdelar och tillbehör på www.harley-davidson.com (endast på engelska).

LOCTITE 262 HIGH STRENGTH THREADLOCKER AND SEALANT (RÖD) (94759-99) och LOCTITE 243 MEDIUM STRENGTH THREADLOCKER AND SEALANT (BLÅ) (99642-97) krävs för korrekt installation av den här satsen.

⚠ VARNING

Förarens och passagerarens säkerhet är beroende av att denna sats monteras korrekt. Om du inte kan utföra åtgärden eller saknar rätt verktyg låter du en Harley-Davidson-återförsäljare utföra monteringen. Om den här satsen monteras felaktigt kan det leda till dödsfall eller allvarliga personskador. (00308b)

FÖRBEREDELSE

⚠ VARNING

För att förhindra att motorcykeln startas oavsiktligt, vilket kan leda till dödsfall eller allvarliga skador, ska du ta bort huvudsäkringen innan du fortsätter. (00251b)

1. Ta bort huvudsäkringen.
 - a. **MED säkerhetssiren:** vrid tändningslåset till PÅ med fjärrkodnyckeln närvarande. När systemet har inaktiverats vrider du AV tändningen. Ta **OMEDELBART** bort huvudsäkringen i enlighet med instruktionsboken.
 - b. **UTAN säkerhetslarm:** Se instruktionsboken.
2. Ta bort den högra packväskan.
3. Se Figur 1 . Ta bort två skruvar (B) från stödet till packväskan på varje sida.
4. Lyft insatserna (A) som täcker öppningarna från deras lägen.

INSTALLERA

Installera fästkonsolerna

1. **ANMÄRKNING**
Den långa sprinten (C) monteras mot fordonets framsida.

För in fästplatteneheterna (1,2) i öppningarna i stöden till packväskorna på rätt sida.
2. Sätt en bricka (8) på varje skruv (7).
3. Applicera 2 eller 3 droppar gänglåsare på skruvarnas gängor.
Förbrukningsartikel: LOCTITE 262 HIGH STRENGTH THREADLOCKER AND SEALANT (RÖD) (94759-99)
4. Fäst fästplatteneheterna (1,2) med skruvarna (7) och brickorna (8). Dra åt.
Åtdragning: 27,1 N·m (20 ft·lbs)

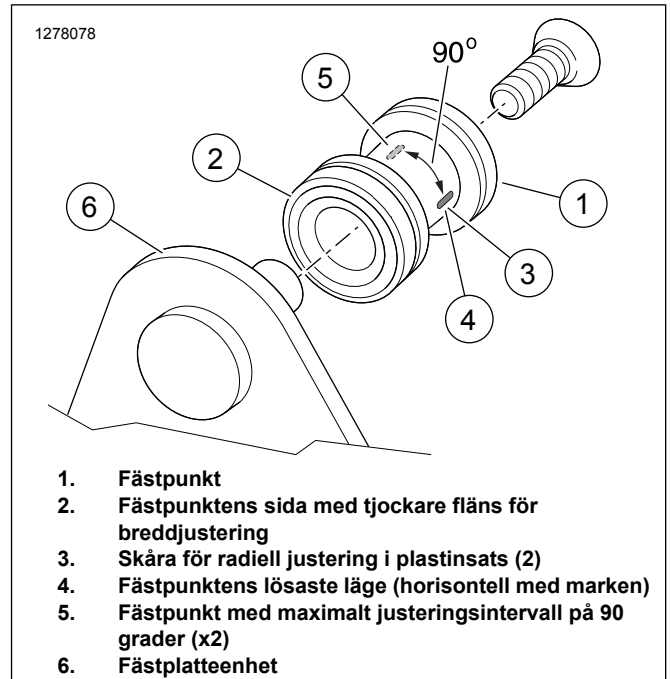

Figur 2. Installation av fästpunkt

5. **ANMÄRKNING**
Se Figur 1 . Installera inte de breddjusterande distanselementen (5) nu.

Installera fästpunkterna.
 - a. Skjut ett distanselement (3) på den långa sprinten (C) för varje fästplatta.
 - b. Skjut en fästpunkt (4), med den **tjockare** flänsen (H) först, på varje fästplattestift.
 - c. Installera skruvarna (6) i fästplattestiften.
 - d. Se Figur 2 . Rotera varje fästpunkt för att positionera skåror horisontellt (4).
 - e. Dra åt skruvarna tills de sitter ordentligt.

Kontrollera att fästpunkten är rätt justerad och sitter ordentligt fast

ANMÄRKNING

Se Figur 2 .

- *Upprätta sissybars och solopakethållare kan justeras med hjälp av de främre fästpunkterna.*
 - *Tvåpersonspakethållare kan justeras med hjälp av de bakre fästpunkterna.*
1. Installera ett avtagbart tillbehör enligt anvisningarna för den avtagbara tillbehörsatsen.
 2. Om fästpunkterna sitter för långt ifrån varandra:
 - a. Ta bort tillbehöret.
 - b. Se Figur 1 . Ta bort skruven (6) och fästpunkten (4) från alla fyra fästplattestiften.

- c. Montera fästpunkten (4), med den **tunnare** flänsen först, på varje fästplattestift.
- d. Applicera 2 eller 3 droppar gänglåsare på skruvarnas (6) gängor. Sätt i skruvar.
LOCTITE 243 MEDIUM STRENGTH
THREADLOCKER AND SEALANT (BLÅ) (99642-97)
- e. Se Figur 2 . Roterar varje fästpunkt för att positionera skårorna horisontellt (4). Dra åt skruvarna tills de sitter ordentligt.

3. Om fästpunkterna sitter för nära varandra:

- a. Se Figur 1 . Ta bort alla komponenter från alla fyra fästplattestift.
- b. Sätt på breddjusterande distanselement (5) på varje fästpunkt.
- c. Sätt på ett distanselement (3) på den längre sprinten (C) för varje fästplatta.
- d. Montera fästpunkten (med den **tjockare** flänsen först) på varje fästpunktsstift.
- e. Applicera 2 eller 3 droppar gänglåsare på skruvarnas (6) gängor. Sätt i skruvar.
LOCTITE 243 MEDIUM STRENGTH
THREADLOCKER AND SEALANT (BLÅ) (99642-97)
- f. Se Figur 2 . Roterar varje fästpunkt för att positionera skårorna horisontellt (4). Dra åt skruvarna tills de sitter ordentligt.

4. **ANMÄRKNING**

Läge (5) är det hårdast sittande läget fästpunkterna kan uppnå. Läge (4) är det lösast sittande läget fästpunkterna kan uppnå.

Om tillbehöret inte fäster hårt på fästpunkterna:

- a. Lossa skruvarna (6).
- b. Se Figur 2 . Roterar fästpunkterna (1) något från horisontalplanet (4).
- c. Kontrollera att det avtagbara tillbehöret passar som det ska.
- d. Fortsätt rotera något mot vertikalt läge (5) bort från horisontalplanet (4) tills det sitter hårt fast vid varje punkt.

5. Se Figur 1 . Fäst skruvarna (6) till fästplattan. Dra åt.

Åtdragning: 14,2 N·m (126 **in-lbs**)

KLART

ANMÄRKNING

*För att förhindra skador på ljudanläggningen kontrollerar du att tändningen är AV **innan** du installerar huvudsäkring.*

1. Sätt tillbaka huvudsäkring. Se instruktionsboken.

2. Montera sadelväskor. Se instruktionsboken.

UNDERHÅLL

Fästpunkterna slits med tiden, vilket gör att det installerade avtagbara tillbehöret börjar sitta löst och vibrera. Efterdra med hjälp av följande metod.

1. Se Figur 1 . Notera skårans nuvarande läge för varje fästpunkt. Ta bort skruvarna (6) från alla fyra fästplattestift.

2. **ANMÄRKNING**

Avlägsna gänglåsare från fästpunktsskruvarnas och fästhålens gängor innan du applicerar gänglåsare på skruvhuvudena.

Applicera 2 eller 3 droppar gänglåsare på skruvarnas (6) gängor.

Förbrukningsartikel: LOCTITE 243 MEDIUM STRENGTH
THREADLOCKER AND SEALANT (BLÅ) (99642-97)

3. Installera fästpunkter, skruvar och distanselement (om sådana finns). Dra åt för hand.

4. Om skårorna **inte är** i det vertikala läget (F) roterar du fästpunkterna något, så att skårorna flyttas mot (F) tills en fast åtdragning av det avtagbara tillbehöret uppnås vid varje läge.

5. Fäst fästpunktens skruvar (6). Dra åt.

Åtdragning: 14,2 N·m (126 **in-lbs**)

6. **ANMÄRKNING**

Avlägsna gänglåsare från fästpunktsskruvarnas och fästhålens gängor innan du applicerar gänglåsare på skruvhuvudena.

Om skårorna i fästpunkternas insatser **är** i vertikalt läge (F):

- a. Ta bort skruvarna (6) från alla fyra fästplattestift.
- b. Roterar varje fästpunkt tills den **andra** skåran når läge (E).
- c. Applicera 2 eller 3 droppar gänglåsare på skruvarnas (6) gängor.

LOCTITE 243 MEDIUM STRENGTH

THREADLOCKER AND SEALANT (BLÅ) (99642-97)

- d. Installera skruvar och distanselement (om sådana finns). Dra åt för hand.

- e. Kontrollera det löstagbara tillbehöret vid varje fästpunkt genom att rotera skåran mot (F) tills en fast åtdragning av det avtagbara tillbehöret uppnås vid varje läge.

- f. Fäst skruvarna (6). Dra åt.

Åtdragning: 14,2 N·m (126 **in-lbs**)

7. Om det löstagbara tillbehöret fortsätter att vibrera eller sitta löst efter flera justeringar måste fästpunkterna ersättas.