



リジッドマウントシシーバーアップライト

概要

キット番号

52300502、52300503

モデル

モデルの備品に関する情報は、最新の純正P&Aカタログをご参照ください。または、最寄りのハーレーダビッドソンジャパン正規販売網店にお問い合わせください。

取り付け要件

▲ 警告

ライダーおよびパッセンジャーの安全を守るため、キットは正しく装着してください。自分で作業を行うことが難しい場合、または適切な工具を持っていない場合は、最寄りのハーレーダビッドソン正規販売網店に取り付けを依頼してください。本キットを正しく取り付けないと死亡したり重傷を負うおそれがあります。(00308b)

キット内容

「図2」、「表1」および「表2」を参照してください。

準備

- リジッドサドルバッグまたは取り外し可能なサドルバッグ装備車の場合。

- スクリューとサドルバッグを取り外します。
- ドッキングポイントを取り外します。

- 注記**

ワッシャーは4つの穴の内側に、中心を合わせて取り付けられている必要があります。

「図2」を参照してください。バックレストアッセンブリー(3)に幅の狭いワッシャー(4)を取り付けます。

- イソプロピルアルコールを蒸留水で50%に希釈した溶液で表面を洗浄します。
- 粘着剤の裏紙をはがします。
- 取り付けて、接着するようにしっかりと押します。

取り外し

- 「図1」を参照してください。OEMリフレクター(1)を両側のフェンダーストラットから取り外します。
 - モノフィラメント仕上げ用ラインまたはワックス付きデンタルフロスを使って、リフレクターの後ろを切ります。
 - 3M GENERAL PURPOSE ADHESIVE REMOVER (3M汎用接着剤リムーバー)を使用し、残りのフォームバックングテープと粘着剤を取り除く。
 - イソプロピルアルコールを蒸留水で50%に希釈した溶液で表面を洗浄します。
- フェンダー(2、3)からスクリュー(4)を取り外します。



図1. フェンダーストラットスクリュー

取り付け

サドルバッグ非装備

注記

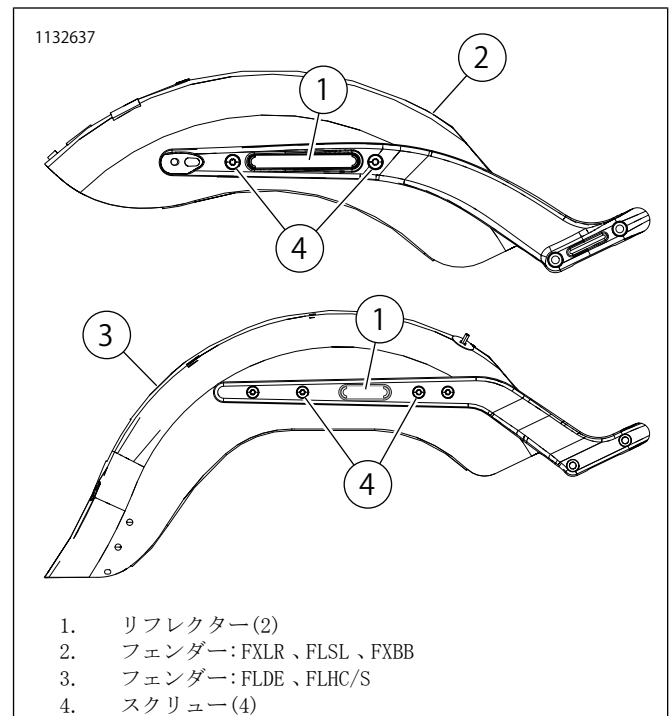
取り付け前に、幅の狭いワッシャー(4)が取り付けられていることを確認します。「準備」のセクションを参照してください。

1. 「図2」を参照してください。ブラケットアッセンブリー(3)を取り付けます。
2. キットのスクリュー(5)を取り付けます。締め付けます。
トルク: 28-37 N·m (21-27 ft-lbs)
 - a. 接着剤が固まるまで少なくとも60秒待ってから、スクリュー(5)を再度締め付けます。
3. サイドプレートの装飾用の穴にリフレクター(7)を取り付けます。
 - a. イソプロピルアルコールを蒸留水で50%に希釈した溶液で表面を洗浄します。
 - b. 粘着剤の裏紙をはがします。
 - c. 取り付けて、接着するようにしっかりと押します。

サドルバッグ装備

注記

取り付け前に、幅の狭いワッシャー(4)が取り付けられていることを確認します。「準備」のセクションを参照してください。

1. 注記
ワッシャーは4つの穴の外側に、中心を合わせて取り付けられている必要があります。

「図2」を参照してください。バックレストアッセンブリー(3)に幅の広いワッシャー(6)を取り付けます。

- a. イソプロピルアルコールを蒸留水で50%に希釈した溶液で表面を洗浄します。
 - b. 粘着剤の裏紙をはがします。
 - c. 取り付けて、接着するようにしっかりと押します。
2. ブラケットアッセンブリー(3)を取り付けます。
 3. サイドプレートの装飾用の穴にリフレクター(7)を取り付けます。
 - a. イソプロピルアルコールを蒸留水で50%に希釈した溶液で表面を洗浄します。
 - b. 粘着剤の裏紙をはがします。
 - c. 取り付けて、接着するようにしっかりと押します。
 4. スレッドロッカーを塗布する。サドルバッグまたはドッキングポイントから以前取り外したスクリュー(5)を取り付けます。
消耗品: LOCTITE 243 MEDIUM STRENGTH THREADLOCKER AND SEALANT (LOCTITE243中強度スレッドロッカーシーラント) (青) (99642-97)
 5. スクリュー(5)を締め付けます。
トルク: 28-37 N·m (21-27 ft-lbs)
 - a. 接着剤が固まるまで少なくとも60秒待ってから、スクリュー(5)を再度締め付けます。

交換用パーツ

1132381



図2。

表1。交換用パーツ52300502黒色バックレスト

アイテム	詳細(数量)	部品番号
1	バックレストサポート	52300520
2	スクリュー、ボタンヘッドTorx™ (2)	10200635
3	バックレストアッセンブリー	別売りなし
4	幅の狭いスペーサー、粘着式(4)	別売りなし
5	スクリュー、3/8-16ボタンヘッドTorx™ (4)	10200601
6	幅の広いスペーサー、粘着式(4)	別売りなし
7	リフレクター(2)	69490-07

表2。交換用パーツ52300503クロームバックレスト

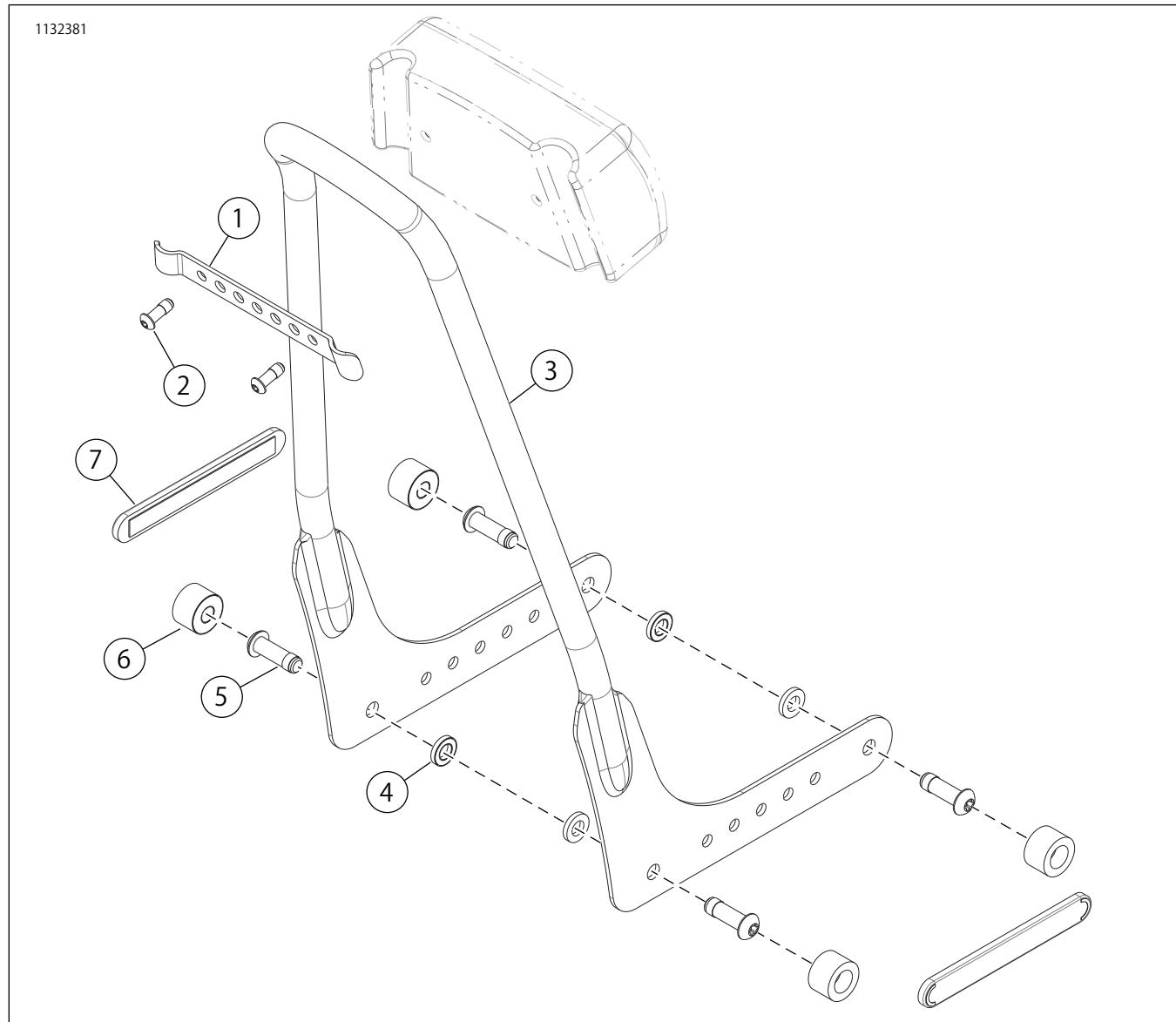
アイテム	詳細(数量)	部品番号
1	バックレストサポート	52300521
2	スクリュー、ボタンヘッドTorx™ (2)	10200636
3	バックレストアッセンブリー	別売りなし
4	幅の狭いスペーサー、粘着式(4)	別売りなし
5	スクリュー、3/8-16ボタンヘッドTorx™ (4)	10200602

表2。交換用パーツ52300503クロームバックレスト

アイテム	詳細(数量)	部品番号
6	幅の広いスペーサー、粘着式(4)	別売りなし
7	リフレクター(2)	69490-07