



# ISTRUZIONI

J06151

2017-07-27



## LUCI A LED DI MARCIA/ARRESTO/DIREZIONE AUSILIARIE PER ELECTRA GLO STEALTH

### GENERALE

#### Numeri kit

67800554, 67800555, 67800574, 67800575

#### Modelli

Per informazioni sugli abbinamenti dei modelli, vedere il catalogo di vendita al dettaglio parti e accessori o la sezione Parts and Accessories (Parti e accessori) del sito Web [www.harley-davidson.com](http://www.harley-davidson.com) (solo in inglese).

#### Requisiti di installazione

Questo kit richiede l'installazione del Cablaggio di collegamento (n. codice 69200722) a meno che ne sia già installato uno.

#### È richiesto il manuale di manutenzione

##### ⚠ AVVERTENZA

La sicurezza del pilota e del passeggero dipende dalla corretta installazione di questo kit. Se non si è in grado di eseguire la procedura o non si dispone degli attrezzi adeguati, rivolgersi a un concessionario Harley-Davidson per l'installazione. Un'installazione non corretta di questo kit può causare lesioni gravi o mortali. (00308b)

##### NOTA

Questo foglio di istruzioni fa riferimento alle informazioni riportate nel manuale di manutenzione. Il manuale di manutenzione del proprio modello/anno di motocicletta è disponibile presso i concessionari Harley-Davidson.

#### Sovraccarico elettrico

##### NOTA

Se si montano troppi accessori elettrici, si rischia di sovraccaricare l'impianto di carica del veicolo. Se gli accessori elettrici che funzionano contemporaneamente consumano più corrente elettrica di quanta possa generare l'impianto di carica del veicolo, il consumo può scaricare la batteria e danneggiare l'impianto elettrico del veicolo. (00211d)

##### ⚠ AVVERTENZA

Quando si installano gli accessori elettrici, accertarsi di non superare l'ampereaggio nominale del fusibile o dell'interruttore automatico che protegge il circuito modificato. Se si supera l'ampereaggio massimo si possono causare guasti elettrici, con pericolo di lesioni gravi o mortali. (00310a)

Questo kit assorbirà dall'impianto elettrico altri **300 mA** di corrente supplementare.

### Contenuto del kit

Vedere Figura 4 e Tabella 1.

### PREPARAZIONE

##### ⚠ AVVERTENZA

Per prevenire l'avviamento indesiderato del veicolo e conseguenti lesioni gravi o mortali, estrarre il fusibile principale prima di procedere. (00251b)

##### NOTA

- **Per veicoli dotati di sirena del sistema di sicurezza:** con il portachiavi elettronico presente, girare il commutatore di accensione su **ACCESO**. Dopo il disarmo del sistema, portare il commutatore di accensione su **OFF** (spento). Rimuovere **IMMEDIATAMENTE** il fusibile principale secondo il manuale di manutenzione.
- **Per i veicoli SENZA sirena del sistema di sicurezza:** vedere il manuale di manutenzione per rimuovere il fusibile principale.

1. Vedere il manuale di manutenzione. Rr il fusibile principale.

### INSTALLAZIONE

1. Vedere il manuale di manutenzione. Rimuovere la borsa destra dal veicolo.
2. Vedere il manuale di manutenzione. Rimuovere il coperchio della borsa.
3. Capovolgere la borsa su una superficie protetta in modo che i lacci di chiusura sporgano dal bordo.
4. Pulire la borsa nell'area di montaggio con una miscela in parti uguali di alcol isopropilico e acqua distillata. Far asciugare completamente.
5. Vedere Figura 1. Con il rivestimento della parte posteriore adesiva ancora al proprio posto, controllare la collocazione di una luce sul bordo:
  - a. allineare la luce sul bordo del fondo della borsa (1) con il bordo del raggio (3) sul fondo della borsa.
  - b. Verificare che la luce sia in contatto lungo l'intera base della borsa.
  - c. Tenere in posizione la luce e tracciare contrassegni di riferimento sulla borsa con un pastello a cera di un colore che faccia contrasto.
  - d. Rimuovere la luce dalla posizione dove era stata collocata per la prova.



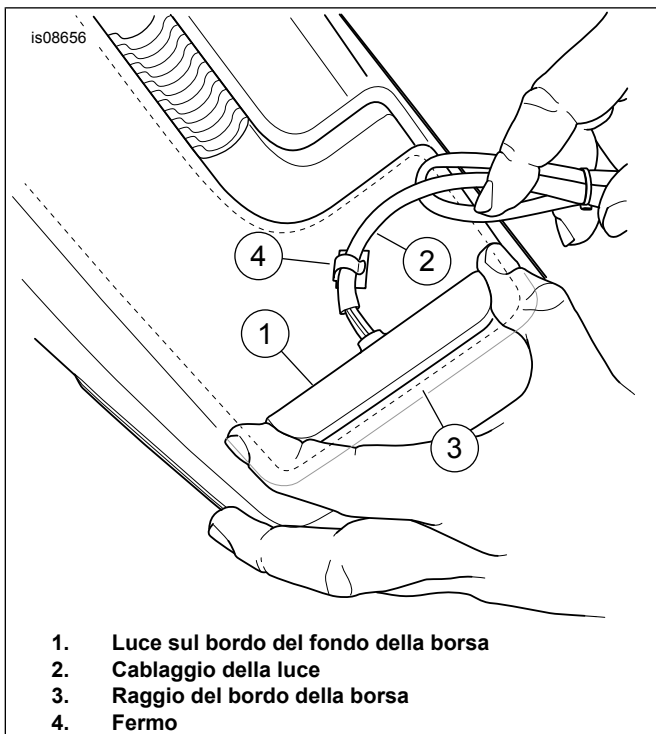

**Figura 1. Installare la luce sul bordo del fondo della borsa**

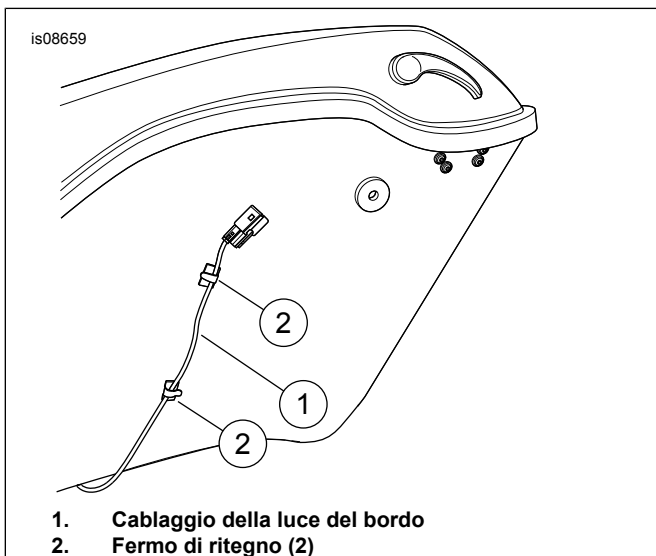

**Figura 2. Conservare il cablaggio**

6. Rimuovere il nastro adesivo dalla parte posteriore della luce del bordo.
7. Collocare la luce del bordo come nella prova indicata più in alto.
8. Applicare pressione su tutte le aree del nastro.
9. Rimuovere i contrassegni di riferimento.
10. Vedere Figura 1. Bloccare il cablaggio (2) vicino alla luce del bordo con un fermo di ritegno (4).
11. Vedere il manuale di manutenzione. Installare il coperchio della borsa.

12. Vedere il manuale di manutenzione. Installare la borsa sul veicolo. Non installare i dispositivi di fissaggio di 1/4 di giro.
13. Vedere Figura 2. Inclinare la borsa verso l'esterno per accedere alla parete interna della borsa. Far passare il cablaggio della luce del bordo (1) verso la parte anteriore della motocicletta. Evitare i punti in cui il cablaggio possa essere schiacciato e danneggiarsi. Fissare con due fermi di ritegno (2).
14. Installare la borsa nella posizione appropriata. Fissare con i dispositivi di fissaggio di 1/4 di giro.
15. Ripetere il procedimento con la borsa di sinistra.
16. Vedere Figura 3. Staccare il connettore [7A] del cablaggio (1). Collegare il cablaggio di collegamento al connettore (1). Collegare il connettore originale al connettore del cablaggio di collegamento.

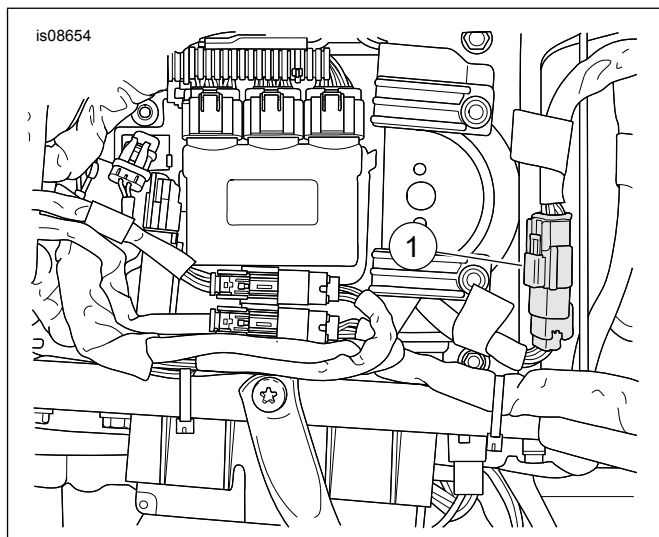

**Figura 3. Connettore [7A] delle luci di marcia/arresto**

17. Far passare una parte del cablaggio verso la borsa destra. Far passare l'altra parte verso la borsa sinistra.
18. Aprire la borsa di destra. Sganciare la borsa dal veicolo rimuovendo i dispositivi di fissaggio di 1/4 di giro. Inclinare la borsa verso l'esterno per accedere al bordo del cablaggio della luce del bordo.
19. Collegare il connettore del cablaggio di collegamento al connettore della luce del bordo sulla borsa.
20. Installare la borsa nella posizione appropriata. Fissare con i dispositivi di fissaggio di 1/4 di giro.
21. Fare lo stesso sul lato opposto.

## COMPLETAMENTO

1. Vedere il manuale di manutenzione. Installare il fusibile principale.

2. Vedere il manuale di manutenzione. Installare la sella. Dopo aver installato la sella, tirarla verso l'alto per verificare che sia fissata in posizione.

### ▲ AVVERTENZA

**Prima di mettersi alla guida della motocicletta, verificare il corretto funzionamento di interruttori e luci. Una scarsa visibilità può causare lesioni gravi o mortali. (00316a)**

3. Provare il funzionamento di luci di arresto, luce posteriore, indicatori di direzione e luci di emergenza.

- Con il commutatore di accensione in posizione OFF, le luci del bordo sono spente.
- Con il commutatore di accensione in posizione ON, le luci del bordo sono accese.
- Con il commutatore di accensione in posizione ACC, le luci del bordo sono spente.

## PARTI DI RICAMBIO

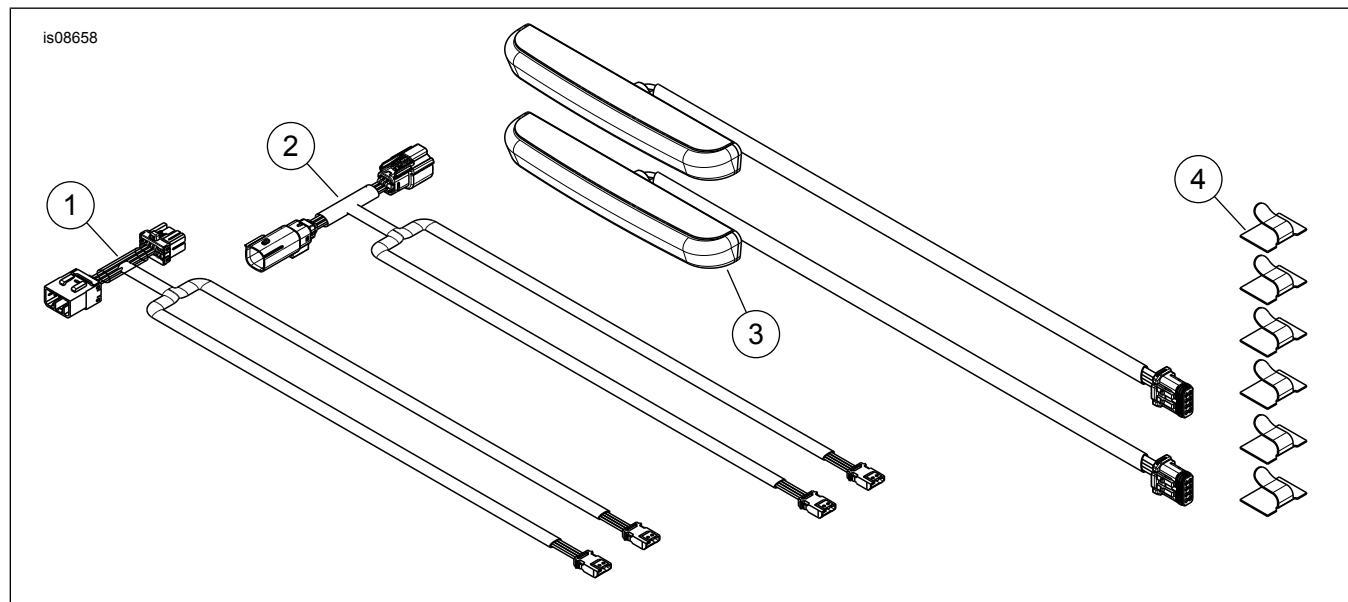

**Figura 4. Parti di ricambio: Luci a LED di marcia/arresto/direzione ausiliarie per Electra Glo Stealth**

**Tabella 1. Tabella delle parti di ricambio**

Articolo	Descrizione (quantità)	Numero codice
1	Cablaggio, collegamento, modelli 1997-2013 (incluso nei kit 67800574 e 67800575)	69201312
2	Cablaggio, collegamento, modelli 2014 e successivi (incluso nei kit 67800554 e 67800555)	69201311
3	Luce sul bordo del fondo della borsa, fumé (2)	67800573
	Luce sul bordo del fondo della borsa, rossa (2)	67800572
4	Fermo (6)	10102