



ISTRUZIONI

J06091

2015-06-30



KIT SELLA XL

GENERALE

Numero kit

52000203, 52000207, 52000209, 52000211, 52000259, 52000260

Modelli

Per informazioni sugli abbinamenti dei modelli, vedere il catalogo di vendita al dettaglio delle parti ed accessori o la sezione Parts and Accessories (Parti e accessori) sul sito web www.harley-davidson.com (solo in inglese).

Requisiti di installazione

▲ AVVERTENZA

La sicurezza del pilota e del passeggero dipende dalla corretta installazione di questo kit. Se non si è in grado di eseguire la procedura o non si dispone degli attrezzi adeguati, rivolgersi a un concessionario Harley-Davidson per l'installazione. Un'installazione non corretta di questo kit può causare lesioni gravi o mortali. (00308b)

▲ AVVERTENZA

Non montare questi kit per selle sulle motociclette non dotate di una cinghia di appiglio e di pedaline poggipiedi del passeggero adatte. Se mancano le pedaline poggipiedi o la cinghia di appiglio, il passeggero potrebbe cadere dalla motocicletta in movimento o aggrapparsi al pilota, il quale potrebbe perdere il controllo del veicolo, con pericolo di lesioni gravi o mortali. (00410b)

Sui modelli senza pedaline poggipiedi del passeggero, installare il kit delle pedaline poggipiedi del passeggero N. 50500270 per modelli dal 2014 in poi. Installare il kit delle pedaline poggipiedi del passeggero 50203-04 per modelli dal 2004 al 2013.

L'installazione dei kit 52000209, 52000211, 52000259 sui modelli XL1200X, XL1200V, XL1200N, XL883N richiede l'acquisto di rondelle di guida (n. codice 7487).

Contenuto del kit

Consultare l' Figura 4 e la Tabella 1.

NOTA

Staccare la cinghia della sella del passeggero prima di rimuovere la sella. La mancata osservanza di questa precauzione può portare al danneggiamento della vernice del parafango posteriore. (00225a)

RIMOZIONE

1. Rimuovere la sella seguendo le istruzioni riportate nel relativo manuale d'uso. Tutti i modelli, tranne XL1200X, XL1200V, XL1200N, XL883N 2010 e anni successivi: conservare la vite di montaggio della sella (n. codice 2952A) per installare una sella nuova Modelli XL1200X, XL1200V, XL1200N, XL883N 2010 e anni successivi: cestinare la vite di montaggio della sella.
2. Per modelli dotati di chiave di registrazione degli ammortizzatori nel fondo della sella. Rimuovere la chiave dalla sella originale. Vedere Figura 3. Collocare la chiave nell'alloggiamento per la chiave (5).

INSTALLAZIONE

NOTA

Se si installa una sella Badlander®, Tallboy® o monoposto in presenza del cuscino dello schienalino/schienale, rimuovere il cuscino dello schienale prima dell'installazione della sella. Installare il cuscino dello schienale dopo aver installato la sella.

Selle Badlander

1. Vedere Figura 3. Installare la cinghia di appiglio (6) in fondo alla sella. Agganciare un capo della cinghia di appiglio sulla linguetta (7) posta sulla parte inferiore della sella. Far passare la cinghia di appiglio sopra la sella. Agganciare l'altro capo sulla linguetta rimanente.



Figura 1. Posizioni del dado di fissaggio e della rondella della sella



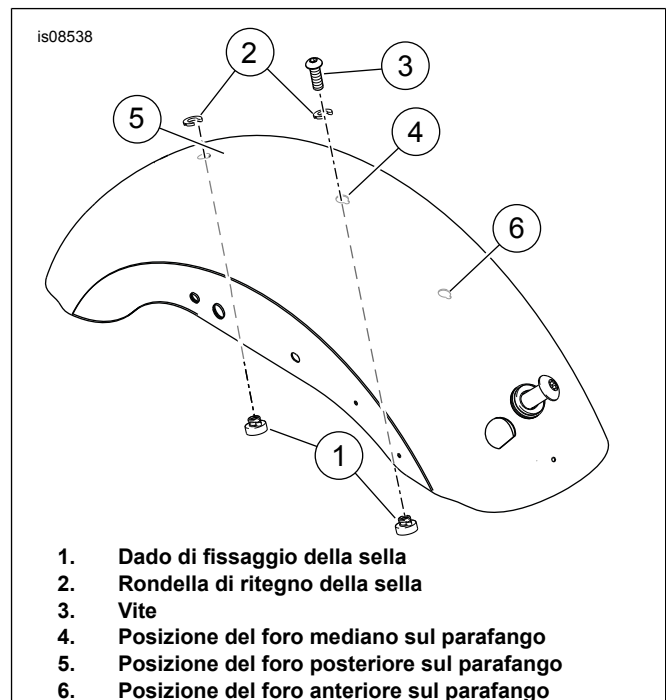

Figura 2. Dado di fissaggio della sella, rondella di ritegno della sella e attrezzo di installazione

Selle Badlander Tallboy

1.
 - a. **Per modelli XL 883N, XL 1200V e XL 1200X:** Vedere Figura 1 e Figura 4. Rimuovere la vite (3) dal punto del foro posteriore (5). Conservare la vite per l'installazione. Montare la sella con la rondella di guida (n. parte 7487) sotto la linguetta di montaggio della sella. Fissare la sella con la vite esistente (n. parte 3085) nel foro della vite posteriore. Serrare a 2,3–4,5 N·m (20–40 in-lbs).
 - b. Inoltre, è possibile utilizzare la staffa di montaggio (n. parte 5176-97A). **Per modelli XL 883L:** Vedere Figura 1. Installare il kit di fissaggio della sella nel punto del parafango posteriore (5). Vedere Figura 2. Si può utilizzare una fascetta fermacavi (3) come aiuto nell'installazione. Collocare il dado di fissaggio (1) sulla fascetta fermacavi. Collocarlo in modo che l'estremità larga del dado poggi sull'occhiello della fascetta. Passare la fascetta fermacavi in alto sotto il parafango e attraverso il foro nel parafango. Tirare la fascetta fermacavi verso l'alto per tenere il dado stretto contro il lato inferiore del parafango. Fissare la sella con la vite della sella originale. Serrare a 2,3–4,5 N·m (20–40 in-lbs).
 - c. **Per modelli XL 1200C e XL 1200T:** Fissare la sella con la vite della sella originale. Serrare a 2,3–4,5 N·m (20–40 in-lbs).

Selle monoposto

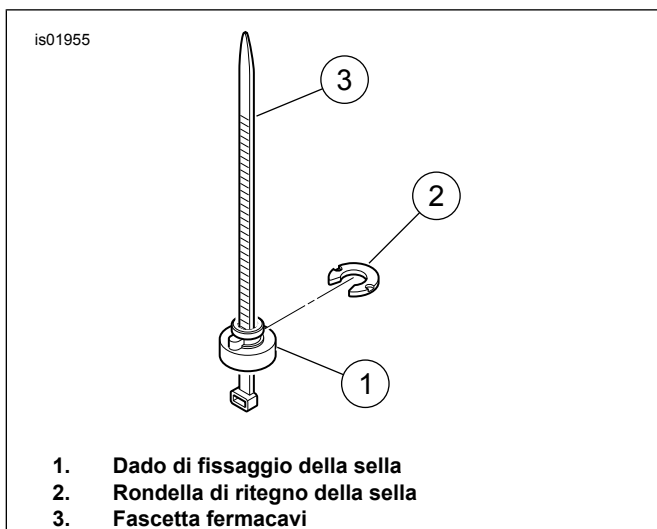
1.
 - a. Vedere Figura 1. Se il dado di fissaggio è installato nel foro mediano (4). Fissare la sella con la vite della sella originale. Serrare a 2,3–4,5 N·m (20–40 in-lbs).

- b. Vedere Figura 1. Installare il kit di fissaggio della sella nel punto mediano del parafango (4). Vedere Figura 2. Si può utilizzare una fascetta fermacavi (3) come aiuto nell'installazione. Collocare il dado di fissaggio (1) sulla fascetta fermacavi. Collocarlo in modo che l'estremità larga del dado poggi sull'occhiello della fascetta. Passare la fascetta fermacavi in alto sotto il parafango e attraverso il foro nel parafango. Tirare la fascetta fermacavi verso l'alto per tenere il dado stretto contro il lato inferiore del parafango. Fissare la sella con la vite della sella originale. Serrare a 2,3–4,5 N·m (20–40 in-lbs).

Tutti i modelli:

1. Vedere Figura 3. Disporre la parte anteriore della nuova sella in modo che la linguetta (4) si inserisca nella scanalatura nel punto di attacco posteriore del serbatoio del combustibile.
2. Spingere la sella in avanti. Ruotare verso il basso la parte posteriore della sella finché quest'ultima non tocchi il telaio. Flettere leggermente la sella nel mezzo e farla scorrere verso la parte posteriore in modo che nel foro della scanalatura (3) sul fondo si inserisca il perno centrale sul telaio.
3. Tirare verso l'alto la parte centrale della sella per accertarsi che sia ben fissata. (Ci sarà un gioco modesto. La sella dovrebbe spostarsi di circa mezzo pollice. La sella è tenuta saldamente al suo posto dal morsetto sul lato inferiore della sella.) Se la sella non è saldamente ancorata, ripetere le procedure al punto 2 fino a che la sella non sia ferma al suo posto. Se necessario, per ulteriori istruzioni sulla collocazione della sella fare riferimento al manuale d'uso.



Figura 3. Staffa, viti, scanalatura, linguetta e cinghia di appiglio

4. Vedere la Figura 4. Installare la vite di montaggio della sella (A). Serrare a 2,3–4,5 N·m (20–40 in-lbs)

▲ AVVERTENZA

Dopo aver installato la sella, tirarla verso l'alto per verificare che sia bloccata in posizione. Quando si viaggia in motocicletta, una sella allentata può scivolare, facendo perdere il controllo del mezzo, con pericolo di lesioni gravi o mortali. (00070b)

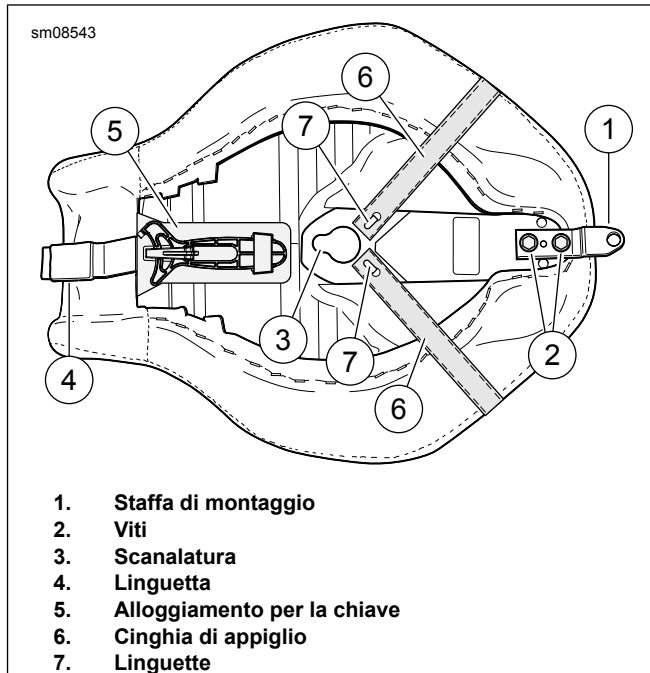
5. Tirare nuovamente verso l'alto la parte anteriore e quella posteriore della sella per accertarsi che sia ben fissata.

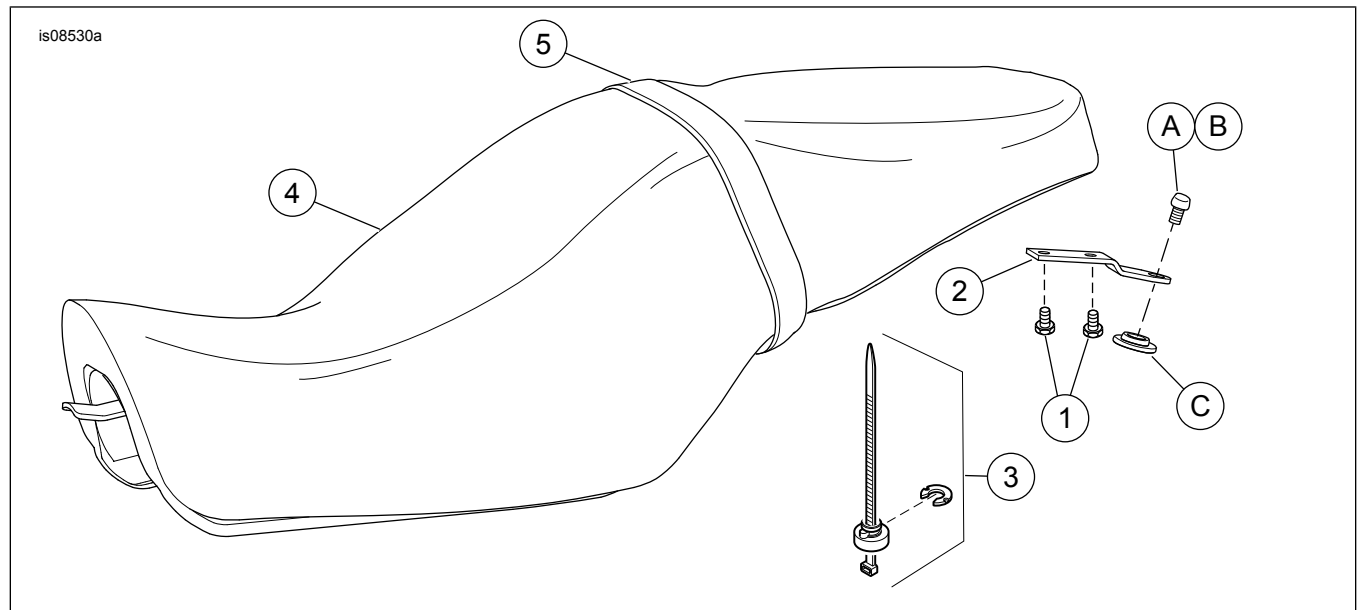
PARTI DI RICAMBIO

Figura 4. Parti di ricambio: Sella XL

Tabella 1. Tabella delle parti di ricambio sella XL

Kit	Elemento	Descrizione (quantità)	Numero codice
Kit 52000203	1	Vite, (2)	3588
	2	Staffa di montaggio	51652-97A
	3	Kit dado di fissaggio della sella	59768-97
	4	Sella	Parte non venduta separatamente
Kit 52000207	1	Vite, (2)	3588
	2	Staffa di montaggio	52000190
	3	Kit dado di fissaggio della sella	59768-97
	4	Sella	Parte non venduta separatamente
Kit 52000209	1	Vite, (2)	3588
	2	Staffa di montaggio	51652-97A
	3	Kit dado di fissaggio della sella	59768-97
	4	Sella	Parte non venduta separatamente
Kit 52000211 Kit 52000259	1	Vite, (2)	3588
	2	Staffa di montaggio	51652-97A
	3	Kit dado di fissaggio della sella	59768-97
	4	Sella	Parte non venduta separatamente
	5	Cinghia di appiglio	52400099
Kit 52000260	1	Vite, (2)	3588
	2	Staffa di montaggio	51740-10
	3	Kit dado di fissaggio della sella	59768-97
	4	Sella	Parte non venduta separatamente
Elementi menzionati nel testo, ma non contenuti nel kit:			
	A	Vite di montaggio	2952A
	B	Vite di montaggio	3085
	C	Rondella di guida	7487