



ISTRUZIONI

J04737

2018-08-21



KIT MINI-PEDANA

GENERALE

Numeri di kit

50451-09, 50500109, 50500124, 50500139, 50500144, 50501148, 50501225

Modelli

Per informazioni sugli abbinamenti dei modelli, vedere il catalogo di vendita al dettaglio delle parti ed accessori o la sezione Parts and Accessories (Parti ed accessori) sul sito web www.harley-davidson.com (solo in inglese).

Requisiti di installazione

I modelli Softail richiedono l'acquisto separato di una pedalina poggipiedi No codice 50454-09 quando usati nella posizione del passeggero.

Contenuto del kit

- Per il kit 50451-09, vedere Figura 2. Per questo kit non vi sono parti di ricambio.
- Per tutti tranne il kit 50451-09, vedere Figura 3. I dispositivi di fissaggio (4) 94334-91T (cromati) e 12600031 (nero) sono parti di ricambio disponibili.
- Per il kit 50501148, vedere Figura 4 e Tabella 1. I dispositivi di fissaggio (2) 10500147 (cromati) sono disponibili come parti di ricambio.
- Per il kit 50501225, vedere Figura 4 e Tabella 1. I dispositivi di fissaggio (2) 10500125 (nero) sono disponibili come parti di ricambio.

▲ AVVERTENZA

La sicurezza del pilota e del passeggero dipende dalla corretta installazione di questo kit. Se non si è in grado di eseguire la procedura o non si dispone degli attrezzi adeguati, rivolgersi a un concessionario Harley-Davidson per l'installazione. Un'installazione non corretta di questo kit può causare lesioni gravi o mortali. (00308b)

▲ AVVERTENZA

Se urtati, i poggipiedi devono piegarsi in alto e verso la parte posteriore della motocicletta. Se i poggipiedi non vengono installati in questo modo, possono essere causa di lesioni gravi o mortali. (00366a)

INSTALLAZIONE



Figura 1. Installazione della rondella elastica della pedalina poggipiedi

1. Rimuovere i dadi bloccanti e le viti che tengono le pedaline poggipiedi esistenti in posizione. Se la motocicletta è dotata di perno e di anello di ritegno, smontarli e conservarli per un uso successivo. Conservare tutta la bulloneria per l'installazione delle nuove pedaline poggipiedi.
2. Rimuovere le pedaline poggipiedi e le rondelle elastiche esistenti. Conservare le rondelle elastiche per l'installazione.
3. Vedere le istruzioni per l'installazione della pedalina poggipiedi per i modelli Softail quando usati nella posizione del passeggero.

NOTA

Vedere Figura 1. Mentre si eseguono le operazioni al punto seguente, verificare che la rondella elastica sia collocata all'interno del sostegno della pedalina poggipiedi, con il bordo quadro (2) rivolto verso la parte interna del sostegno.

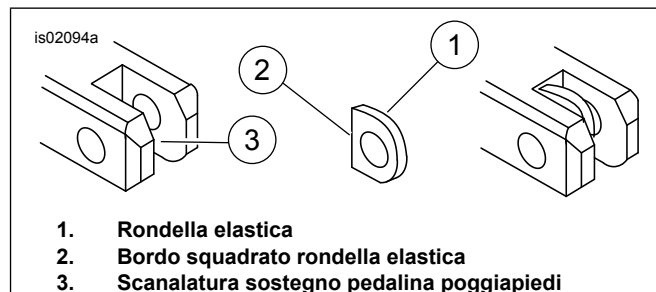
4. Installare le nuove pedaline poggipiedi così come erano installate le vecchie. Inserire una rondella elastica (1) e l'estremità dell'attacco della pedalina poggipiedi nelle scanalature (3) degli appositi sostegni.
5. Fissare ogni pedalina poggipiedi e rondella elastica con la vite e il dado bloccante o perno e anello di ritegno rimossi precedentemente. Serrare.

Coppia: 26 N·m (19 ft·lbs) Dadi bloccanti

NOTA

Quando si ruota e regola la pedalina per il comfort, tenere in considerazione che la pedalina non deve interferire con altri componenti quando in posizione riposta.

Verificare che la pedana si pieghi verso l'alto e all'indietro.

6. **Per regolare la pedana per il comfort: Per il kit 50451-09, vedere Figura 2.**
 - a. Rimuovere la vite di registro (4).

- b. Rimuovere parzialmente l'assemblaggio (1, 2, 3) dall'albero di supporto (5).
- c. Ruotare l'assemblaggio all'albero di supporto. I denti dell'albero ingranano il dado interno (3) ogni 10 gradi.
- d. Riposizionare l'assemblaggio completamente sull'albero di supporto.
- e. Installare la vite di registro. Serrare.
Coppia: 29 N·m (21 ft-lbs) *Vite di registrazione*

7. Per regolare la pedana per il comfort: tutti tranne il kit 50451-09, vedere Figura 3.

- a. Rimuovere la vite di registro (4).
- b. Rimuovere parzialmente l'assemblaggio (1 e 3) dall'albero di supporto (2).
- c. Ruotare l'assemblaggio all'albero di supporto. I denti dell'albero ingranano i denti della base ogni 10 gradi.
- d. Riposizionare l'assemblaggio completamente sull'albero di supporto.
- e. Installare la vite di registro. Serrare.
Coppia: 29 N·m (21 ft-lbs) *Vite di registrazione*



Figura 3. Kit mini-pedana: Tutti tranne 50451-09, 50501148, 50501225



Figura 2. Kit mini-pedana: 50451-09

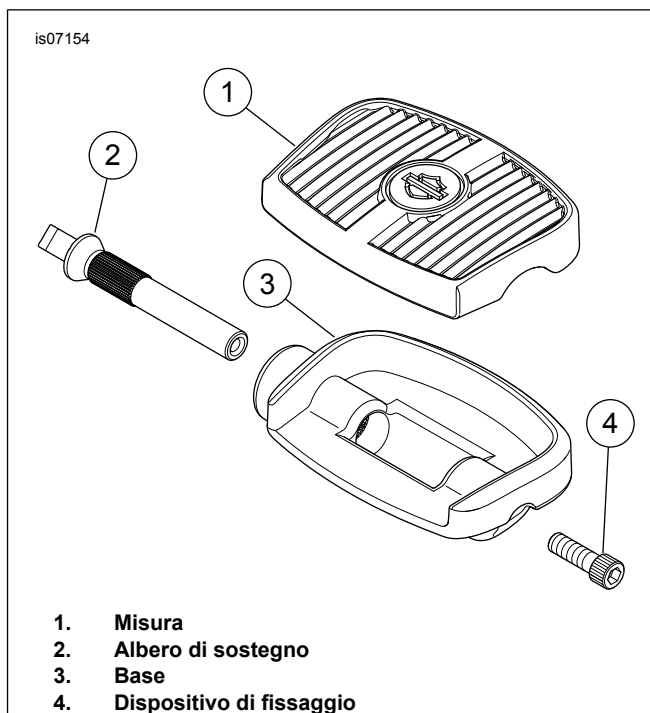

Figura 4. Kit mini-pedana: 50501148, 50501225

Tabella 1. Parti di ricambio

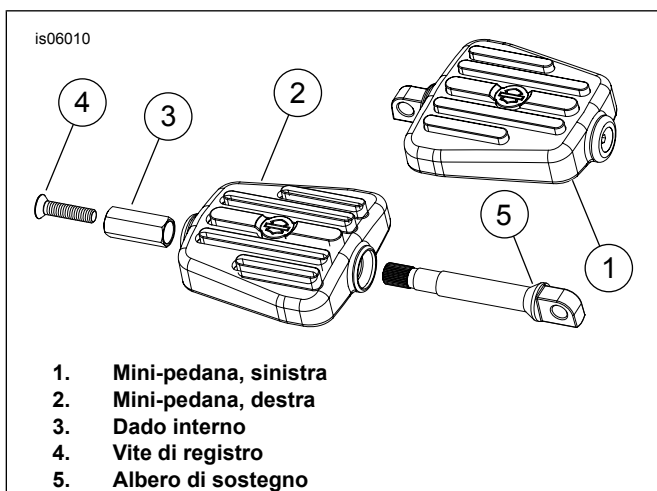
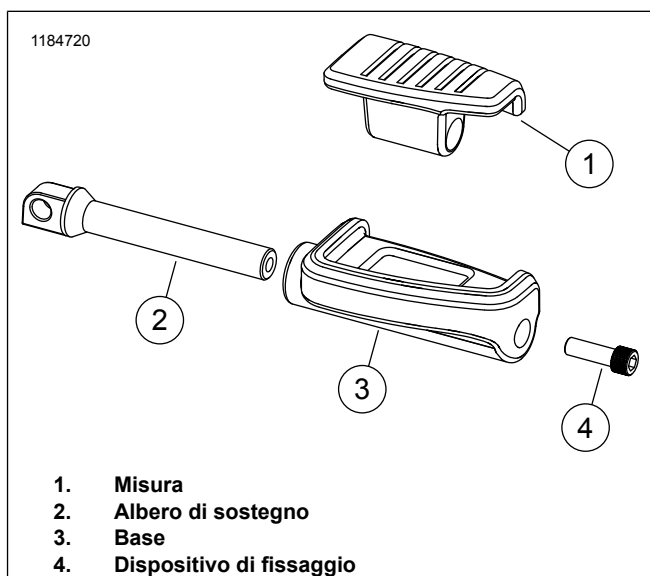
Kit	Articolo	Descrizione (quantità)	Part Number
50501148 Cromato	1	Battistrada, lato sinistro	50501181
		Battistrada, lato destro	50501184
	2	Albero	50351-03
	3	Base, lato sinistro	50501189
		Base, lato destro	50501191
50501225 Nero	4	Vite, cromata	10500147
	1	Battistrada, lato sinistro	50501181
		Battistrada, lato destro	50501184
	2	Albero	51428-09
	3	Base, lato sinistro	50501190
	Base, lato destro	50501192	
	4	Vite, nera	10500125