



## COPERCHIO DEL FILTRO DELL'ARIA

Tabella 1. Informazioni generali

Kit	Attrezzi consigliati	Livello di abilità*	Ora
27956-10, 29417-04, 29820-11, 29400366, 61300057, 61300058, 61301027, 61400007, 61400009, 61400019, 61400021, 61400049, 61400050, 61400052, 61400163, 61400164, 61400166, 61400167, 61400168, 61400170, 61400323	Occhiali di protezione, chiave dinamometrica		1 ora

(1) \*Si richiedono serraggi ai valori di coppia specificati, una abilità tecnica discreta e l'uso di attrezzatura comune

### CONTENUTO DEL KIT



Figura 1. Contenuto del kit: Coperchio del filtro dell'aria

**Tabella 2. Elenco del contenuto del kit: Coperchio del filtro dell'aria**

<input checked="" type="checkbox"/>	Articolo	Q.tà	Descrizione	Part Number	Note
<input type="checkbox"/>	1	1	Coperchio del filtro dell'aria	Parte non venduta separatamente	
<input type="checkbox"/>	2	1	Staffa, montaggio (5 fori)	29077-03	Kit 27956-10, 29417-04, 29820-11, 29400366, 61300057, 61301027, 61400049, 61400163, 61400167, 61400323
<input type="checkbox"/>		1	Staffa, montaggio (5 fori)	61400011	Kit 61300058, 61400007, 61400009, 61400021, 61400052, 61400166, 61400170
<input type="checkbox"/>		1	Staffa, montaggio (5 fori)	12700026	Kit 61400019, 61400050, 61400164, 61400168
<input type="checkbox"/>	3	5	Vite, Torx™, a testa bombata, cromata	94590-98	Tutti i kit tranne 29400366 3,4–4,2 N·m (30–37 <b>in-lbs</b> )
<input type="checkbox"/>		5	Vite, Torx™, a testa bombata, nero ossidato	10200435	Solo kit 29400366 3,4–4,2 N·m (30–37 <b>in-lbs</b> )
<input type="checkbox"/>		5	Vite, Torx™, a testa bombata, cromata	10200894	Solo kit 61301027 3,4–4,2 N·m (30–37 <b>in-lbs</b> )
Gli elementi riportati in seguito non sono inclusi nel kit ma si fa riferimento ad essi nel testo:					
<input checked="" type="checkbox"/>	A		Vite a testa bombata della dotazione originale		3,4–6,8 N·m (30–60 <b>in-lbs</b> )
<input checked="" type="checkbox"/>	B		Coperchio del filtro dell'aria della dotazione originale		

**NOTA**

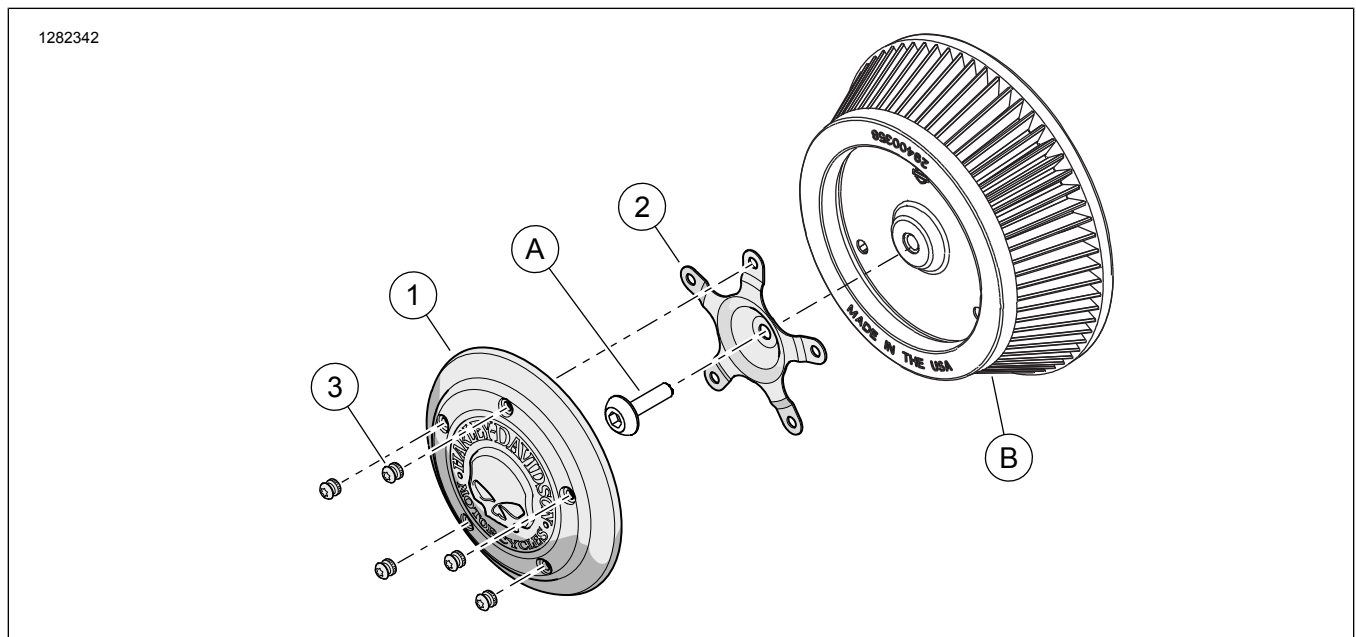
Prima di installare o rimuovere gli oggetti dal veicolo, verificare che tutti i contenuti siano presenti nel kit.

**GENERALE**

**Modelli**

Per informazioni sulla compatibilità dei modelli, vedere il catalogo di vendita al dettaglio delle parti e accessori o la sezione Parts and Accessories (Parti e accessori) del sito web [www.harley-davidson.com](http://www.harley-davidson.com) (solo in inglese).

Verificare l'utilizzo della versione più aggiornata del libretto di istruzioni su: [www.harley-davidson.com/isheets](http://www.harley-davidson.com/isheets)

Contattare il centro di assistenza clienti Harley-Davidson al numero 1-800-258-2464 (solo USA) o 1-414-343-4056.

**Requisiti di installazione**

**▲ AVVERTENZA**

La sicurezza del pilota e del passeggero dipende dalla corretta installazione di questo kit. Se non si è in grado di eseguire la procedura o non si dispone degli attrezzi adeguati, rivolgersi a un concessionario Harley-Davidson per l'installazione. Un'installazione non corretta di questo kit può causare lesioni gravi o mortali. (00308b)

**INSTALLAZIONE**

1. Vedere Figura 1 Rimuovere e conservare Ricambio originale (Componente originale) la vite (A) del coperchio del filtro dell'aria.
2. Installare la staffa di montaggio (2) con la vite (A).
  - a. Collocare uno dei bracci della staffa nella posizione a ore 12.

- b. Serrare la vite (A).  
Coppia: 3,4–6,8 N·m (30–60 **in-lbs**)
3. Installare il coperchio del filtro dell'aria (1) sulla staffa (2).
  - a. Allineare i fori nel coperchio a quelli nella staffa.
  - b. Inserire e serrare parzialmente ciascuna vite (3).
  - c. Serrare le viti (3) secondo una sequenza a stella.  
Coppia: 3,4–4,2 N·m (30–37 **in-lbs**)
4. Se Componente originale si rimuove l'impianto di aspirazione, applicare l'etichetta di avvertenza (se in dotazione) in una zona visibile. Harley-Davidson suggerisce di attaccare l'adesivo alle parti seguenti:
  - a. **Softail:** parafango inferiore lato destro
  - b. **Dyna:** forcellone lato destro.
  - c. **Touring/Trike:** carter interno della trasmissione primaria o coperchio laterale.