



КОМПЛЕКТ ПОДЛОЖКИ ЗА СПИРАЧЕН ПЕДАЛ

Таблица 1. Обща информация

Комплекти	Предложени инструменти	Ниво на умения ⁽¹⁾	Час
Комплекти за педал: 50600266, 50600267, 50600268, 50600269, 50600346, 50600347 Комплекти декорация: 50600290, 50600291, 50600292, 50600293, 50600294, 50600295, 50600296, 50600297, 50600365, 50600366, 50600367, 50600368	Защитни очила, динамометричен гаечен ключ		1 час

(1) Необходимо е затягане до стойността на въртящия момент или други обикновени инструменти или техники

СЪДЪРЖАНИЕ НА КОМПЛЕКТА

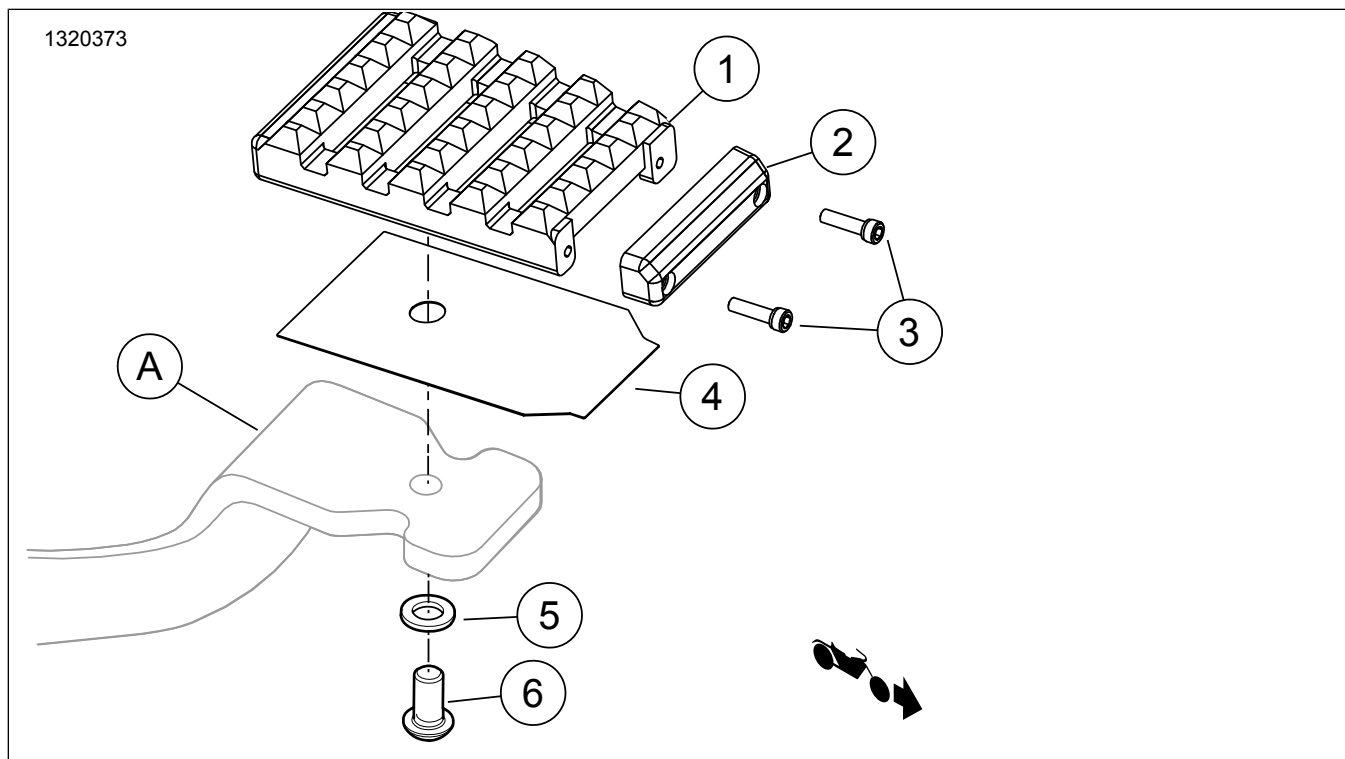

Фигура 1. Съдържание на комплекта: Компоненти за подложка на педала на спирачката

Таблица 2. Съдържание на комплекта: Компоненти за подложка на педала на спирачката

<input checked="" type="checkbox"/>	Броят	Кюбед	Описание	Част №	Бележки
<input type="checkbox"/>	1	1	Подложка за спирачен педал, голяма, комплекти 50600266, 50600268, 50600346, 50600347, 50600365, 50600366, 50600367, 50600368	Не се продава отделно	
<input type="checkbox"/>			Подложка за спирачен педал, малка, комплекти 50600267, 50600269	Не се продава отделно	
<input type="checkbox"/>	2	1	Декорация, подложка за спирачен педал, малка, комплекти 50600266, 50600268, 50600346, 50600347, 50600365, 50600366, 50600367, 50600368	Не се продава отделно	
<input type="checkbox"/>			Декорация, подложка за спирачен педал, малка, комплекти 50600267, 50600269	Не се продава отделно	
<input type="checkbox"/>	3	2	Винт, полукръгла глава, комплекти 50600266, 50600267, 50600268, 50600269	50600323	Момент на затягане: 1,7 - 2,3 Nm (15 - 20 in-lbs)
<input type="checkbox"/>			Винт, полукръгла глава, комплекти 50600346, 50600347	10200662	Момент на затягане: 1,7 - 2,3 Nm (15 - 20 in-lbs)
<input type="checkbox"/>	4	1	Прокладка, подложка за спирачен педал, малка, комплекти 50600266, 50600268, 50600346, 50600347	Не се продава отделно	
<input type="checkbox"/>			Прокладка, подложка за спирачен педал, малка, комплекти 50600267, 50600269	Не се продава отделно	
<input type="checkbox"/>	5	1	Шайба, комплекти 50600266, 50600267, 50600268, 50600269	12408	
<input type="checkbox"/>			Шайба, комплекти 50600346, 50600347	6333	
<input type="checkbox"/>	6	1	Винт, глава с гнездо за челен ключ, комплекти 50600266, 50600267, 50600268, 50600269, 50600346, 50600347	10200663	Момент на затягане: 26 Nm (19 ft-lbs)
Елементи, споменати в текста, но невключени в комплекта.					
<input checked="" type="checkbox"/>	A		Лост за крачна спирачка		

NOTE

Уверете се, че всички части са налични в комплекта, преди да монтирате или отстранявате елементи от превозното средство.

ОБЩИ

Модели

За информация за съвместимост с модели вижте каталога за части и аксесоари или раздела Части и аксесоари на www.harley-davidson.com (само на английски).

Уверете се, че се използва най-новата версия на инструкциите. Тя е достъпна на: www.harley-davidson.com/isheets

Свържете се с центъра за поддръжка на клиенти на Harley-Davidson на 1-800-258-2464 (само за САЩ) или на 1-414-343-4056.

Изисквания за монтаж

▲ ПРЕДУПРЕЖДЕНИЕ

Безопасността на водача и пътника зависи от правилното поставяне на този комплект. Ако сметнете, че не можете да извършите процедурата или не разполагате с правилните инструменти, свържете се с дилър на Harley-Davidson да извърши инсталирането. Неправилното поставяне на този комплект би могло да предизвика смърт или сериозно нараняване. (00308b)

СВАЛЯНЕ

1. Свалете предишно монтирания капак на спирачния педал от лоста (A) за крачната спирачка.

МОНТИРАНЕ

1. Вижте Figure 1 . Подравнете и плъзнете новата подложка (1) на педала на спирачката и прокладката (4) над края на лоста (A) за крачната спирачка.
2. Сглобете плоската шайба (5) и винта (6).
3. Завийте винта (6) през отвора в лоста (A) за крачната спирачка и в задната част на подложката (1) на крачната спирачка. Затегнете.
Въртящ момент: 26 N·m (19 ft-lbs)

ЗАМЕНЕТЕ ДЕКОРАЦИЯТА или ПРЕДПАЗНАТА ЧАСТ НА СЪПЕНКАТА

1. Вижте Figure 1 . Извадете винтовете (3).
2. Заменете декорацията или предпазната част на стъпенката (2), според случая.
3. Нанесете по една капка фиксатор за резби на винтовете (3).

Консуматив: LOCTITE 243 MEDIUM STRENGTH
THREADLOCKER AND SEALANT (BLUE) (99642-97)

4. Поставете винтовете (3). Затегнете.
Въртящ момент: 1,7–2,3 N·m (15–20 **in-lbs**)