



INSTRUCTIONS

94100444

2023-06-08



PARE-BRISE COUPE-VENT

INFORMATIONS GÉNÉRALES

Tableau 1. Informations générales

Kits	Outils suggérés	Niveau de compétence ⁽¹⁾
57400617, 57400620, 57400621, 57400643, 57400644	Lunettes de sécurité, clé dynamométrique, alcool isopropylique	
<i>(1) Serrer au couple de serrage ou utiliser d'autres outils et techniques modérés nécessaires</i>		

CONTENU DU KIT

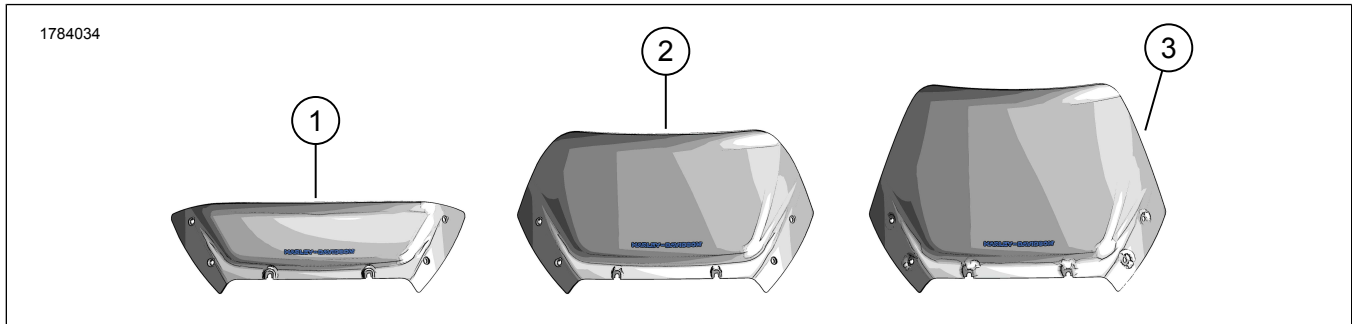

Figure 1. Contenu du kit : Pare-brises coupe-vent - Road Glide

Tableau 2. Contenu du kit : Kits de pare-brise coupe-vent

<input checked="" type="checkbox"/>	Vérifier que tout le contenu est présent dans le kit avant d'installer ou de supprimer des éléments du véhicule.				
Ar-ticle	Qté	Description	No de pièce/No de référence	Remarques	
<input type="checkbox"/>	1	Pare-brise coupe-vent teinté foncé de 4.5 po	57400617		
<input type="checkbox"/>	2	Pare-brise coupe-vent teinté clair de 10 po	57400620		
<input type="checkbox"/>		Pare-brise coupe-vent transparent de 10 po.	57400621		
<input type="checkbox"/>	3	Pare-brise coupe-vent teinté clair de 12 po	57400643		
<input type="checkbox"/>		Pare-brise coupe-vent transparent de 12 po.	57400644		

GÉNÉRALITÉS

Modèles

Pour des renseignements concernant la configuration des modèles, consultez le Pièces et accessoires (P&A) catalogue de vente au détail ou la section Pièces et accessoires de www.harley-davidson.com.

Assurez-vous que vous utilisez la plus récente version de la fiche d'instructions. Elle est disponible à : h-d.com/isheets

Communiquer avec le Centre de soutien aux clients Harley-Davidson au 1-800-258-2464 (États-Unis seulement) ou au 1-414-343-4056.

Exigences d'installation

⚠ AVERTISSEMENT

La sécurité du conducteur et de ses passagers dépend de l'installation correcte de ce kit. Si vous n'avez pas les compétences nécessaires pour respecter ces procédures ou si vous n'avez pas les bons outils, demandez à un concessionnaire Harley-Davidson d'effectuer l'installation. Une mauvaise installation de ce kit peut entraîner la mort ou des blessures graves. (00308b)

⚠ AVERTISSEMENT

Un chargement ou une installation d'accessoires inadéquats peuvent affecter la stabilité et la maniabilité de la motocyclette, ce qui pourrait entraîner la mort ou des blessures graves. (00455b)

RETRAIT

1. Figure 2 Retirez Équipement d'origine (OE) les vis (1), les œillets (2) et le pare-brise (3). Jetez le pare-brise.

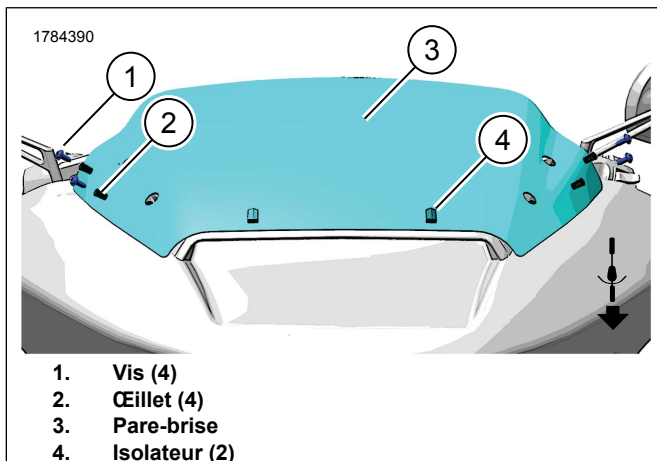

Figure 2. Retirer le pare-brise

INSTALLATION

1. Figure 3 Installez un **nouveau** pare-brise coupe-vent (3).
 - a. Glisser le pare-brise coupe-vent dans les isolateurs (4).
2. Installez les œillets (2) OE .
 - a. Pulvériser les œillets (50/50) avec une solution d'alcool isopropylique et d'eau 50/50. Cela aidera à aligner les œillets dans le pare-brise.
3. Installez les vis (1) OE . Serrer.
Couple : 3,5–4,5 N·m (31–40 in-lbs)

REMARQUE

Vérifiez régulièrement le matériel de fixation. Ne conduisez jamais avec des supports desserrés. Un support desserré augmente la pression sur tous les autres supports, ainsi que sur le pare-brise, ce qui peut engendrer des bris prématurés des composants.

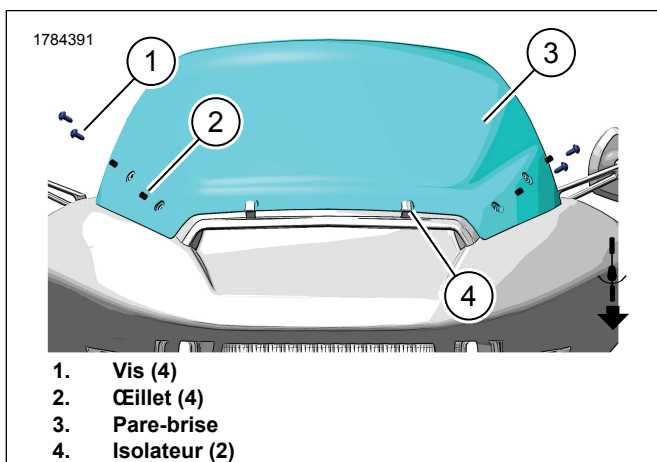

Figure 3. Installez le pare-brise coupe-vent

ENTRETIEN

Entretien et nettoyage

AVIS

Les pare-brise/défecteurs d'air en polycarbonate nécessitent un entretien particulier. Si vous n'entretenez pas le polycarbonate correctement, vous risquez d'endommager le pare-brise/défecteur d'air. (00483e)

- N'utilisez pas de benzine, de diluant à peinture, d'essence ou tout autre type de nettoyant agressif sur le pare-brise. Cela endommagerait la surface.
- Ne le lavez pas sous le soleil chaud ni lorsque la température est élevée.
- Les produits nettoyants abrasifs, alcalins ou en poudre endommagent le pare-brise.
- À certains moments de la journée, les reflets de la lumière du soleil sur l'intérieur courbé du pare-brise peuvent provoquer une accumulation de chaleur extrême sur les instruments de la motocyclette. Faites attention en stationnant. Stationnez-vous face au soleil, placez un objet opaque sur les instruments ou ajustez le pare-brise pour éviter les réflexions.
- Après avoir lavé et séché le pare-brise, assurez-vous que le pare-brise est bien installé dans les œillets avant de faire fonctionner le véhicule.

AVIS

N'utilisez que des produits recommandés par Harley-Davidson sur les pare-brise Harley-Davidson. N'utilisez pas de produits chimiques agressifs ou de produits de protection contre les intempéries susceptibles de provoquer des dommages à la surface du pare-brise, tels que le ternissement ou l'estompement. (00231c)

- Ne jamais gratter le pare-brise avec une lame de rasoir ou d'autres instruments tranchants; des dommages permanents résulteront d'une telle procédure.
- Le pare-brise peut être couvert avec un chiffon propre et humide pendant environ 15 à 20 minutes avant le lavage pour faciliter l'élimination des résidus d'insectes secs.