



INSTRUCTIONS

J06048

2023-01-10



KIT DE SUPPORT DE COUVERCLE À CARÉNAGE VOLANT

GÉNÉRALITÉS

Numéro de kit

50300097, 50300295

Modèles

Pour plus d'informations concernant les accessoires des modèles, consultez le catalogue de vente au détail des P&A ou la section pièces et accessoires de www.harley-davidson.com (disponible en anglais uniquement).

Outils et fournitures nécessaires

Scellant en silicone, perceuse, divers petits forets et ruban-cache pour une installation adéquate du kit.

▲ AVERTISSEMENT

La sécurité du conducteur et de ses passagers dépend de l'installation correcte de ce kit. Si vous n'avez pas les compétences nécessaires pour respecter ces procédures ou si vous n'avez pas les bons outils, demandez à un concessionnaire Harley-Davidson d'effectuer l'installation. Une mauvaise installation de ce kit peut entraîner la mort ou des blessures graves. (00308b)

Contenu du kit

Consultez Figure 1 et Tableau 1 .

POSE

Installation du support sur le coffre

1. **TOUTES les installations** : Ouvrir le couvercle. Retirer tout le contenu lâche du coffre.
2. Consultez Figure 1 . Faire glisser le coussinets de fixation de **large diamètre** (8) sur la patte arrière gauche.. Faire glisser les trois coussinets de fixation (10) de **petit diamètre** sur chacune des pattes de fixation restantes (A).
3. Ouvrir le coffre et trouver les quatre boutons qui correspondent aux emplacements de perçage (C) et (D).
4. Percer quatre avant-trous de 1,5 mm (1/16) de diamètre à travers les boutons du couvercle du coffre.

REMARQUE

Fixer ou attacher solidement le couvercle du coffre en position ouverte.

5. Appliquer du ruban-cache (E) sur le couvercle du coffre où les quatre trous (C) et (D) traversent le couvercle.

6. Utiliser un foret de **7 mm (9/32 po) de diamètre** pour percer trois trous à travers le ruban et le couvercle à l'emplacement des avant-trous (C).. Utiliser un foret de **9,5 mm (3/8 po) de diamètre** pour percer un trou à travers le ruban et le couvercle à l'emplacement de l'avant-trou (D).

7. Retirer le ruban-cache.

REMARQUE

Nettoyer les débris de perçage et les résidus de ruban. Appliquer une petite quantité de scellant au silicone entre l'intérieur du couvercle du coffre, les rondelles de plastique et les filets de vis pour réduire la filtration d'eau.

Fixer ou attacher solidement le couvercle du coffre en position ouverte.

8. Récupérer les 3 vis d'assemblage à tête hexagonale (4), les rondelles de petit diamètre (5) et les rondelles de plastique (9) dans le kit. Placer d'abord une rondelle de métal, puis une rondelle de plastique sur les filets de chaque vis.
9. Fixer ou attacher solidement le couvercle du coffre en position ouverte. Positionner le support sur les trous du couvercle. Installer les trois vis et les ensembles de rondelles (avec le scellant en silicone) dans les trois trous de **petit diamètre** dans le couvercle du coffre et sur les petits coussinets de fixations du support et serrer à la main.
10. Récupérer la vis à tête hexagonale creuse (2), la rondelle plate de large diamètre (3) et la rondelle de plastique (7) dans le kit. Placer d'abord la rondelle de métal, puis la rondelle de plastique sur les filets des vis. Installer la vis et l'ensemble de rondelles (avec le scellant de silicone) à travers le trou restant dans le couvercle et dans le coussinet de fixation du support, serrer à la main.
11. Serrer les quatre vis du support à bagages.
Couple : 6,8–9,5 N·m (60–84 in-lbs) *Vis à tête hexagonale*

En cours d'utilisation

▲ AVERTISSEMENT

Reportez-vous à la section ACCESSOIRES ET CHARGEMENT dans la section LA SÉCURITÉ D'ABORD de votre manuel du propriétaire. Un chargement ou une installation d'accessoires inadéquat peut entraîner une défaillance des composants et nuire à la stabilité, à la maniabilité et aux performances, ce qui pourrait entraîner la mort ou des blessures graves. (00021c)

REMARQUE

La capacité maximale du support de couvercle à carénage volant est de 4,5 kg (10 lb).



⚠ AVERTISSEMENT

Ne dépassez pas le poids maximal recommandé pour le porte-bagages. Un poids excessif peut entraîner une perte de contrôle causant la mort ou des blessures graves. (00373a)

- S'assurer que la cargaison du support de couvercle est bien fixée. Vérifier la charge périodiquement.
- Les articles à grande superficie montés sur le porte-bagages peuvent nuire à la tenue de route du véhicule.

PIÈCES DE RECHANGE

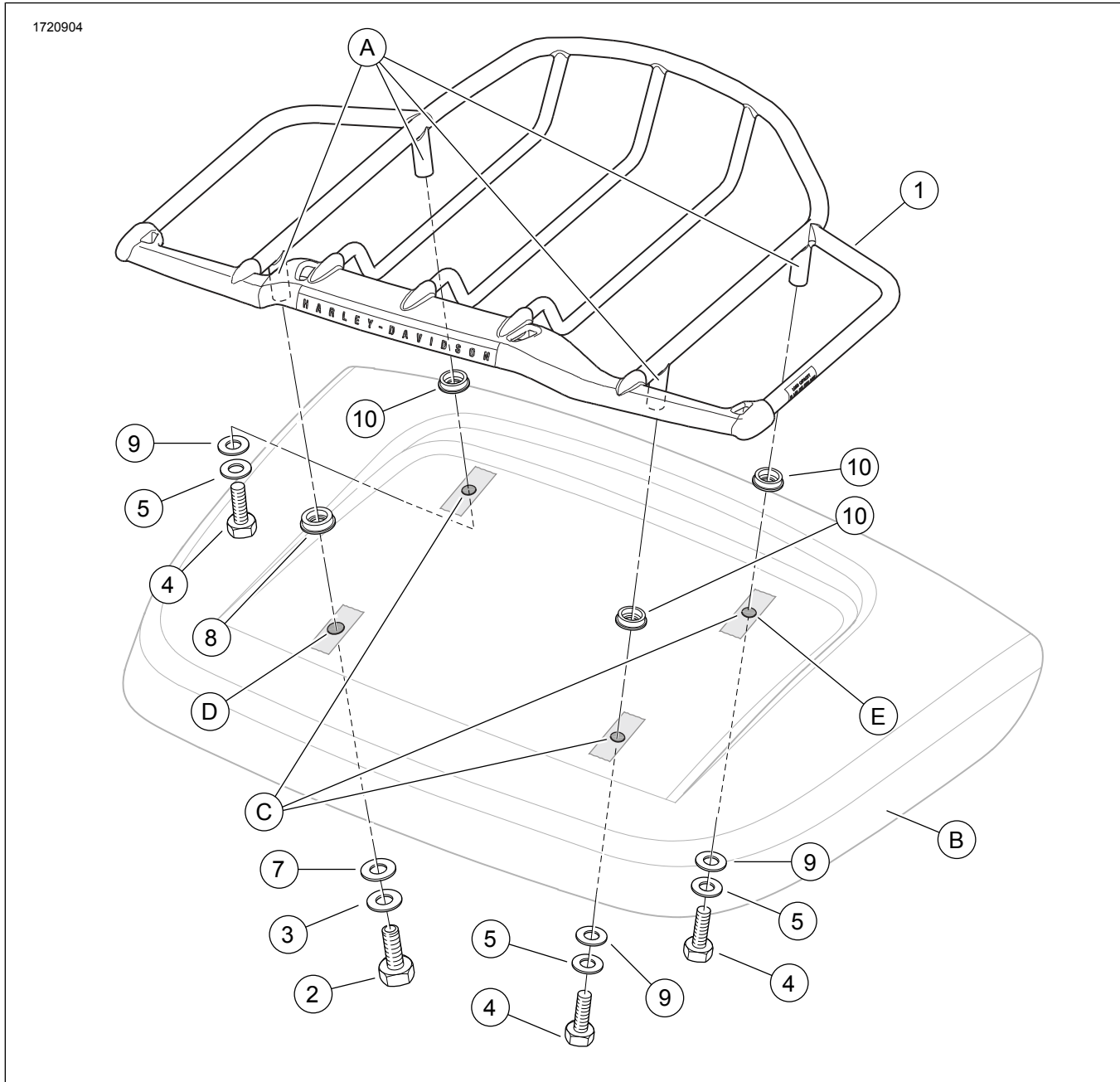

Figure 1. Pièces de rechange, support de couvercle à carénage volant

Tableau 1. Tableau des pièces de rechange

Article	Description (quantité)	Numéro de pièce
1	Ensemble de support, léger	Non vendu séparément
2	Vis creuse à tête hexagonale, 5/16-18 x 1 (1)	10500043
3	Rondelle plate, 19 mm (0,74 po), dimension extérieure	6235
4	Vis d'assemblage, tête hexagonale, 1/4-20 x 1 (3)	3483
5	Rondelle plate, 16 mm (0,63 po), dimension extérieure (3)	6703
6	Coussinet de fixation et ensemble de rondelles (comprend les articles 7 à 10)	90875-08
7	• Rondelle en plastique plate (plus grande dimension intérieure)	Non vendu séparément

Tableau 1. Tableau des pièces de rechange

Article	Description (quantité)	Numéro de pièce
8	• Coussinet de fixation (plus grande dimension intérieure, plastique)	Non vendu séparément
9	• Rondelle en plastique plate (plus petite dimension intérieure (3))	Non vendu séparément
10	• Coussin de montage (pièce d'identité plus petite, plastique) (3)	Non vendu séparément
Éléments mentionnés dans le texte, mais non inclus dans le kit :		
A	Support de fixation du porte-bagage (4)	
B	Couvercle du Tour-Pak	
C	Percer un trou de 7 mm (9/32 po) de diamètre (3) à ces endroits	
D	Percer un trou de 9.5 mm (3/8 po) de diamètre (3) à ces endroits	
E	Ruban-cache, (4) places	