



INSTRUCTIONS

J00846

2021-06-29



PRISE D'ALIMENTATION ADDITIONNELLE DE 12 VOLTS

GÉNÉRALITÉS

Ce kit **doit** être installé par un concessionnaire Harley-Davidson autorisé. L'installation adéquate de ce kit nécessite du matériel, des outils ou de la formation particuliers qui sont uniquement offerts par les concessionnaires Harley-Davidson.

L'achat séparé du kit de connexion électrique 69200722 est nécessaire pour l'installation sur les modèles 2014 et ultérieurs.

Numéro de kit

91843-97

▲ AVERTISSEMENT

La sécurité du conducteur et de ses passagers dépend de l'installation correcte de ce kit. Si vous n'avez pas les compétences nécessaires pour respecter ces procédures ou si vous n'avez pas les bons outils, demandez à un concessionnaire Harley-Davidson d'effectuer l'installation. Une mauvaise installation de ce kit peut entraîner la mort ou des blessures graves. (00308b)

▲ AVERTISSEMENT

Lorsque vous installez un accessoire électrique, assurez-vous de ne jamais dépasser l'intensité électrique maximale du fusible ou du disjoncteur qui protège le circuit affecté par la modification. Si vous dépassez l'intensité maximale, cela pourrait conduire à des défaillances électriques, qui pourraient entraîner la mort ou des blessures graves. (00310a)

Contenu du kit

Consultez Figure 2 et Tableau 1 .

Installer l'ampoule

REMARQUE

La prise d'alimentation peut être installée sur l'un ou l'autre des couvercles latéraux de la motocyclette sauf pour les modèles 1994 à 2007 dotés d'un régulateur de vitesse qui doivent être dotés d'une prise d'alimentation installée sur le couvercle du côté droit.

1. Retirer la selle et le couvercle latéral choisi pour l'installation (voir la remarque ci-dessus).

▲ AVERTISSEMENT

Pour éviter tout démarrage accidentel du véhicule, qui pourrait entraîner la mort ou des blessures graves, retirez le fusible principal avant de procéder. (00251b)

▲ AVERTISSEMENT

Pour éviter tout démarrage accidentel du véhicule, ce qui pourrait entraîner la mort ou des blessures graves, débranchez le câble négatif (-) de la batterie avant d'entreprendre toute autre manipulation. (00048a)

2. Consulter le manuel d'entretien et retirer le fusible principal ou déconnecter la batterie.
3. Un trou de 2,22 cm (7/8 po) de diamètre doit être percé sur le dessus du couvercle latéral pour installer la prise d'alimentation. Il est important que le trou soit adéquatement situé comme suit **avant le découpage** :
 - a. Trouver un emplacement approprié sur l'un ou l'autre des couvercles latéraux pour installer la prise d'alimentation. Utiliser les zones d'emplacement indiquées dans Figure 1 . La surface supérieure près du coin avant est recommandée. Un autre emplacement est également noté sur la partie latérale avant dans Figure 1 ; il est toutefois possible que celle-ci ne soit pas disponible dans plusieurs cas en raison du dégagement de l'échappement.

REMARQUE

Le placement est déterminé en fonction du dégagement approprié à l'arrière du couvercle pour accommoder le manchon de la prise d'alimentation. L'emplacement choisi doit présenter au minimum un diamètre de 3,2 cm (1-1/4 po) et une profondeur de 5,7 cm (2-1/4 po). Cet espace disponible variera en fonction des modèles, des années, des options de régulateur de vitesse et des accessoires installés.

4. Percer minutieusement un trou d'un diamètre de 2,22 cm (7/8 po) à l'endroit défini à l'étape antérieure. Percer vers l'intérieur à partir de l'extérieur du couvercle.
5. Dévisser le manchon extérieur de l'assemblage de douille (1) à partir du corps de la douille. Placer le corps de la douille dans le trou de couvercle et fixer la douille en place en la revissant à l'arrière du manchon extérieur de l'assemblage de douille à partir de l'intérieur du couvercle latéral.
6. Connecter les bornes à deux broches du faisceau sur les broches de la douille. Assurez-vous que le fil noir (fil le plus long) soit connecté à la broche extérieure du couvercle extérieur et que le fil orange (fil le plus court) soit connecté à la broche intérieure au centre de l'assemblage de douille.

7. **Modèles 1994 à 2013** : Connecter le connecteur de faisceau dans la prise accessoire [4A] située sous la selle. Consulter le manuel d'entretien pour l'emplacement.
Modèles 2014 et ultérieurs :

- a. Installer le kit de connexion électrique (no de pièce 69200722). Consulter les instructions qui figurent à ce kit.
- b. Connecter le connecteur à 4 broches de ce kit au connecteur à 4 broches du faisceau du kit.

REMARQUE

Vérifier que le commutateur d'allumage est réglé sur Arrêt (OFF) **avant** d'installer le fusible principal ou de connecter la batterie.

8. Consulter le manuel d'entretien pour installer le fusible principal ou connecter la batterie.

⚠ AVERTISSEMENT

Après avoir installé la selle, tirez-la vers le haut pour vous assurer qu'elle est bien verrouillée. Pendant que vous conduisez, une selle non verrouillée peut glisser et causer une perte de contrôle, ce qui peut entraîner la mort ou des blessures graves. (00070b)

9. Installez la selle.

REMARQUE

Le circuit d'accessoires est un circuit de 15 A. Vérifier la cote de tous les accessoires utilisés avec cette source d'alimentation. Ne pas dépasser la cote de 15 ampères.

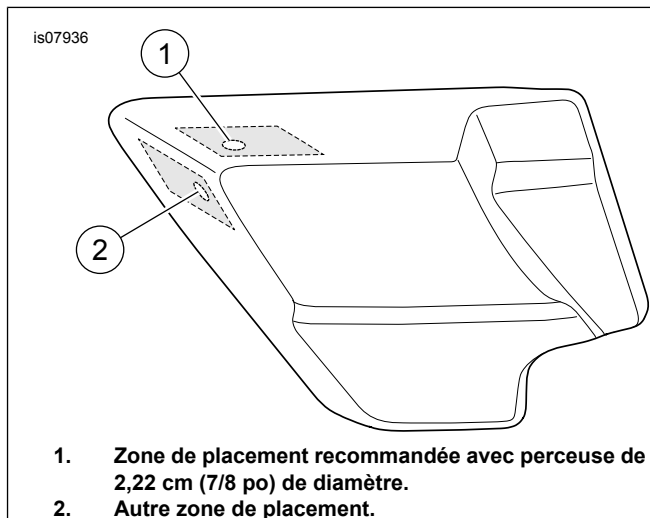

Figure 1. Capot latéral gauche

PIÈCES DE RECHANGE

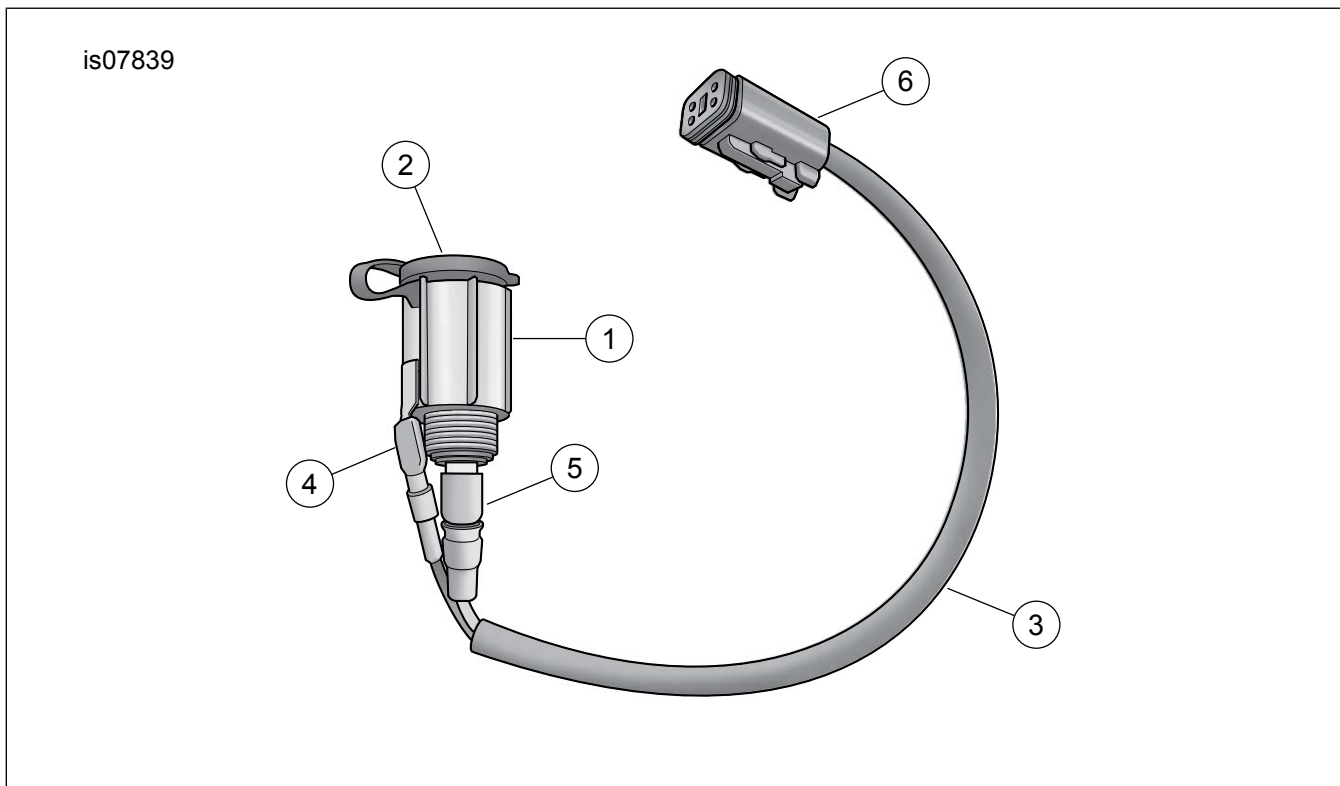

Figure 2. Prise d'alimentation supplémentaire de 12 volts

Tableau 1. Tableau des pièces de rechange

Article	Description (quantité)	Numéro de pièce
1	Assemblage de douille (comprend le corps de la douille et le manchon extérieur)	Non vendu séparément
2	Couverture de prise	Non vendu séparément
3	Faisceau	Non vendu séparément
4	Fil noir	Non vendu séparément

Tableau 1. Tableau des pièces de rechange

Article	Description (quantité)	Numéro de pièce
5	Fil orange	Non vendu séparément
6	Connecteur « 4A »	Non vendu séparément