



# INSTRUCTIONS

94100247

2023-01-09



## MARCHEPIEDS OPPOSÉS - MOTARD

### INFORMATIONS GÉNÉRALES

Tableau 1. Informations générales

Kits	Outils suggérés	Niveau de compétence <sup>(1)</sup>
50502252, 50502253, 50502254, 50502255	Lunettes de protection, clé dynamométrique	
<i>(1) Serrer au couple de serrage ou utiliser d'autres outils et techniques modérés nécessaires</i>		

### CONTENU DU KIT

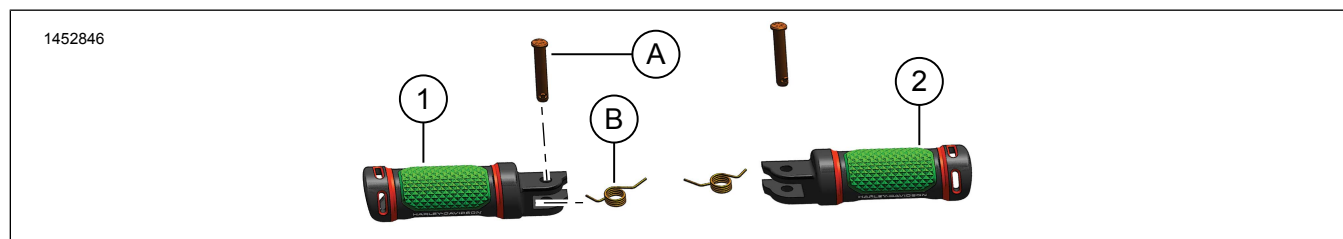

Figure 1. Contenu du kit : Marchepieds opposés - Motard

Tableau 2. Contenu du kit : Marchepieds opposés - Motard

Vérifier que tout le contenu est présent dans le kit avant d'installer ou de supprimer des éléments du véhicule.					
<input checked="" type="checkbox"/>	Ar-ticle	Qté	Description	No de pièce/No de référence	Remarques
<input type="checkbox"/>	1	1	Marchepied, gauche, gris, petit	50502376	
<input type="checkbox"/>			Marchepied, gauche, gris, grand	50502387	
<input type="checkbox"/>			Marchepied, gauche, noir, petit	50502375	
<input type="checkbox"/>			Marchepied, gauche, noir, grand	50502386	
<input type="checkbox"/>	2	1	Marchepied, droit, gris, petit	50502374	
<input type="checkbox"/>			Marchepied, droit, gris, grand	50502385	
<input type="checkbox"/>			Marchepied, droit, noir, petit	50502373	
<input type="checkbox"/>			Marchepied, droit, noir, grand	50502384	
<input type="checkbox"/>	3	2	Embout anti-usure (non illustré)	50500628	
Articles mentionnés dans le texte, mais non inclus dans le kit					
<input checked="" type="checkbox"/>	A	2	Équipement d'origine (OE) Axe de chape		
<input checked="" type="checkbox"/>	B	2	OE Ressort de rappel		

### GÉNÉRALITÉS

#### Modèles

Pour des renseignements concernant la configuration des modèles, consultez le Pièces et accessoires (P&A) catalogue

de vente au détail ou la section Pièces et accessoires de [www.harley-davidson.com](http://www.harley-davidson.com).

Assurez-vous que vous utilisez la plus récente version de la fiche d'instructions. Elle est disponible à : [h-d.com/isheets](http://h-d.com/isheets)

Communiquer avec le Centre de soutien aux clients Harley-Davidson au 1-800-258-2464 (États-Unis seulement) ou au 1-414-343-4056.

## Exigences d'installation

### ⚠ AVERTISSEMENT

La sécurité du conducteur et de ses passagers dépend de l'installation correcte de ce kit. Si vous n'avez pas les compétences nécessaires pour respecter ces procédures ou si vous n'avez pas les bons outils, demandez à un concessionnaire Harley-Davidson d'effectuer l'installation. Une mauvaise installation de ce kit peut entraîner la mort ou des blessures graves. (00308b)

## RETRAIT

1. Retirez l'axe de chape du repose-pied du motard (A).
  - a. Figure 2 Localisez la languette de verrouillage.
  - b. Poussez la languette de verrouillage vers l'intérieur.
  - c. À l'aide d'un petit tourne-vis, exercez une pression vers le haut et retirez l'axe de chape.

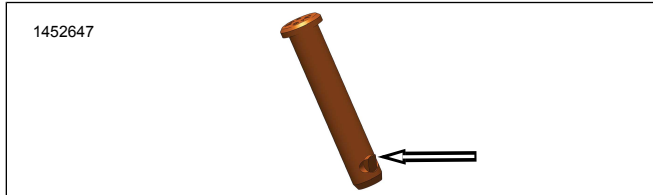

Figure 2. Patte de verrouillage de l'axe de chape

### ⚠ AVERTISSEMENT

Portez des lunettes de sécurité lors du retrait ou de l'installation du ressort. La tension du ressort peut provoquer la projection du ressort, des composants qui y sont rattachés ou des outils à main, ce qui pourrait entraîner la mort ou des blessures graves. (00477c)

2. Retirez le marchepied OE du motard.
  - a. Couvrez la zone du ressort de rappel du marchepied (B) avec une serviette d'atelier.
  - b. Consultez Figure 3 ou Figure 4 . En tirant l'ensemble du marchepied vers l'extérieur, retirez-le du support.
  - c. Mettez de côté le ressort de rappel pour une utilisation ultérieure.

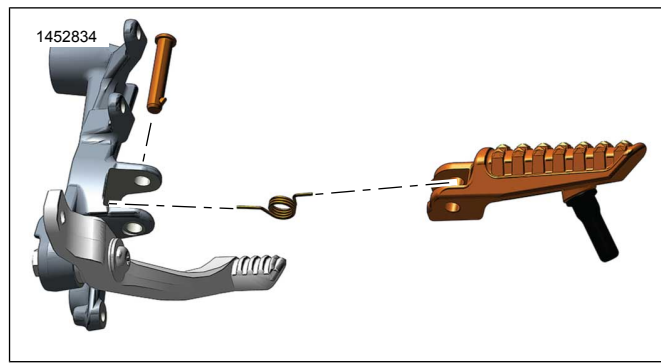

Figure 3. Marchepied - Motard - Droit

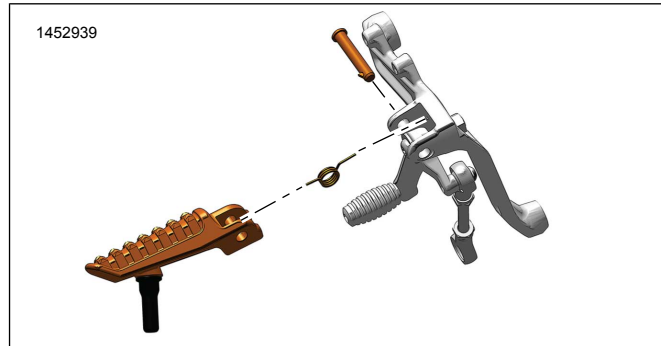

Figure 4. Marchepied - Motard - Gauche

## INSTALLATION

1. Localisez le **nouvel** assemblage du repose-pied (1 ou 2).
2. Consultez Figure 5 ou Figure 6 . Placez le ressort de retour (B) dans l'assemblage du repose-pied.
3. Alignez le ressort de retour avec le trou de montage.

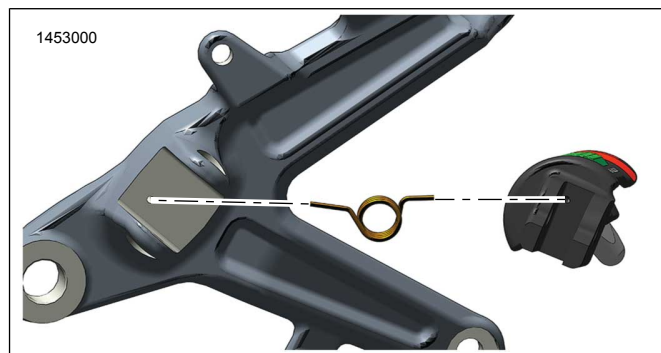

Figure 5. Orientation du ressort de rappel - droite

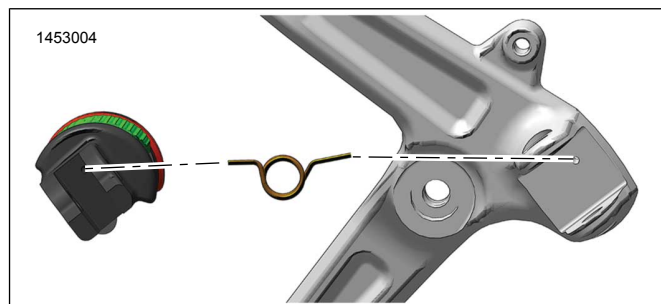

Figure 6. Orientation du ressort de rappel - gauche

4. Insérez l'assemblage du repose-pied dans le support.

5. Positionnez l'assemblage du repose-pieds de façon à l'aligner avec le trou de l'axe de chape.
6. Par le côté supérieur du support, installez l'axe de chape (A).
  - a. Assurez-vous que la patte de verrouillage de l'axe de chape soit solidement fixée.

## Remplacement de l'embout anti-usure

1. Lors de l'entretien de l'embout anti-usure, retirez l'embout anti-usure existant du repose-pied.
2. Appliquer deux ou trois gouttes d'adhésif frein-filet sur les fils du **nouvel** embout anti-usure.  
Consommable : LOCTITE 243 MEDIUM STRENGTH THREADLOCKER AND SEALANT (BLEU) (99642-97)
3. Installer un **nouvel** embout anti-usure sur le repose-pied.  
Couple : 3,38–4,74 N·m (30–42 **in-lbs**)

## TERMINER

1. Passez en revue la procédure.
  - a. Déplacez l'ensemble du marchepied vers le haut, le ressort de rappel doit remettre l'ensemble en place.