



INSTRUCTIONS

J06773

2021-08-02



MARCHEPIED DE CONDUCTEUR

INFORMATIONS GÉNÉRALES

Tableau 1. Informations générales

Kits	Outils suggérés	Niveau de compétence ⁽¹⁾
50501641, 50501684, 50502020	Lunettes de protection, clé dynamométrique, outil pour pince de retenue en E, Loc-tite 243 bleu	
<i>(1) Serrer au couple de serrage ou utiliser d'autres outils et techniques modérés nécessaires</i>		

CONTENU DU KIT

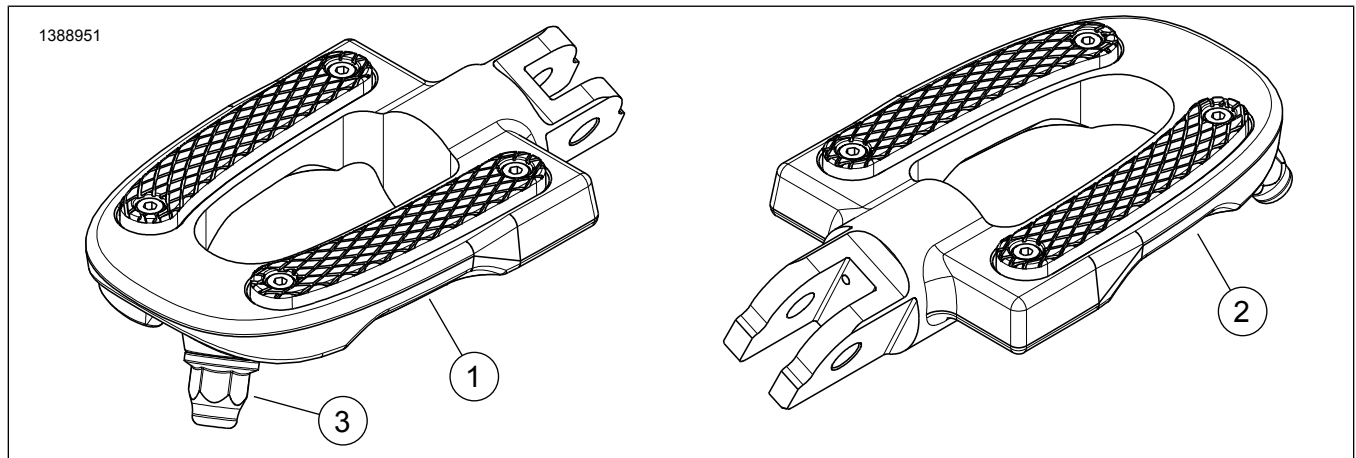

Figure 1. Contenu du kit : Composantes de marchepied de passager

Tableau 2. Contenu du kit : Composantes de marchepied de passager

<input checked="" type="checkbox"/>	Ar-ticle	Qté	Description	No de pièce/No de référence	Remarques
<input type="checkbox"/>	1	1	Repose-pied, conducteur, côté droit, gra-phite	50501685	
<input type="checkbox"/>		1	Repose-pied, conducteur, côté droit, noir	50501686	
<input type="checkbox"/>		1	Repose-pied, conducteur, côté droit, noir	50502018	
<input type="checkbox"/>	2	1	Repose-pied, conducteur, côté gauche, graphite	50501687	
<input type="checkbox"/>		1	Repose-pied, conducteur, côté gauche, noir	50501688	
<input type="checkbox"/>		1	Repose-pied, conducteur, côté gauche, noir	50502019	
<input type="checkbox"/>	3	2	Embout anti-usure	50501135	

REMARQUE

Vérifier que tout le contenu est présent dans le kit avant d'installer ou de supprimer des éléments du véhicule.

GÉNÉRALITÉS

Modèles

Pour plus d'informations concernant la configuration des modèles, consultez le catalogue de vente au détail des pièces



et accessoires ou la section Pièces et accessoires de www.harley-davidson.com (disponible en anglais uniquement).

Assurez-vous que vous utilisez la plus récente version de la fiche d'instructions. Elle est disponible à : www.harley-davidson.com/isheets

Communiquer avec le Centre de soutien aux clients Harley-Davidson au 1-800-258-2464 (États-Unis seulement) ou au 1-414-343-4056.

Exigences d'installation

▲ AVERTISSEMENT

La sécurité du conducteur et de ses passagers dépend de l'installation correcte de ce kit. Si vous n'avez pas les compétences nécessaires pour respecter ces procédures ou si vous n'avez pas les bons outils, demandez à un concessionnaire Harley-Davidson d'effectuer l'installation. Une mauvaise installation de ce kit peut entraîner la mort ou des blessures graves. (00308b)

RETRAIT

1. **Modèles Softail** : Figure 2 Retirer le goujon (4) et l'attache en E (2). Conserver pour une utilisation ultérieure.
2. **Modèles équipés de moteurs Revolution Max** : Figure 4 Dégager la détente à ressort et retirer l'axe à épaulement (1).
3. Conservez tout le matériel de fixation y compris le ressort de torsion (1), pour l'installation des **nouveaux** repose-pieds (3).

INSTALLATION

1. Figure 2 Insérer la patte courte du ressort de torsion (1) dans la cavité du **nouveau** repose-pied (3).

REMARQUE

Lors de l'étape suivante, s'assurer que le ressort de torsion est positionné à l'intérieur du repose-pied.

2. Alignez la patte longue du ressort de torsion (1) avec le trou du support du repose-pied et insérez-la.
3. Faire pivoter le repose-pied (3) pour le positionner dans la chape et insérer l'axe à épaulement (4) dans celle-ci, le repose-pied (3) et le ressort de torsion (1).
4. **Modèles Softail** : Installer la pince de retenue en E (2).
Outil spécial : OUTIL À E-CLIP (HD-52369)
5. **Modèles équipés de moteurs Revolution Max** : Figure 4 Installer l'axe de chape (1).
6. Répéter les étapes de l'autre côté.

Remplacement de la pointe d'usure

1. Lors de l'entretien de la pointe d'usure, retirer la pointe d'usure existante du repose-pied.

2. Appliquer deux ou trois gouttes d'adhésif frein-filet sur les fils de la **nouvelle** pointe d'usure.

Consommable : LOCTITE 243 MEDIUM STRENGTH THREADLOCKER AND SEALANT (BLEU) (99642-97)

3. Installer une **nouvelle** pointe d'usure sur le repose-pied. Serrer.

Couple : 3,38–4,74 N·m (30–42 in-lbs)

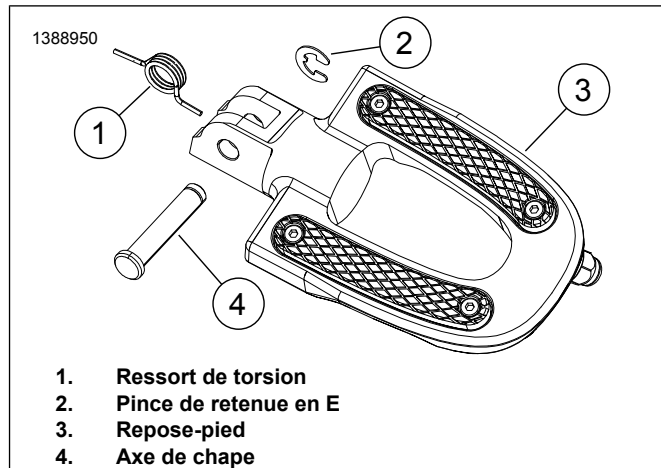

Figure 2. Installation du ressort de torsion du repose-pied conducteur

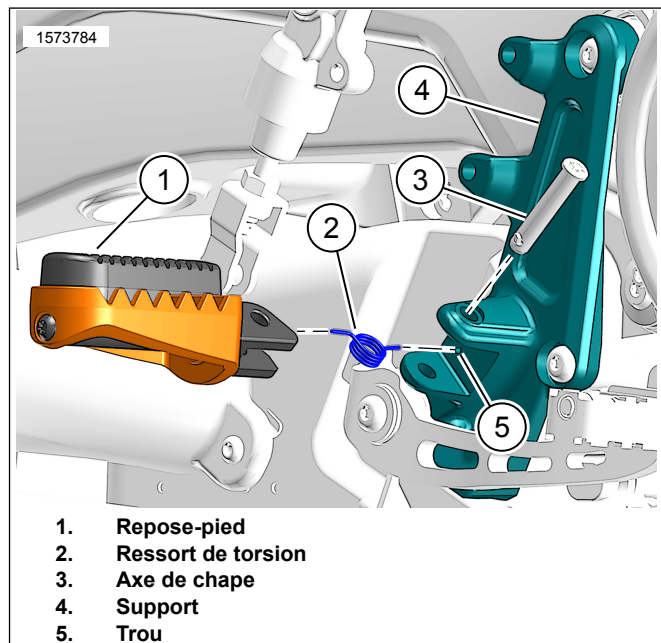

Figure 3. Retirer/installer l'ensemble de marchepied avec détente à ressort

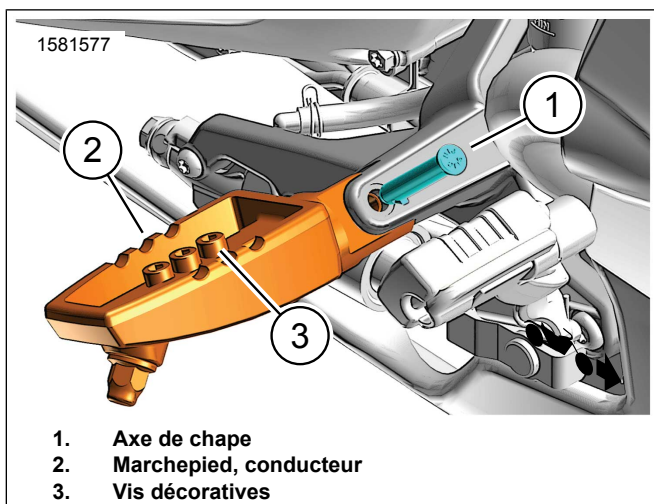

Figure 4. Installer l'ensemble de marchepied avec détente à ressort

REMARQUE

Figure 4 Les vis sur la ligne centrale des marchepieds sont uniquement décoratives. Ne serrez pas.