



INSTRUCTIONS

J06776

2024-01-24



MARCHEPIED PASSAGER

INFORMATIONS GÉNÉRALES

Tableau 1. Informations générales

Kits	Outils suggérés	Niveau de compétence ⁽¹⁾
50501679, 50501648, 50501938, 50501939, 50501945, 50502526, 50502527	Lunettes de sécurité, outil de la pince de retenue en E	
<i>(1) Serrer au couple de serrage ou utiliser d'autres outils et techniques modérés nécessaires</i>		

CONTENU DU KIT

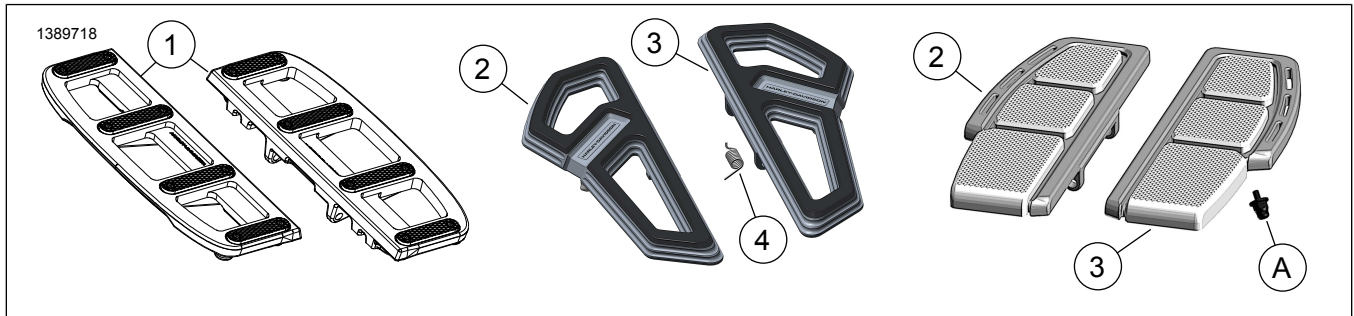

Figure 1. Contenu du kit : Composants du repose-pied du motard

Tableau 2. Contenu du kit : Composants du repose-pied du motard

<input checked="" type="checkbox"/>	Ar-ticle	Qté	Description	No de pièce/No de référence	Remarques
<input type="checkbox"/>	1	2	Assemblage de marchepied, graphite	50502097	
<input type="checkbox"/>			Assemblage de marchepied, noir	50502098	
<input type="checkbox"/>				50502487	Kit 50502526
<input type="checkbox"/>				Assemblage de marchepied, argenté	50502489
<input type="checkbox"/>	2	1	Marchepied, gauche, noir	50501940	
<input type="checkbox"/>			Marchepied, gauche, usiné	50501936	
<input type="checkbox"/>			Marchepied, gauche, chromé	50501948	
<input type="checkbox"/>			Repose-pied, gauche, gris	50502335	
<input type="checkbox"/>			Marchepied, gauche, noir	50502334	
<input type="checkbox"/>	3	1	Marchepied, droite, noir	50501944	
<input type="checkbox"/>			Marchepied, droite, usiné	50501942	
<input type="checkbox"/>			Marchepied, droite, chromé	50501947	
<input type="checkbox"/>			Repose-pied, de droite, gris	50502333	
<input type="checkbox"/>			Marchepied, droite, noir	50502332	
<input type="checkbox"/>	4	2	Ressort	50502463	Kits 50501938, 50501939, 50509145
<input type="checkbox"/>	5	2	Plaque d'usure (voir Figure 4)	50502575	Kits 50502526, 50502527
<input type="checkbox"/>	6	2	Vis, plaque d'usure (voir Figure 4)	10200659	Kits 50502526, 50502527
Pièces de rechange :					
<input type="checkbox"/>	A	1	Embout anti-usure	50500628	Kits 50501938, 50501939, 50509145, 50502256, 50502257

REMARQUE

Vérifier que tout le contenu est présent dans le kit avant d'installer ou de supprimer des éléments du véhicule.

GÉNÉRALITÉS

Modèles

Pour plus d'informations concernant la configuration des modèles, consultez le catalogue de vente au détail des pièces et accessoires ou la section Pièces et accessoires de www.harley-davidson.com (disponible en anglais uniquement).

Assurez-vous que vous utilisez la plus récente version de la fiche d'instructions. Elle est disponible à : www.harley-davidson.com/isheets

Communiquer avec le Centre de soutien aux clients Harley-Davidson au 1-800-258-2464 (États-Unis seulement) ou au 1-414-343-4056.

Exigences d'installation

OUTIL À E-CLIP (N° DE PIÈCE : HD-52369)

▲ AVERTISSEMENT

La sécurité du conducteur et de ses passagers dépend de l'installation correcte de ce kit. Si vous n'avez pas les compétences nécessaires pour respecter ces procédures ou si vous n'avez pas les bons outils, demandez à un concessionnaire Harley-Davidson d'effectuer l'installation. Une mauvaise installation de ce kit peut entraîner la mort ou des blessures graves. (00308b)

RETRAIT

1. Figure 2 Enlever la pince de retenue en E (3), l'axe de chape (1) et le ressort de torsion (2).
2. Retirer le repose-pied.
3. Mettre le matériel de fixation de côté pour l'installation d'un **nouveau** repose-pieds.

4. Nettoyer et inspecter les supports de repose-pieds.
5. Remplacer si usé, rouillé ou endommagé.

INSTALLATION

1. Installer le repose-pied.
 - a. **Kits 50501679, 50501648, 50502256 50502257** : Figure 2 Insérez l'extrémité courte du ressort de torsion Équipement d'origine (OE) (2) dans le trou le plus avant du marchepied.
 - b. **Kits 50501938, 50501939, 50501945** : Figure 1 Insérez l'extrémité courte du **nouveau** ressort de torsion (4) dans le trou le plus avant du marchepied.
 - c. En maintenant le ressort de torsion (2) en place, installer le repose-pied et le ressort de torsion dans le support de montage.
 - d. Installer l'axe de chape (1).
 - e. Installer la pince de retenue en E (3).
 - f. Tourner le repose-pied vers le haut et pousser le ressort de torsion (2) dans la fente du support de montage.
2. S'assurer que le repose-pied pivote librement sur l'axe de la chape (1).
3. Répétez les étapes 1 et 2 de l'autre côté.

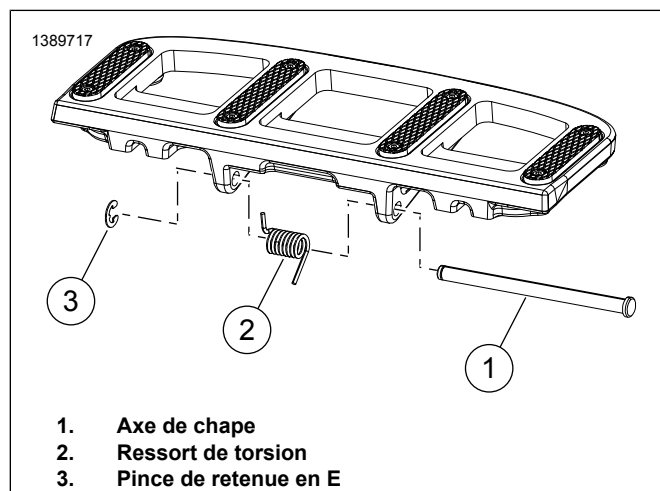

Figure 2. Kit de repose-pieds pour conducteur

Remplacement de l'embout anti-usure

1. Figure 3 Retirez l'embout anti-usure (1) existant du repose-pied.
2. Appliquer 2 ou 3 gouttes de gouttes de frein-filet sur les filets du **nouvel** embout anti-usure, puis installer.
 Consommable : LOCTITE 243 MEDIUM STRENGTH THREADLOCKER AND SEALANT (BLEU) (99642-97)

3. Serrez l'embout anti-usure (1).
 Couple : 3,4–4,8 N·m (30–42 in-lbs) *Embout anti-usure*

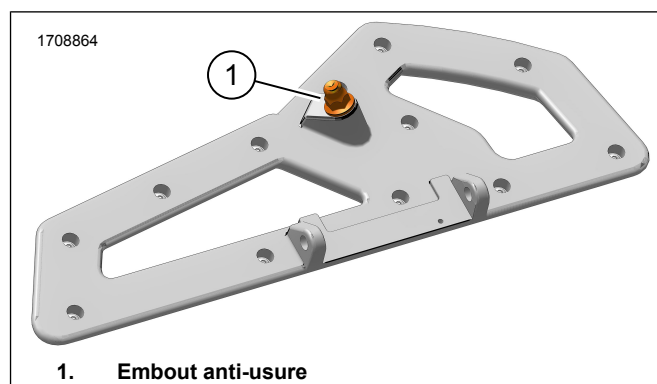

Figure 3. Embout anti-usure de marche-pied (typique)

Remplacement de la plaque d'usure

1. Figure 4 Lors de l'entretien de la plaque d'usure (1), retirez les vis de la plaque d'usure existante (2).
2. Appliquez deux ou trois gouttes d'adhésif frein-filet sur les fils du des vis.
 Consommable : LOCTITE 243 MEDIUM STRENGTH THREADLOCKER AND SEALANT (BLEU) (99642-97)
3. Installez une **nouvelle** plaque d'usure et de nouvelles vis.
 Couple : 2,03 N·m (18 in-lbs)

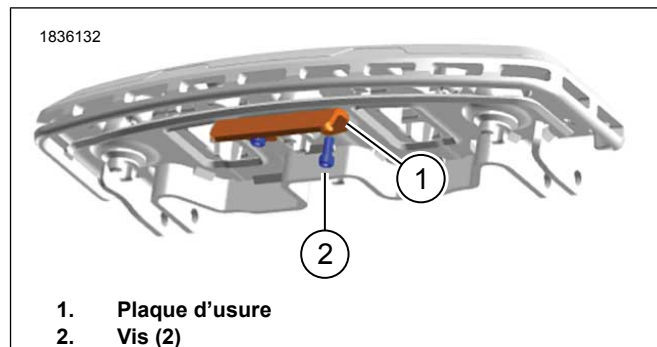

Figure 4. Plaque d'usure de marchepied