



INSTRUCTIONS

94100049

2019-08-22



COLLECTION DE BAGAGES DE LUXE ONYX

INFORMATIONS GÉNÉRALES

Tableau 1. Informations générales

Kits	Outils suggérés	Niveau de compétence ⁽¹⁾	Heure
93300126	Lunettes de sécurité		1 heure

(1) Des outils et techniques simples suffisent

CONTENU DU KIT



Figure 1. Contenu du kit : Composants des bagages de luxe

Tableau 2. Contenu du kit : Composants des bagages de luxe

<input checked="" type="checkbox"/>	Ar-ticle	Qté	Description	No de pièce/No de référence	Remarques
<input type="checkbox"/>	1	1	Sac à roulettes de dossier (comprend les articles 2 et 3)	93300126	
<input type="checkbox"/>	2	4	Sangle, fixation	93500024	
<input type="checkbox"/>	3	1	Housse imperméable, sac à roulettes de dossier	93100068	

REMARQUE

Vérifier que tout le contenu est présent dans le kit avant d'installer ou de supprimer des éléments du véhicule.

GÉNÉRALITÉS

Modèles

Pour plus d'informations concernant la configuration des modèles, consultez le catalogue de vente au détail des pièces et accessoires ou la section Pièces et accessoires de www.harley-davidson.com (disponible en anglais uniquement).

Assurez-vous que vous utilisez la plus récente version de la fiche d'instructions. Elle est disponible à : www.harley-davidson.com/isheets

Communiquer avec le Centre de soutien aux clients Harley-Davidson au 1-800-258-2464 (États-Unis seulement) ou au 1-414-343-4056.

Exigences d'installation

▲ AVERTISSEMENT

La sécurité du conducteur et de ses passagers dépend de l'installation correcte de ce kit. Si vous n'avez pas les compétences nécessaires pour respecter ces procédures ou si vous n'avez pas les bons outils, demandez à un concessionnaire Harley-Davidson d'effectuer l'installation. Une mauvaise installation de ce kit peut entraîner la mort ou des blessures graves. (00308b)

L'achat et l'installation séparés de pièces ou accessoires additionnels pourraient être nécessaires pour l'installation adéquate de ce kit. Pour une liste des pièces ou accessoires requis, consultez le Catalogue de vente au détail des pièces et accessoires ou la section Pièces et accessoires de www.harley-davidson.com (en anglais seulement).

Équipement d'origine (OE) Le Tour-Pak ou le King Tour Pak H-D d'origine, le coussin de dossier passager et le porte-bagage sur le dessus du Tour-Pak sont nécessaires pour une installation adéquate.

INSTALLATION

Harley-Davidson ne peut pas tester ni faire des recommandations précises concernant chaque accessoire vendu ni chaque combinaison d'accessoires vendue. Le motocycliste doit assumer la responsabilité d'une utilisation sécuritaire de la motocyclette lors de l'installation d'accessoires ou lors du transport de charges supplémentaires. Utilisez les instructions suivantes lorsque vous équipez une motocyclette ou lors du transport de passagers et de chargement.

▲ AVERTISSEMENT

Reportez-vous à la section ACCESSOIRES ET CHARGEMENT dans la section LA SÉCURITÉ D'ABORD de votre manuel du propriétaire. Un chargement ou une installation d'accessoires inadéquat peut entraîner une défaillance des composants et nuire à la stabilité, à la maniabilité et aux performances, ce qui pourrait entraîner la mort ou des blessures graves. (00021c)

- Le sac DOIT être installé avec ce qui suit :
 - a. Figure 6 Fixer les quatre sangles dotées de boucles à dégagement rapide au porte-bagage et au support du Tour-Pak.
- Pour les installations sur les selles passager, ne pas excéder un poids total de 13,6 kg (30 lb) pour le sac, son contenu et ses accessoires.
- Assurez-vous que toutes les sangles sont bien attachées pour empêcher le contact d'une sangle avec la roue arrière pendant que la motocyclette circule.
- Vérifier que la sacoche, les sangles de fixation, la housse imperméable et les autres composants du système de bagages ne couvrent pas ni n'obstruent la visibilité des réflecteurs et de l'éclairage.
- Vérifiez le chargement régulièrement.
- Consultez le manuel du propriétaire pour connaître la pression recommandée pour le gonflage des pneus.

▲ AVERTISSEMENT

Ne dépassez pas le poids nominal brut du véhicule (PNBV) ou le poids nominal brut de l'essieu (PNBE) de la motocyclette. Le dépassement de ces poids nominaux peut entraîner une défaillance des composants et nuire à la stabilité, à la maniabilité et aux performances, ce qui pourrait entraîner la mort ou des blessures graves. (00016f)

- Le PNBV est le poids total de la motocyclette, des accessoires, du conducteur, du passager et du chargement qui peuvent être transportés en toute sécurité.
- Le PNBE est le poids maximal pouvant être transporté en toute sécurité sur un essieu.
- Le PNBV et le PNBE sont indiqués sur la plaque signalétique située sur le tube oblique du cadre.

Coussin de dossier Premium

REMARQUE

- Peut être attaché à un sac à roulettes de dossier pour un support et un confort améliorés.
- Le coussinet a une fermeture à glissière extensible.

- Le coussinet comprend deux coussinets en mousse à fermeture différente.
- Ils peuvent être utilisés individuellement ou ensemble.

1. Figure 2 Fixez le dossier en enclenchant les quatre attaches dans les anneaux en D du sac.

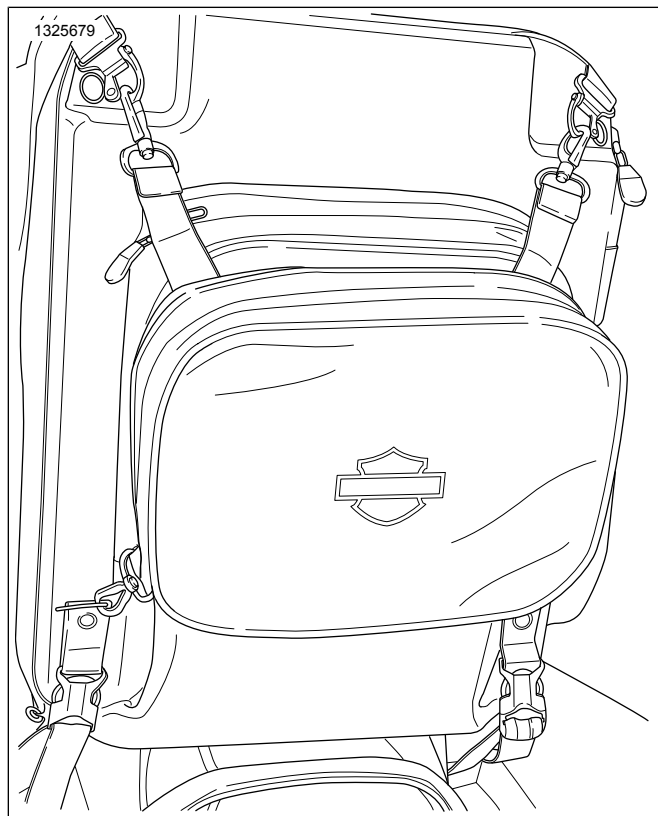
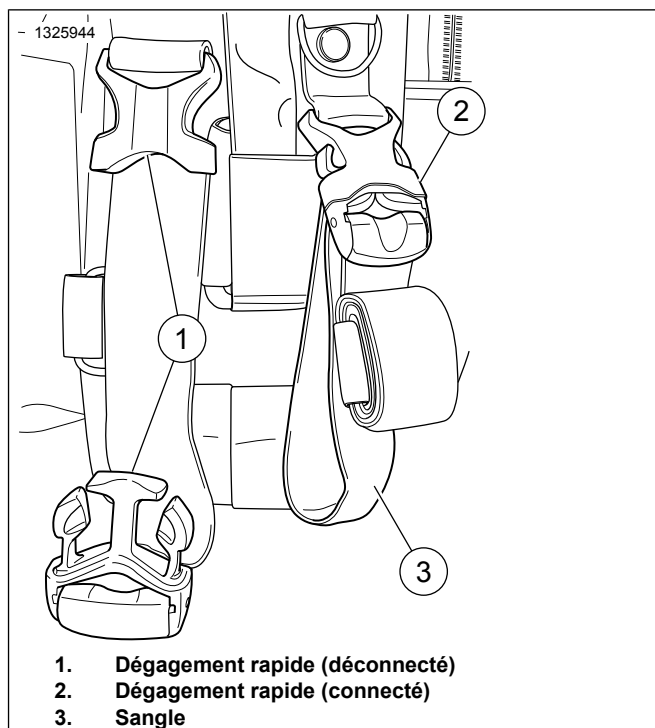

Figure 2. Coussin de dossier de qualité supérieure (typique)

Boucles à dégageur rapide

1. Consultez Figure 3 . Déconnecter les boucles et fermoirs à dégageur rapide.



1. Dégagement rapide (déconnecté)
2. Dégagement rapide (connecté)
3. Sangle

Figure 3. Boucle à dégageur rapide

2. Fixez les sangles à la structure appropriée du véhicule.
3. Connecter les boucles à dégageur rapide.
4. Tendre fermement les sangles afin de fixer le sac au véhicule.
5. Consultez Figure 4 . Fermer le fermoir afin de s'assurer que la sangle est bien serrée.

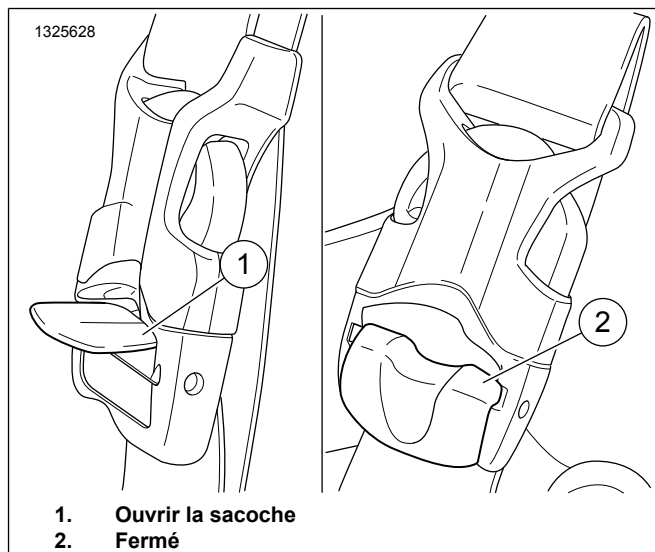

1. Ouvrir la sacoche
2. Fermé

Figure 4. Ouvrir/fermer le fermoir

6. Vérifier que le sac est bien fixé au véhicule.

- Consultez Figure 5 . Enrouler et attacher tout excédent de sangle à l'aide des bandes Velcro pour éviter que les sangles n'entrent en contact avec la roue arrière, ou qu'elles rayent ou éraflent les surfaces peintes.

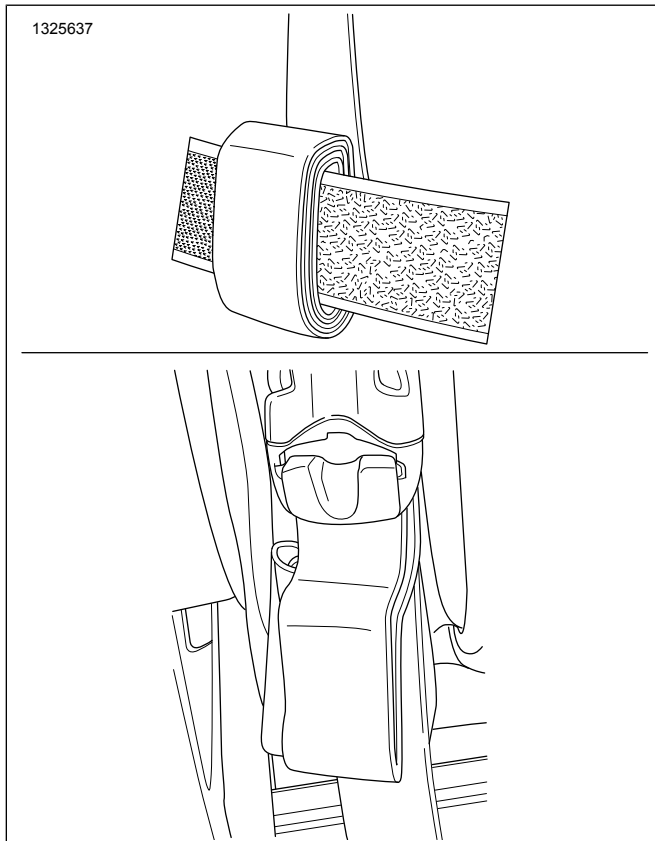

Figure 5. Matériau de sangle excédentaire

Sac à roulettes de dossier

REMARQUE

Un Tour-Pak, un porte-bagages Tour-Pak et un dossier de passager sont requis pour l'installation du sac.

- Figure 6 Positionner le sac sur la selle de passager.
- Fixer l'agrafe à ressort de la sangle de fixation sur les anneaux en D (1).
- Boucles à dégagement rapide Fixez les quatre sangles à boucle et fermoir à dégagement rapide.
- Fixer les sangles supérieures au porte-bagages T-Pak (2).
- Fixer les sangles inférieures au support du T-Pak ou à une autre structure appropriée (3).
- Vérifier qu'aucun câble ou fil n'est écrasé par la sangle.
- Veiller à ce que le sac à roulettes de dossier soit centré entre les nacelles de haut-parleur.

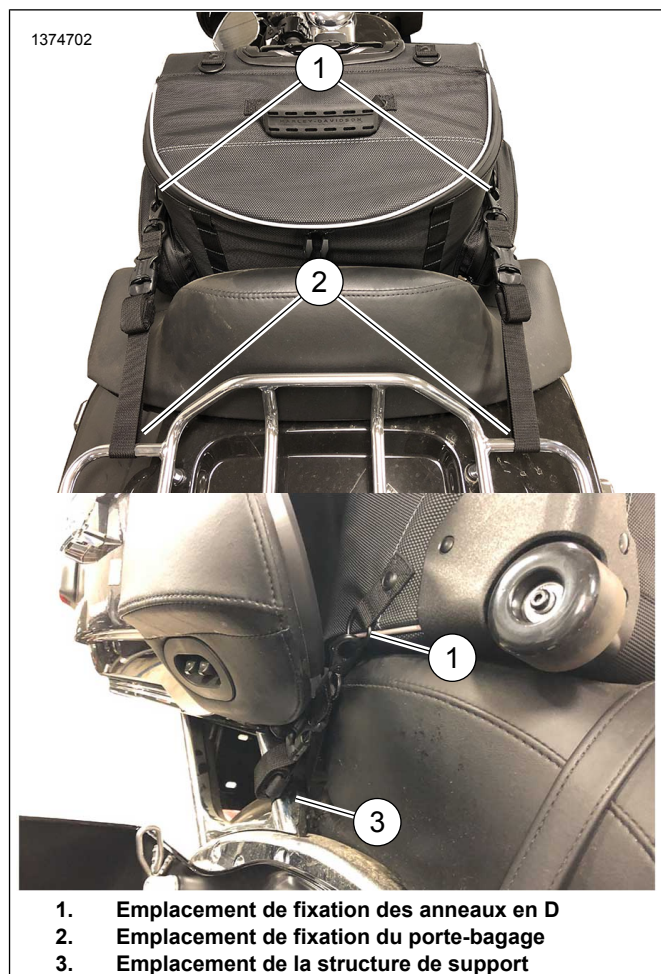

- Emplacement de fixation des anneaux en D
- Emplacement de fixation du porte-bagage
- Emplacement de la structure de support

Figure 6. Sac à roulettes de dossier

Housse imperméable

- Fixer lâchement les sangles de fixation inférieures (2) au sac.
- Situer la sangle en mailles de 1 po dotée d'une agrafe à ressort à l'intérieur de la housse imperméable.
- Fixer l'agrafe à ressort à l'anneau en D du sac correspondant.
- Utiliser la housse imperméable (1) pour recouvrir tout le sac avec le logo Bar and Shield faisant face au dossier du passager.
- Figure 7 Fixer lâchement l'agrafe à ressort supérieure des sangles de fixation (3) aux anneaux en D à travers les fentes de la housse imperméable.
- Figure 8 Tirer le cordon de serrage au bas de la housse pour fixer celle-ci en serrant avec le verrou de barillet.
- Centrer le sac à roulettes de dossier entre les nacelles de haut-parleurs.
- Fixer les quatre sangles de fixation (2) au véhicule.

9. Boucles à dégagement rapide

- a. Fixer la fermeture autoagrippante dans les fentes de la housse imperméable sur l'anneau en D et l'agrafe à ressort pour les sangles de fixation supérieures.



Figure 7. Housse imperméable

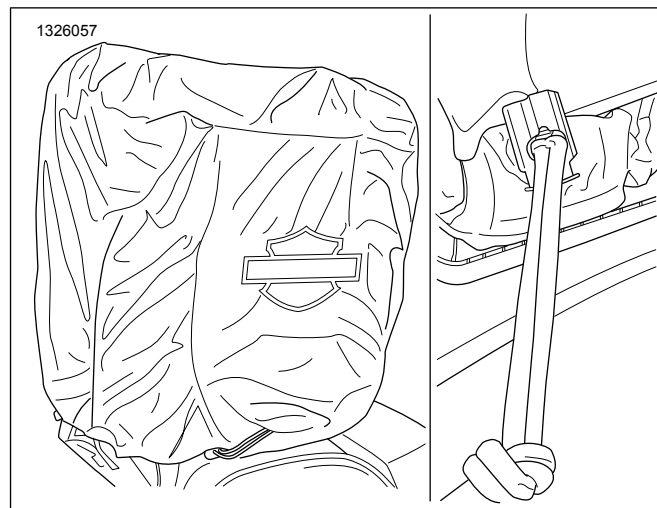

Figure 8. Cordon de serrage (typique)

ENTRETIEN

1. Utilisez un chiffon non pelucheux pour enlever toute poussière ou saleté.
2. Nettoyez soigneusement la surface extérieure à l'eau tiède et avec un détergent doux.
3. Laissez sécher le matériau naturellement et complètement avant utilisation ou l'entreposage.
4. N'utilisez pas de moyens artificiels pour sécher le matériau rapidement.
5. Contient un ou plusieurs des matériaux suivants :
 - a. Polyester
 - b. Polypropylène
 - c. Polychlorure de vinyle
 - d. Éthylène-acétate de vinyle