



INSTRUCTIONS





J03066

2019-01-15



KIT D'INSERTS DE MARCHEPIED SKULL

Tableau 1. Informations générales

Kits	Outils suggérés	Niveau de compétence ⁽¹⁾	Heure
50704-04, 50707-04, 50710-04, 50713-04, 50501285, 50501286, 50501287, 50501289, 50501290	Lunettes de protection, tournevis plat, pinces, savon à vaisselle	   	1 heure

(1) Des outils et techniques simples suffisent

CONTENU DU KIT

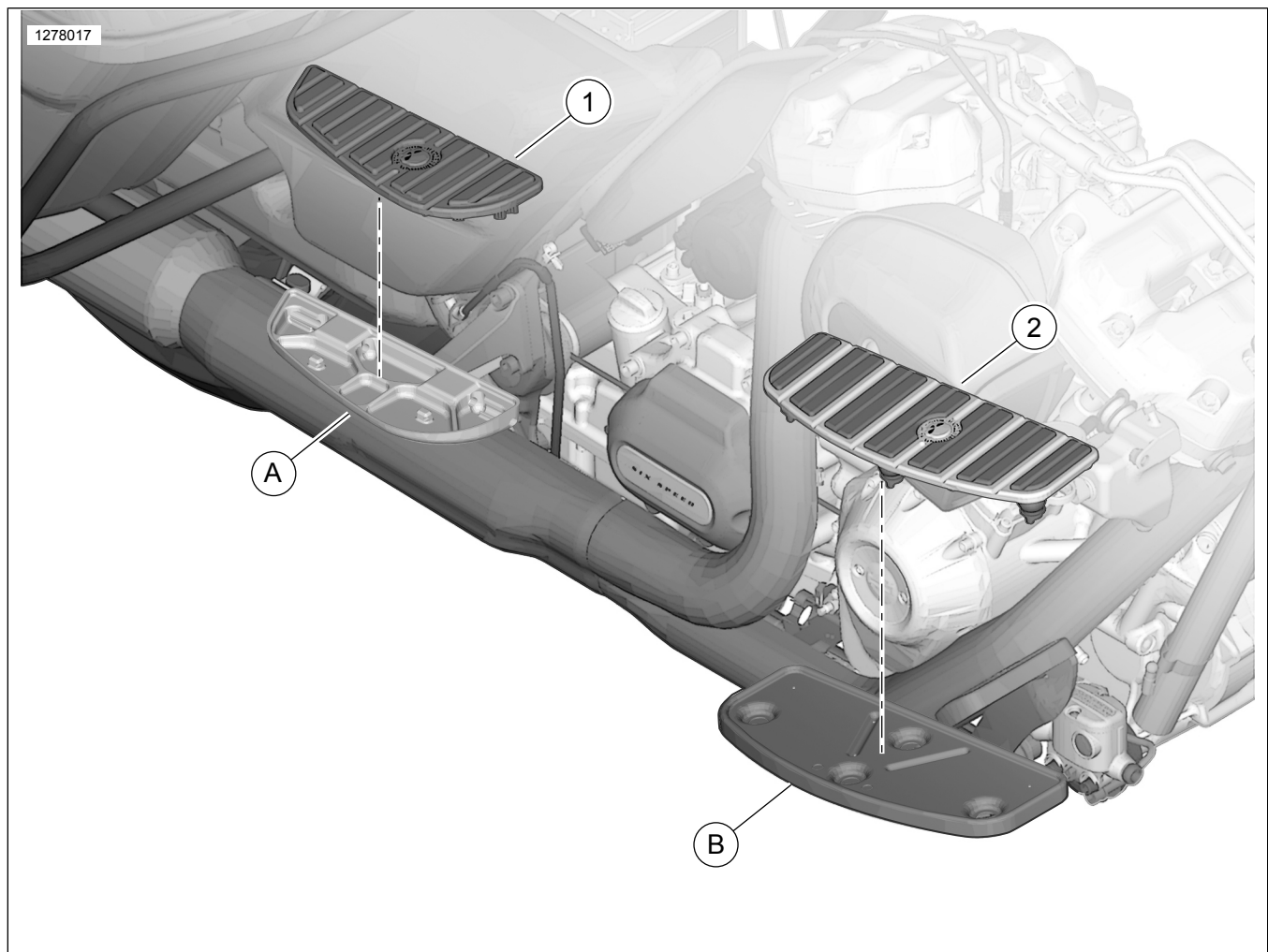

Figure 1. Contenu du kit : Kits de garniture pour marche pieds Skull



Tableau 2. Contenu du kit : Kits de garniture pour marchepieds Skull

<input checked="" type="checkbox"/>	Ar-ticle	Qté	Description	No de pièce/No de référence	Remarques
<input type="checkbox"/>	1	2	Patins en caoutchouc, passager	Non vendu séparément	
<input type="checkbox"/>	2	2	Patins en caoutchouc, motard	Non vendu séparément	
Articles mentionnés dans le texte, mais non inclus dans le kit					
<input checked="" type="checkbox"/>	A	2	Marchepied, passager		
<input checked="" type="checkbox"/>	B	2	Marchepied, motard		

REMARQUE

Vérifier que tout le contenu est présent dans le kit avant d'installer ou de supprimer des éléments du véhicule.

GÉNÉRALITÉS

Modèles

Pour plus d'informations concernant la configuration des modèles, veuillez consulter le catalogue de vente au détail des pièces et accessoires ou la section des pièces et accessoires de www.harley-davidson.com (en anglais uniquement).

S'assurer d'utiliser la version la plus récente de la feuille d'instruction qui est disponible à : www.h-d.com/isheets

Communiquer avec le Centre de soutien aux clients Harley-Davidson au 1-800-258-2464 (États-Unis seulement) ou au 1-414-343-4056.

Exigences d'installation

▲ AVERTISSEMENT

La sécurité du conducteur et de ses passagers dépend de l'installation correcte de ce kit. Si vous n'avez pas les compétences nécessaires pour respecter ces procédures ou si vous n'avez pas les bons outils, demandez à un concessionnaire Harley-Davidson d'effectuer l'installation. Une mauvaise installation de ce kit peut entraîner la mort ou des blessures graves. (00308b)

RETRAIT

REMARQUE

Assurez-vous que les surfaces chromées ou noires n'entrent pas en contact avec des matières abrasives (pierres, sable, etc.) pour éviter de les endommager.

Motard

1. Retirer les patins en caoutchouc.
 - a. En partant par la partie inférieure du marchepied, utiliser un tournevis plat pour pousser les perles de caoutchouc de la plaquette vers le haut dans les trous du plateau de marchepied.
2. Répéter les étapes de l'autre côté.

Passager

1. **Kits 50707-04, 50501289, 50501290** : Retirer les patins en caoutchouc.
 - a. Placer le marchepied en position « basse ».
 - b. À l'aide d'un tournevis plat, soulever délicatement un coin extérieur du patin en caoutchouc hors du marchepied. Faire attention de ne pas rayer le chrome.
 - c. Continuer sur le pourtour du marchepied.
 - d. Si nécessaire, utiliser un deuxième tournevis plat pour soulever et retirer le patin en caoutchouc.
2. Répéter les étapes de l'autre côté.
3. **Kits 50713-04, 50501285** : Retirer les patins en caoutchouc.
 - a. Placer le marchepied en position « haute ».
 - b. Retirer les cache-marchepieds inférieurs, le cas échéant.
 - c. Appliquer du savon à vaisselle sur les perles en caoutchouc qui dépassent de fond du plateau de marchepied.
 - d. À l'aide d'un tournevis plat, pousser les perles en caoutchouc du patin à travers les trous du plateau de marchepied et retirer le patin en caoutchouc.
4. Répéter les étapes de l'autre côté.

INSTALLATION

REMARQUE

Assurez-vous que les surfaces chromées ou noires n'entrent pas en contact avec des matières abrasives (pierres, sable, etc.) pour éviter de les endommager.

Motard

1. Installer le **nouveau** patin en caoutchouc (2).
 - a. Imbiber d'eau savonneuse les perles en caoutchouc sur la partie inférieure du patin en caoutchouc (2).

- b. Placer le patin en caoutchouc (2) sur le marchepied (B).
- c. En partant par la partie inférieure du marchepied (B), tirer les perles en caoutchouc à l'aide de pinces dans les trous prévus à cet effet du plateau de marchepied jusqu'à ce que les perles dépassent du plateau.
- d. Tirer les perles en caoutchouc à travers les trous du marchepied (B).

2. Répéter les étapes de l'autre côté.

Passager

1. Installer le **nouveau** patin en caoutchouc (1).
 - a. Imbiber d'eau savonneuse les ancrages en caoutchouc sur la partie inférieure du patin en caoutchouc (1).
 - b. Placer le patin en caoutchouc (1) sur le marchepied (A).
 - c. En partant par la partie inférieure du marchepied (A), tirer les perles en caoutchouc à l'aide de pinces dans les trous prévus à cet effet du plateau de marchepied jusqu'à ce que les perles dépassent du plateau.
 - d. Tirer les perles en caoutchouc à travers les trous du marchepied (A).
2. **Kits 50713-04, 50501285** : Couper l'extrémité de traction en caoutchouc sur les bouts de chaque perle en caoutchouc.
 - a. Fixer les cache-marchepieds inférieurs, le cas échéant.
3. Répéter les étapes de l'autre côté.