



INSTRUCTIONS

94100032

2019-08-21



SAC EN TOILE CIRÉE

INFORMATIONS GÉNÉRALES

Tableau 1. Informations générales

Kits	Outils suggérés	Niveau de compétence ⁽¹⁾	Heure
93300116, 93300117	Lunettes de sécurité		15 minutes

(1) Des outils et techniques simples suffisent

CONTENU DU KIT

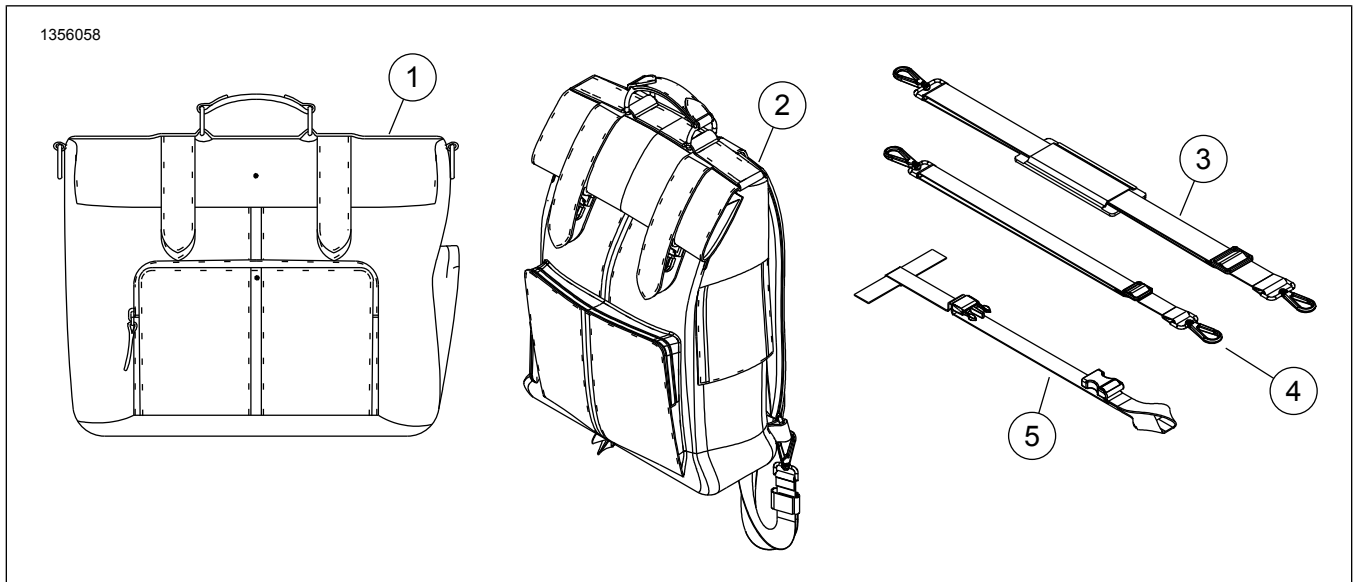

Figure 1. Contenu du kit : Composants du sac en toile cirée

Tableau 2. Contenu du kit : Composants du sac en toile cirée

<input checked="" type="checkbox"/>	Article	Qté	Description	No de pièce/No de référence	Remarques
<input type="checkbox"/>	1	1	Sac de messenger, kit 93300116	Non vendu séparément	
<input type="checkbox"/>	2	1	Sac à dos, kit 93300117	Non vendu séparément	
<input type="checkbox"/>	3	1	Bandoulière, kit 93300116	93300135	
<input type="checkbox"/>	4	1	Sangle, abdominale, kit 93300116	93300136	
<input type="checkbox"/>	5	4	Sangle, sac	93300138	

REMARQUE

Vérifier que tout le contenu est présent dans le kit avant d'installer ou de supprimer des éléments du véhicule.

GÉNÉRALITÉS

Modèles

Pour plus d'informations concernant la configuration des modèles, consultez le catalogue de vente au détail des pièces

et accessoires ou la section Pièces et accessoires de www.harley-davidson.com (disponible en anglais uniquement).

Assurez-vous que vous utilisez la plus récente version de la fiche d'instructions. Elle est disponible à : www.harley-davidson.com/isheets

Communiquer avec le Centre de soutien aux clients Harley-Davidson au 1-800-258-2464 (États-Unis seulement) ou au 1-414-343-4056.

Exigences d'installation

▲ AVERTISSEMENT

La sécurité du conducteur et de ses passagers dépend de l'installation correcte de ce kit. Si vous n'avez pas les compétences nécessaires pour respecter ces procédures ou si vous n'avez pas les bons outils, demandez à un concessionnaire Harley-Davidson d'effectuer l'installation. Une mauvaise installation de ce kit peut entraîner la mort ou des blessures graves. (00308b)

INSTALLATION

▲ AVERTISSEMENT

Reportez-vous à la section ACCESSOIRES ET CHARGEMENT dans la section LA SÉCURITÉ D'ABORD de votre manuel du propriétaire. Un chargement ou une installation d'accessoires inadéquat peut entraîner une défaillance des composants et nuire à la stabilité, à la maniabilité et aux performances, ce qui pourrait entraîner la mort ou des blessures graves. (00021c)

- Le sac DOIT être installé avec ce qui suit :
 - a. Figure 5 Fixer quatre sangles avec boucles à dégagement rapide au porte-bagage, à la selle de passager ou à toute autre structure du véhicule.
- Lorsqu'il est installé sur un porte-bagages, ne pas dépasser la valeur la moins élevée entre la limite de charge du porte-bagages et le poids nominal du sac.
- Lorsqu'il est installé sur une selle de passager ou porté par le motard, le poids du contenu ne doit pas dépasser la limite de poids de 6,8 kg (15 lb) .
- Assurez-vous que toutes les sangles sont bien attachées pour empêcher le contact d'une sangle avec la roue arrière pendant que la motocyclette circule.
- Vérifier que le sac, les sangles de fixation et les autres composants du système de bagages ne couvrent ou n'obstruent pas la visibilité des réflecteurs et de l'éclairage.
- Vérifiez le chargement régulièrement.
- Consultez le manuel du propriétaire pour connaître la pression recommandée pour le gonflage des pneus.

▲ AVERTISSEMENT

Ne dépassez pas le poids nominal brut du véhicule (PNBV) ou le poids nominal brut de l'essieu (PNBE) de la motocyclette. Le dépassement de ces poids nominaux peut entraîner une défaillance des composants et nuire à la stabilité, à la maniabilité et aux performances, ce qui pourrait entraîner la mort ou des blessures graves. (00016f)

- Le PNBV est le poids total de la motocyclette, des accessoires, du conducteur, du passager et du chargement qui peuvent être transportés en toute sécurité.
- Le PNBE est le poids maximal pouvant être transporté en toute sécurité sur un essieu.
- Le PNBV et le PNBE sont indiqués sur la plaque signalétique située sur le tube oblique du cadre.

Boucles à dégagement rapide

1. Consultez Figure 2 . Déconnecter les boucles et fermoirs à dégagement rapide.

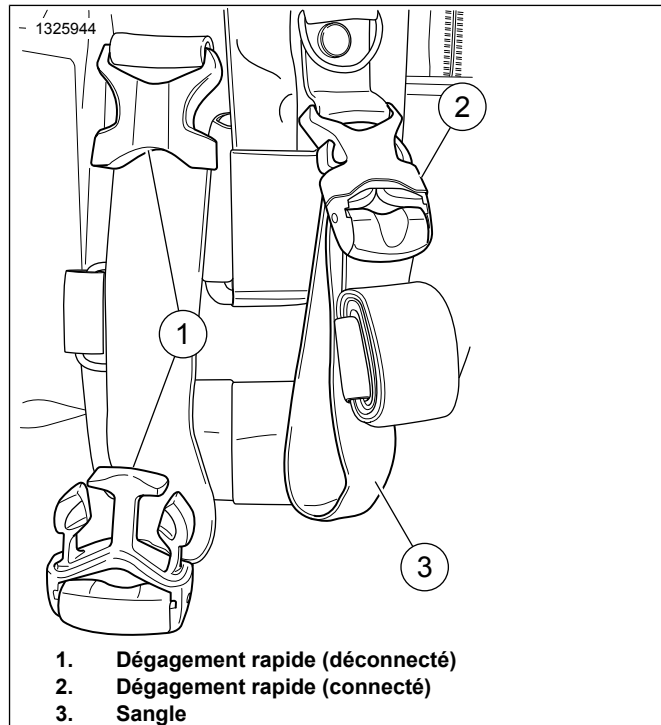

Figure 2. Boucle à dégagement rapide

2. Fixez les sangles à la structure appropriée du véhicule.
3. Connecter les boucles à dégagement rapide.
4. Tendre fermement les sangles afin de fixer le sac au véhicule.
5. Consultez Figure 3 . Fermer le fermoir afin de s'assurer que la sangle est bien serrée.

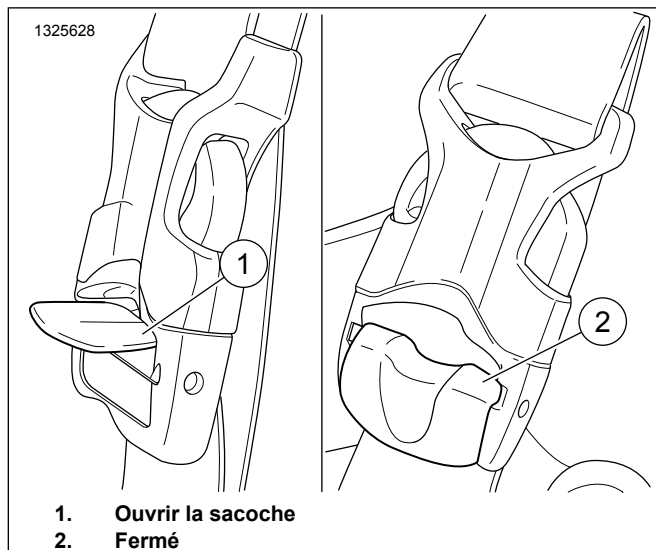

Figure 3. Ouvrir/fermer le fermoir

6. Vérifier que le sac est bien fixé au véhicule.
7. Consultez Figure 4 . Enrouler et attacher tout excédent de sangle à l'aide des bandes Velcro pour éviter que les sangles n'entrent en contact avec la roue arrière, ou qu'elles rayent ou éraflent les surfaces peintes.

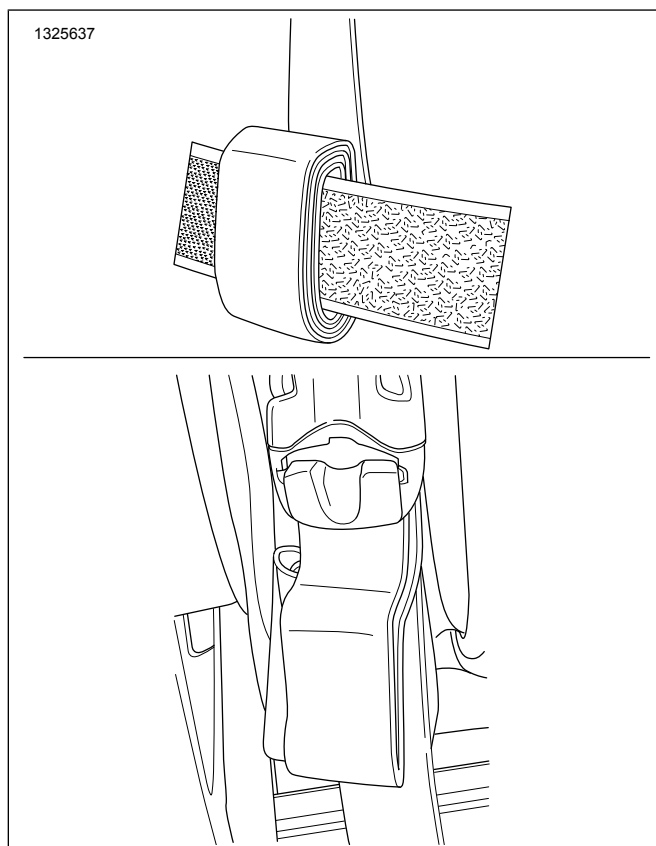

Figure 4. Matériau de sangle excédentaire

Installation sur porte-bagages ou la selle de passager

REMARQUE

Figure 1 Le sac de messenger (1) et le sac à dos (2) peuvent être montés sur le véhicule à l'aide de quatre sangles (5) avec boucle à dégageur rapide.

1. Figure 1 Attacher les sangles (5) avec boucle à dégageur rapide aux anneaux en D.
 - a. Consultez Figure 5 et Figure 6 . Faire une boucle avec les sangles à travers les anneaux en D (3).
2. Positionner le sac (1, 2) sur le porte-bagage ou sur la selle de passager.
3. Boucles à dégageur rapide Fixer un minimum de quatre sangles (5) avec boucle à dégageur rapide.

REMARQUE

Figure 5 Fixer quatre sangles avec boucles à dégageur rapide au porte-bagage, à la selle de passager ou à toute autre structure du véhicule.

- a. Figure 6 Pour les petits porte-bagages et selles de passager, les sangles inférieures avec boucle à dégageur rapide peuvent être croisées pour s'assurer que les sangles de fixation peuvent être complètement serrées pour sécuriser les bagages au véhicule.

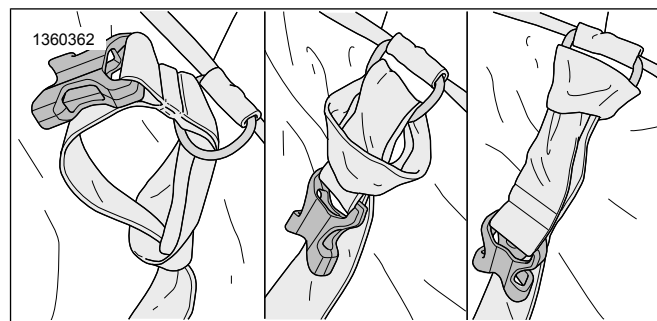

Figure 5. Sangles à boucle à dégageur rapide (93300138)

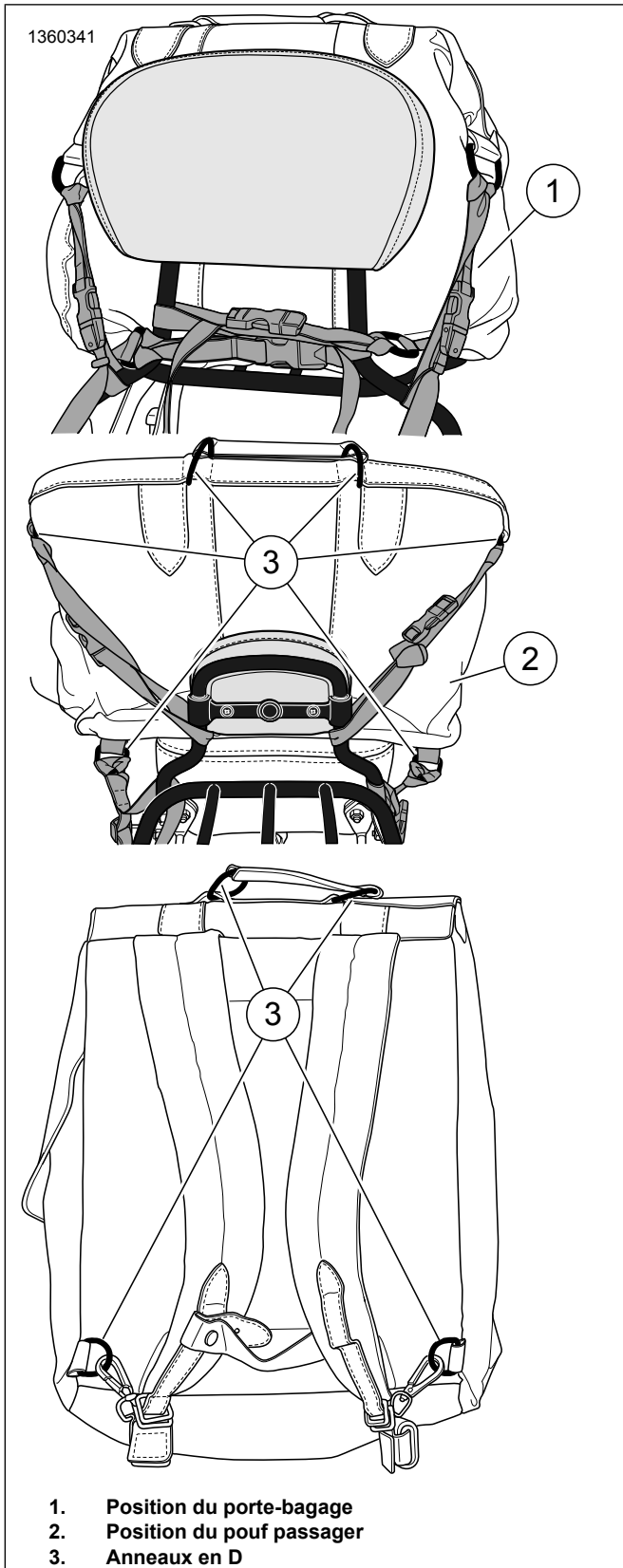

Figure 6. Installation sur porte-bagages ou le pouf passager

Kit de sac de messager

REMARQUE

Le poids du contenu ne doit pas dépasser la limite de 6,8 kg (15 lb).

1. Consultez Figure 1 et Figure 7 . Attacher la bandoulière (3) aux anneaux en D sur le sac (1).
2. Attacher une extrémité de la sangle abdominale (4) à l'anneau en D sur le fond du sac (1).
3. Positionner le sac (1) sur soi.
4. Attacher l'autre extrémité de la sangle abdominale (4) en travers du torse à l'anneau en D sur le fond du sac (1).
5. Ajuster la sangle abdominale (4) et la bandoulière (3) pour assurer un ajustement serré.

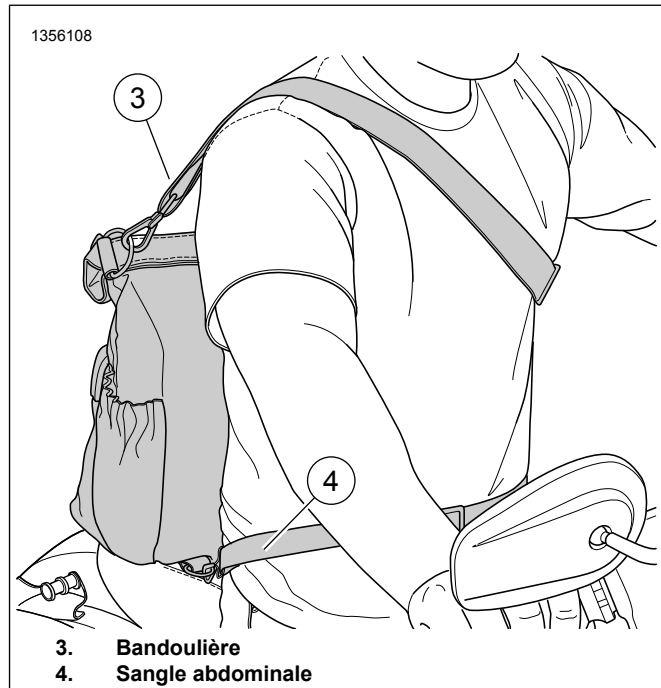

Figure 7. Sac de messager

Sac à dos

REMARQUE

Le poids du contenu ne doit pas dépasser la limite de poids de 6,8 kg (15 lb).

1. Figure 1 Positionner le sac à dos (2) sur soi.
2. Figure 8 Attacher la sangle de sternum (1) en travers de la poitrine pour plus de sécurité.

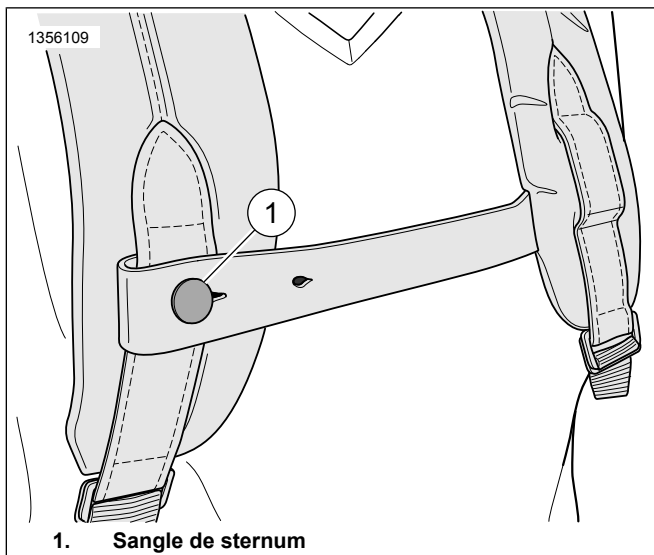

Figure 8. Sac à dos

INSTRUCTIONS D'ENTRETIEN ET DE MAINTENANCE

1. Utilisez un chiffon non pelucheux pour enlever toute poussière ou saleté.
2. Nettoyez soigneusement la surface extérieure à l'eau tiède et avec un détergent doux.
3. N'utilisez pas de moyens artificiels pour sécher le matériau rapidement.
4. Contient un ou plusieurs des matériaux suivants :
 - a. Polyester
 - b. Polypropylène
 - c. Polyéthylène
 - d. Polychlorure de vinyle
 - e. Coton
 - f. Cuir