



INSTRUCTIONS

94100181

2021-03-15



SACOCHE ARRIÈRE

INFORMATIONS GÉNÉRALES

Tableau 1. Informations générales

Kits	Outils suggérés	Niveau de compétence ⁽¹⁾
93300128	Lunettes de sécurité, clé dynamométrique, Loc-tite 243 (bleu)	

(1) Des outils et techniques simples suffisent

CONTENU DU KIT

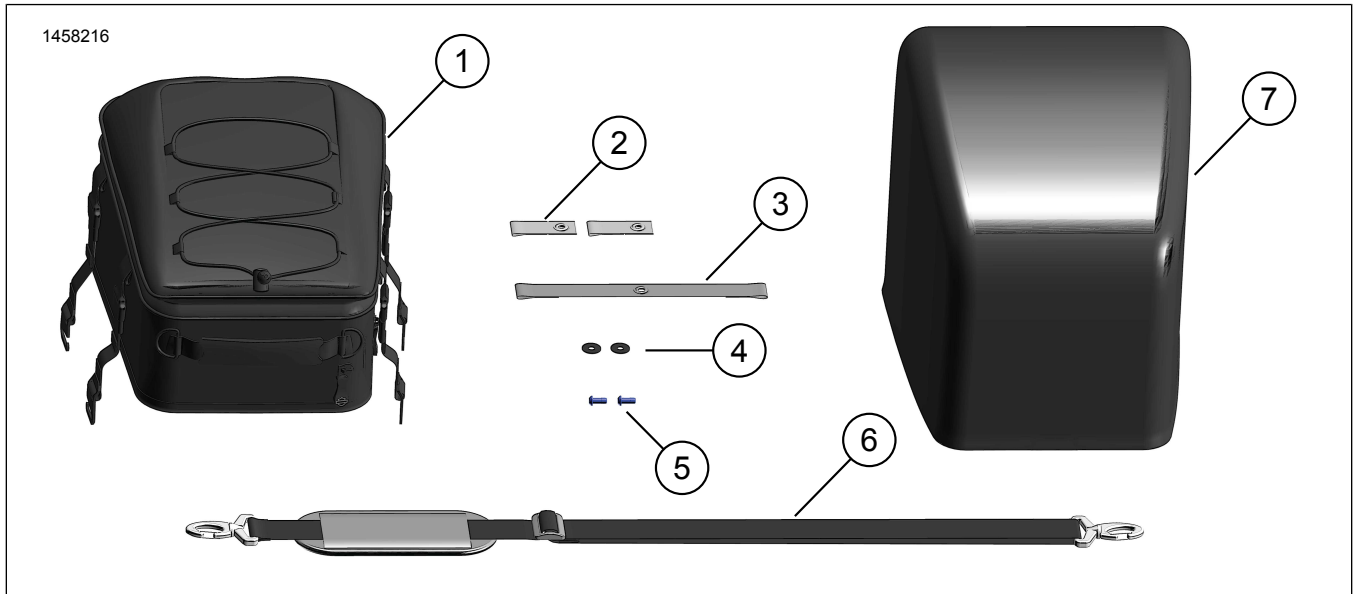

Figure 1. Contenu du kit : Kit de sacoche arrière

Tableau 2. Contenu du kit : Kit de sacoche arrière

Vérifier que tout le contenu est présent dans le kit avant d'installer ou de supprimer des éléments du véhicule.					
<input checked="" type="checkbox"/>	Ar-ticle	Qté	Description	No de pièce/No de référence	Remarques
<input type="checkbox"/>	1	1	Sacoche, arrière	Non vendu séparément	
<input type="checkbox"/>	2	2	Sangle d'attache	93300143	
<input type="checkbox"/>	3	1	Sangle, montage, centre	93300144	
<input type="checkbox"/>	4	2	Rondelle	10300244	
<input type="checkbox"/>	5	2	Vis	10201213	
<input type="checkbox"/>	6	1	Bandoulière	93300150	
<input type="checkbox"/>	7	1	Housse imperméable	93300153	
<input type="checkbox"/>	8	1	Étiquette d'avertissement (non illustrée)	Non vendu séparément	

GÉNÉRALITÉS

Modèles

Pour des renseignements concernant la configuration des modèles, consultez le Pièces et accessoires (P&A) catalogue de vente au détail ou la section Pièces et accessoires de www.harley-davidson.com.

Assurez-vous que vous utilisez la plus récente version de la fiche d'instructions. Elle est disponible à : h-d.com/isheets

Communiquer avec le Centre de soutien aux clients Harley-Davidson au 1-800-258-2464 (États-Unis seulement) ou au 1-414-343-4056.

Exigences d'installation

L'article est en vente dans un concessionnaire Harley-Davidson.

- L'achat séparé de la selle du passager (no de pièce 52400271) est nécessaire.

▲ AVERTISSEMENT

La sécurité du conducteur et de ses passagers dépend de l'installation correcte de ce kit. Suivez les procédures appropriées se trouvant dans le manuel d'entretien. Si vous n'avez pas les compétences nécessaires pour respecter ces procédures ou si vous n'avez pas les bons outils, demandez à un concessionnaire Harley-Davidson d'effectuer l'installation. Une mauvaise installation de ce kit peut entraîner la mort ou des blessures graves. (00333b)

REMARQUE

Cette fiche d'instructions fait référence aux informations du manuel d'entretien. Un manuel d'entretien de l'année et du modèle de la motocyclette concernée est requis pour cette installation et peut être obtenu :

- auprès d'un concessionnaire Harley-Davidson.
- avec un accès par abonnement pour la plupart des modèles 2001 et ultérieurs dans le portail d'information sur le service H-D. Pour plus de renseignements, consulter la foire aux questions concernant les abonnements.

▲ AVERTISSEMENT

Reportez-vous à la section ACCESSOIRES ET CHARGEMENT dans la section LA SÉCURITÉ D'ABORD de votre manuel du propriétaire. Un chargement ou une installation d'accessoires inadéquat peut entraîner une défaillance des composants et nuire à la stabilité, à la maniabilité et aux performances, ce qui pourrait entraîner la mort ou des blessures graves. (00021c)

- Ne pas dépasser un poids total de 2,3 kg pour le contenu et les accessoires.
- Vérifier périodiquement que les sangles sont solidement fixées.
- Vérifiez le chargement régulièrement.

▲ AVERTISSEMENT

Ne dépassez pas le poids nominal brut du véhicule (PNBV) ou le poids nominal brut de l'essieu (PNBE) de la motocyclette. Le dépassement de ces poids nominaux peut entraîner une défaillance des composants et nuire à la stabilité, à la maniabilité et aux performances, ce qui pourrait entraîner la mort ou des blessures graves. (00016f)

- Le PNBV est le poids total de la motocyclette, des accessoires, du conducteur, du passager et du chargement qui peuvent être transportés en toute sécurité.
- Le PNBE est le poids maximal pouvant être transporté en toute sécurité sur un essieu.
- Le GVWR et le GAWR sont illustrés sur la plaque d'information du tube oblique du cadre.

RETRAIT

1. Retirer la selle du passager. Consultez le manuel d'entretien.
2. Figure 2 Retirer Équipement d'origine (OE) la vis centrale (8) du cadre du véhicule. Conserver.

INSTALLATION

1. Figure 2 Installer la sangle de montage avant.
 - a. Appliquer du bloqueur de filetage à la vis de OE (8).
LOCTITE 243 MEDIUM STRENGTH
THREADLOCKER AND SEALANT (BLEU)
(99642-97)
 - b. Installer la sangle de montage avant (5), la sangle de maintien (6), la rondelle (7) et la vis (8).
 - c. Serrez la vis (8).
Couple : 4,3–5,2 N·m (38–46 in-lbs)
2. Figure 2 Installer les sangles d'attache de montage arrière (3) sur la selle arrière (1).
 - a. Positionner la sangle d'attache de montage arrière (3), la rondelle (4) et la vis (2) sur la selle (1). Serrer.
Couple : 4,2–5,1 N·m (37–45 in-lbs)
 - b. Répéter la procédure de l'autre côté de la selle arrière.
3. Figure 3 Installer la selle arrière (1). Consultez le manuel d'entretien.

REMARQUE

Au moment d'installer la selle arrière sur le véhicule, s'assurer que la sangle de montage avant ne se coince pas pendant l'installation.

4. Positionner la sacoche arrière sur la selle du passager.
5. Figure 4 Fixer adéquatement les sangles de montage de la sacoche arrière avec des crochets en G (6) à travers les anneaux de la sangle de montage (4) et les anneaux de la sangle d'attache de montage arrière (5).
6. Serrer les sangles pour fixer adéquatement la sacoche à l'aide des serrures de came (3).
7. Assujettir la longueur de sangle excessive à l'aide de bandes élastiques (7).
8. Vérifier que le sac est bien fixé au véhicule.

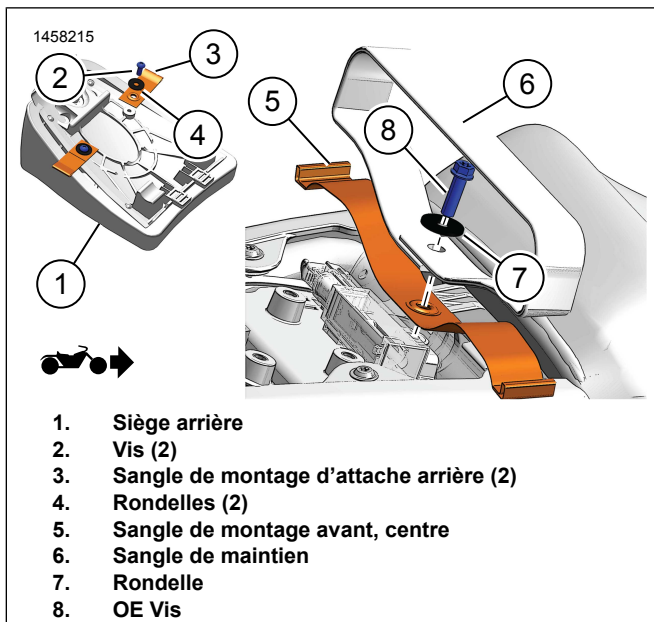

Figure 2. Installation de la sangle

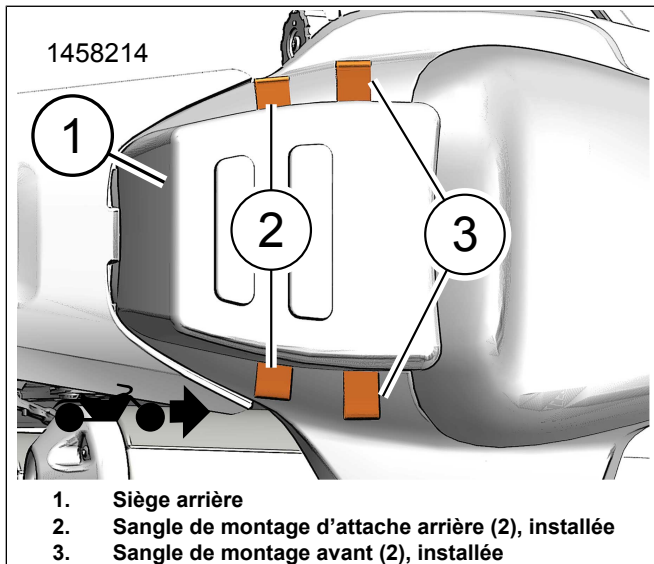

Figure 3. Installation des sangles de sacoche arrière et de la selle du passager

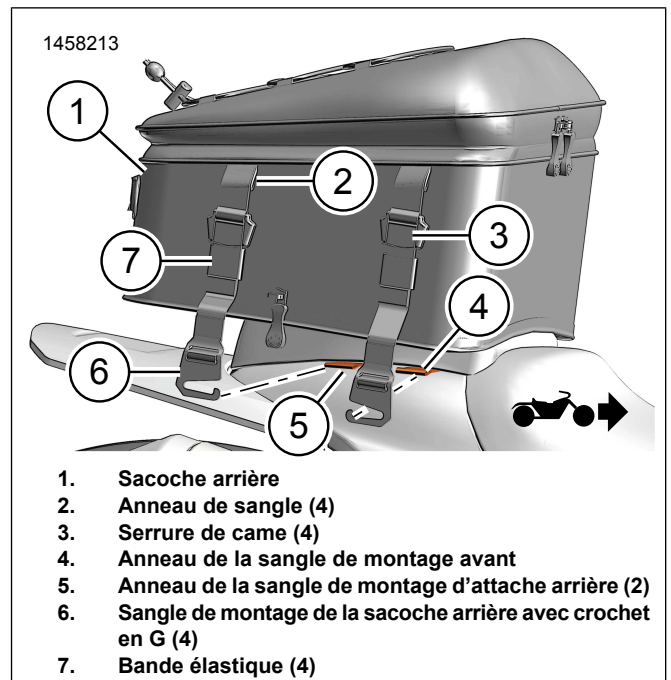

Figure 4. Installation de la sacoche arrière

BANDOULIÈRE

REMARQUE

Rangez la bandoulière dans le sac avant d'utiliser la motocyclette.

1. Fixer les extrémités des sangles aux anneaux en D de chaque côté de la poignée de la sacoche.
2. Figure 4 Fixer les crochets en G (6) sur les anneaux de sangle (2) tout en traînant la sacoche arrière (1).

HOUSSE IMPERMÉABLE

1. Fixer la sangle avec un fermoir sur l'anneau en D de la sacoche arrière.
2. Déplier la housse imperméable sur l'ensemble du sac.
3. Tirez le cordon de serrage en bas de la housse pour la fixer en serrant avec le verrou à barillet.
4. Vérifier que la housse imperméable est complètement rangée sous la sacoche arrière.

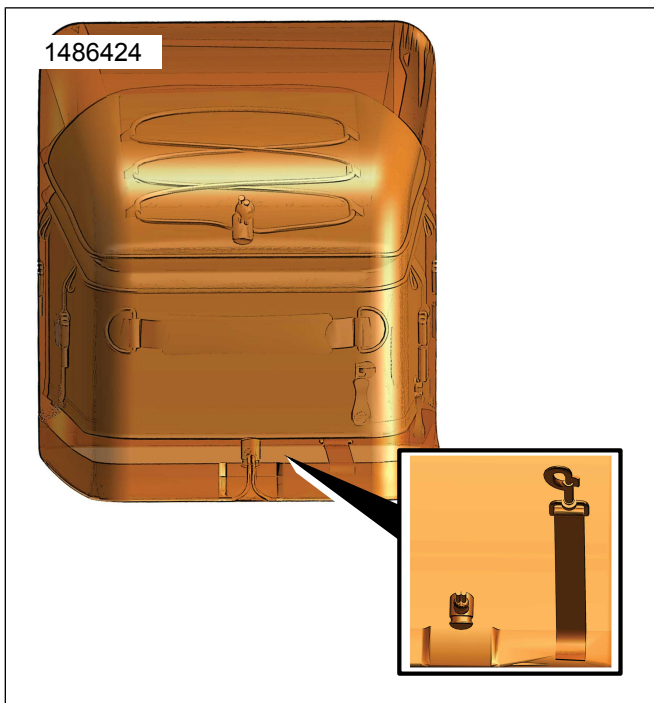

Figure 5. Housse imperméable

ENTRETIEN

1. Utiliser un chiffon non pelucheux pour éliminer toute poussière ou saleté.
2. Nettoyez soigneusement la surface extérieure à l'eau tiède et avec un détergent doux.
3. Laissez sécher le matériau naturellement et complètement avant utilisation ou l'entreposage.
4. Ne pas mettre à la machine à laver ou à la sécheuse.
5. N'utilisez pas de moyens artificiels pour sécher le matériau rapidement.
6. Contient un ou plusieurs des matériaux suivants :
 - a. Polyester
 - b. Polyéthylène
 - c. Polypropylène
 - d. POM
 - e. PVC
 - f. Caoutchouc éthylène-propylène-diène
 - g. Nylon
 - h. Vinyle