



## BỘ ĐỆM BÀN ĐẠP PHANH, CỖ LỚN

### THÔNG TIN CHUNG

Bảng 1. Thông tin chung

Bộ sản phẩm	Dụng cụ khuyến nghị	Trình độ tay nghề <sup>(1)</sup>	Thời gian
42712-04, 50600417	Kính an toàn, Cần siết lực		1 giờ

(1) Yêu cầu siết tới giá trị mô-men xoắn hoặc các công cụ và kỹ thuật vừa phải

### CÁC CHI TIẾT TRONG BỘ SẢN PHẨM

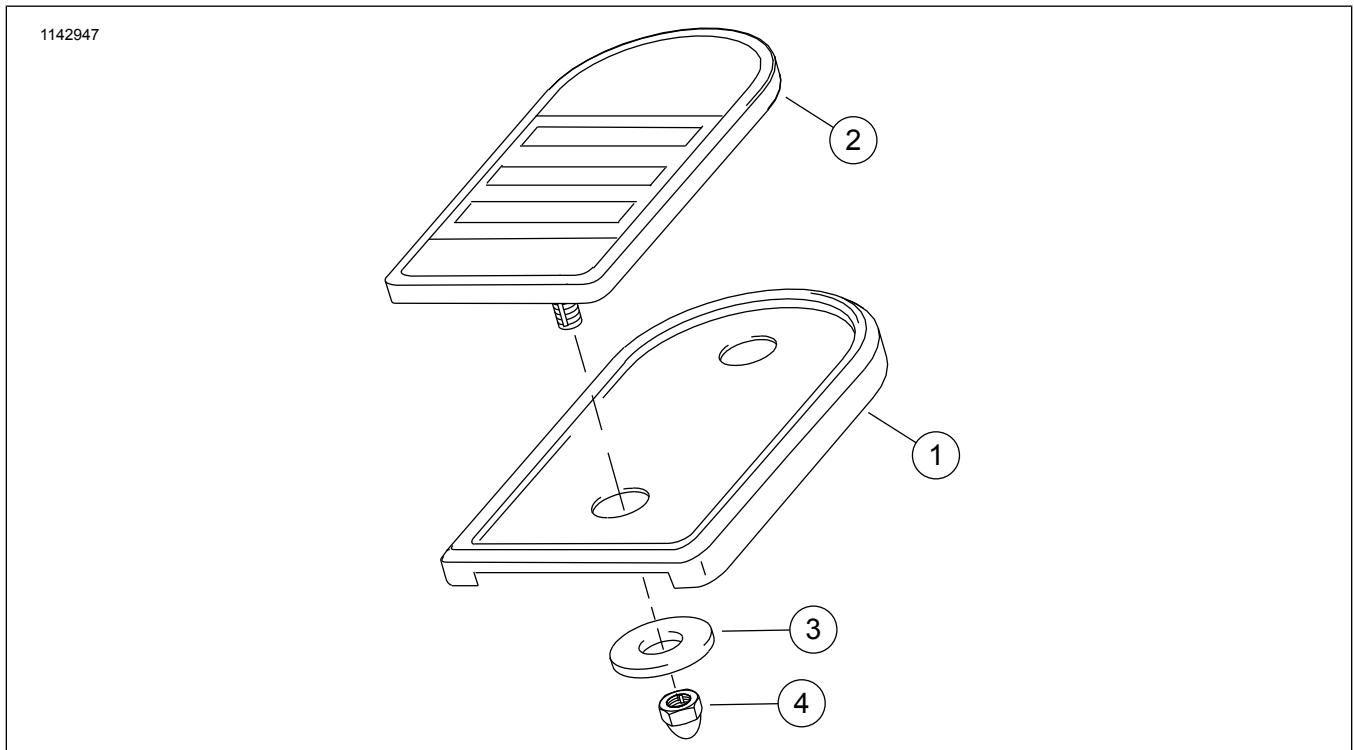

Hình 1. Các chi tiết trong bộ sản phẩm: Bộ Đệm Bàn đạp phanh mạ Crôm - Cỡ lớn

Bảng 2. Các chi tiết trong bộ sản phẩm: Bộ Đệm Bàn đạp phanh mạ Crôm - Cỡ lớn

<input checked="" type="checkbox"/>	Mặt hàng	Số lượng	Mô tả	Số bộ phận	Lưu ý
<input type="checkbox"/>	1	1	Tấm ốp, bàn đạp phanh, mạ crôm	42410-04	
<input type="checkbox"/>		1	Tấm ốp, bàn đạp phanh, màu đen (Bộ 50600417)	50600245	
<input type="checkbox"/>	2	1	Đệm, bàn đạp phanh	42444-04	
<input type="checkbox"/>	3	1	Vòng đệm có vành, vòng đệm nylon, phẳng, lồi lệch	6421	
<input type="checkbox"/>	4	1	Đai ốc hãm, có mũ, chóp cao	7946	

## LƯU Ý

Đảm bảo bộ kit có đủ mọi thành phần trước khi tiến hành lắp hoặc tháo thiết bị khỏi xe.

## THƯỜNG

### Mẫu xe

Bộ sản phẩm này được thiết kế để lắp trên các mẫu xe mô-tô FLHT/C/CI/CUI, FLTR/I, FLHR//CI từ 1986 trở về sau.

Bộ sản phẩm này có thể được sử dụng với Bộ Bàn để chân cho Người lái (50631-04).

Để biết phụ tùng phù hợp với mẫu xe nào, vui lòng tham khảo Catalog Bán lẻ P&A hoặc mục Phụ tùng và Phụ kiện trên trang web [www.harley-davidson.com](http://www.harley-davidson.com) (chỉ có tiếng Anh).

Kiểm tra xem tờ hướng dẫn có phải là phiên bản mới nhất không. Nó có sẵn tại: [www.harley-davidson.com/isheets](http://www.harley-davidson.com/isheets)

Liên hệ Trung tâm Hỗ trợ Khách hàng Harley-Davidson theo số điện thoại 1-800-258-2464 (chỉ Hoa Kỳ) hoặc 1-414-343-4056.

### Yêu cầu lắp đặt

#### ⚠ CẢNH BÁO

Sự an toàn của người lái và người ngồi sau phụ thuộc vào việc lắp đặt chính xác bộ chi tiết này. Nếu bạn không đủ khả năng làm theo quy trình hoặc không có đúng dụng cụ, hãy nhờ đại lý của Harley-Davidson thực hiện việc lắp đặt. Việc lắp sai bộ chi tiết này có thể dẫn đến thương tích nghiêm trọng hoặc tử vong. (00308b)

#### ⚠ CẢNH BÁO

Phanh là bộ phận an toàn trọng yếu. Hãy liên hệ với đại lý của Harley-Davidson để sửa chữa hoặc thay phanh. Các phanh bảo dưỡng không đúng cách có thể gây ảnh hưởng xấu đến hiệu suất phanh, từ đó có khả năng dẫn đến thương tích nghiêm trọng hoặc tử vong. (00054a)

## THÁO

1. Tháo ốp bàn đạp phanh (1) đã lắp trước đó khỏi mô tô.

## LẮP ĐẶT

1. Cố định vào kéo ốp bàn đạp phanh **mới** (1) qua bàn đạp phanh.
2. Căn chỉnh và lắp đệm bàn đạp phanh **mới** (2) bằng gu rông 5/16-18 và lắp xuyên qua ốp bàn đạp phanh (1) và bàn đạp phanh.
3. Lắp đai ốc hãm hình nón (4) và vòng đệm (3) trên gu rông. Siết chặt.

Mô-men: 26 N·m (19 ft·lbs)