



ỚP TRỤC

Bảng 1. Thông tin chung

Bộ sản phẩm	Dụng cụ khuyến nghị	Trình độ tay nghề ⁽¹⁾
43000188, 43000189, 43000214	Mắt kính an toàn, Cờ lê Lỗ, Tua vít đầu dẹt	

(1) Chỉ cần các dụng cụ và kỹ thuật đơn giản

CÁC CHI TIẾT TRONG BỘ SẢN PHẨM

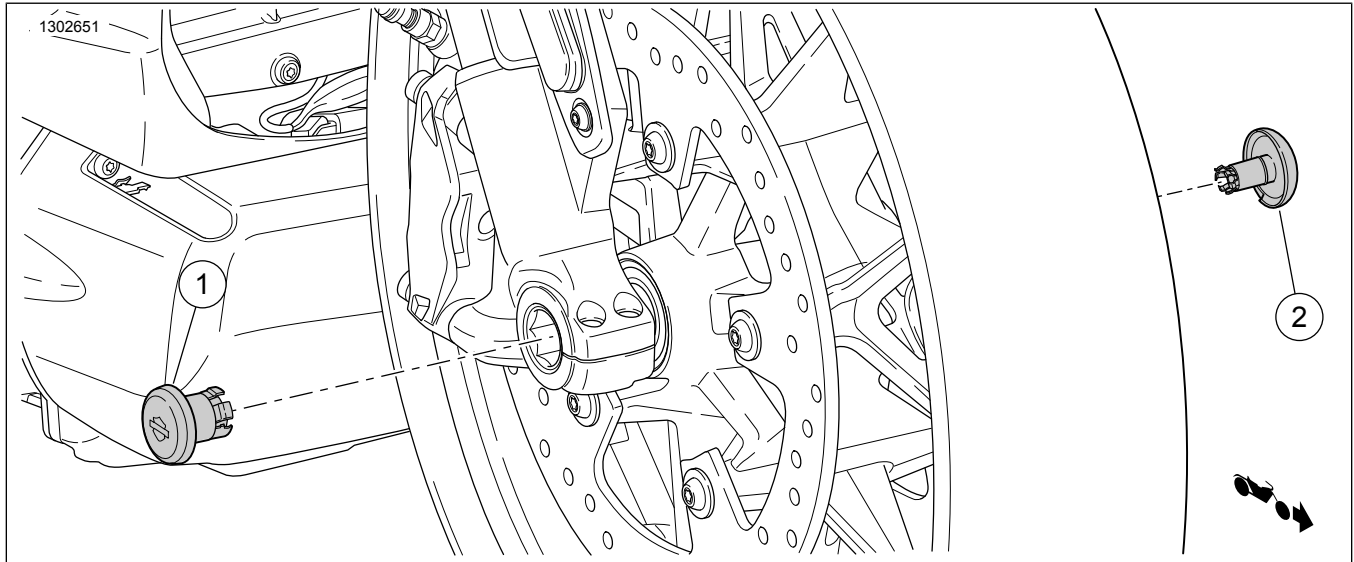

Hình 1. Các chi tiết trong bộ sản phẩm: Ốp trục

Bảng 2. Các chi tiết trong bộ sản phẩm: Ốp trục (Hiện thị phía trước)

<input checked="" type="checkbox"/>	Mặt hàng	Số lượng	Mô tả	Số bộ phận	Lưu ý
<input type="checkbox"/>	1	1	Ốp trục, Lớn, (bên phải)	Không bán rời	
<input type="checkbox"/>	2	1	Ốp trục, Nhỏ, (bên trái)	Không bán rời	
<input type="checkbox"/>	3	1	Vòng O, (bên phải), không được hiển thị	11900162	TẤT CẢ các bộ sản phẩm
<input type="checkbox"/>			Vòng O, (bên trái), không được hiển thị	11900161	Bộ 43000188, 43000189
<input type="checkbox"/>			Vòng O, (bên trái), không được hiển thị	11900170	Bộ 43000214

LƯU Ý

Đảm bảo bộ kit có đủ mọi thành phần trước khi tiến hành lắp hoặc tháo thiết bị khỏi xe.

THƯỜNG

Mẫu xe

Để biết phụ tùng phù hợp với mẫu xe nào, hãy tham khảo Catalog bán lẻ P&A hoặc phần Phụ tùng và Phụ kiện trên trang web www.harley-davidson.com (chỉ có tiếng Anh).

Đảm bảo bạn đang sử dụng sách hướng dẫn phiên bản mới nhất tại: www.harley-davidson.com/isheets

Liên hệ Trung tâm Hỗ trợ Khách hàng Harley-Davidson theo số điện thoại 1-800-258-2464 (chỉ Hoa Kỳ) hoặc 1-414-343-4056.

Yêu cầu lắp đặt

⚠ CẢNH BÁO

Sự an toàn của người lái và người ngồi sau phụ thuộc vào việc lắp đặt chính xác bộ chi tiết này. Nếu bạn không đủ khả năng làm theo quy trình hoặc không có đúng dụng cụ, hãy nhờ đại lý của Harley-Davidson thực hiện việc lắp đặt. Việc lắp sai bộ chi tiết này có thể dẫn đến thương tích nghiêm trọng hoặc tử vong. (00308b)

THÁO

1. Hình 1 Mở ốp trục Thiết bị chính hãng (OE) (1,2).
 - a. Đặt cạnh tua vít vào rãnh nằm ở dưới cùng của ốp trục.
 - b. Nhẹ nhàng bẩy ra để tháo gỡ.

LẮP ĐẶT

Bộ 43000188 & 43000189

1. Hình 1 Lắp ốp trục **mới** cạnh (lục giác) bên phải (1).
 - a. Sử dụng cờ lê lỗ, vặn nhẹ đai ốc lục giác cho đến khi cặp lò xo không thể nào xoay tự do.
 - b. Gá cặp lò xo thẳng với trục.
 - c. Nhẹ nhàng bấm cặp lò xo vào trục và xoay để thẳng hàng với thanh và lá chắn.
 - d. Sau khi thẳng hàng, gỡ bỏ ốp và vặn chặt hoàn toàn đai ốc lục giác để cố định cặp lò xo.
 - e. Lắp ốp bằng việc xếp thẳng cặp lò xo với phần lục giác trong của trục.
 - f. Ấn chặt cho đến khi vỏ được lắp hoàn toàn.
2. Hình 1 Lắp ốp trục **mới** cạnh (tròn) bên trái (2).
 - a. Gá cặp lò xo thẳng với trục.
 - b. Xoay để xếp thẳng với thanh và lá chắn.
 - c. Ấn chặt cho đến khi vỏ được lắp hoàn toàn.

Bộ 43000214

1. Hình 1 Lắp ốp trục **mới** cạnh (lục giác) bên phải (1).
 - a. Gá cặp lò xo thẳng với trục.
 - b. Lắp ốp bằng việc xếp thẳng cặp lò xo với phần lục giác trong của trục.
 - c. Ấn chặt cho đến khi vỏ được lắp hoàn toàn.

2. Hình 1 Lắp ốp trục **mới** cạnh (tròn) bên trái (2).
 - a. Gá cặp lò xo thẳng với trục.
 - b. Ấn chặt cho đến khi vỏ được lắp hoàn toàn.