



TÚI YÊN MỀM

THÔNG TIN CHUNG

Bảng 1. Thông tin chung

Bộ sản phẩm	Dụng cụ khuyến nghị	Trình độ tay nghề ⁽¹⁾
90202107	Kính an toàn, Cẩn siết lợc	

(1) Yêu cầu siết tới giá trị mô-men xoắn hoặc các công cụ và kỹ thuật vừa phải

CÁC CHI TIẾT TRONG BỘ SẢN PHẨM

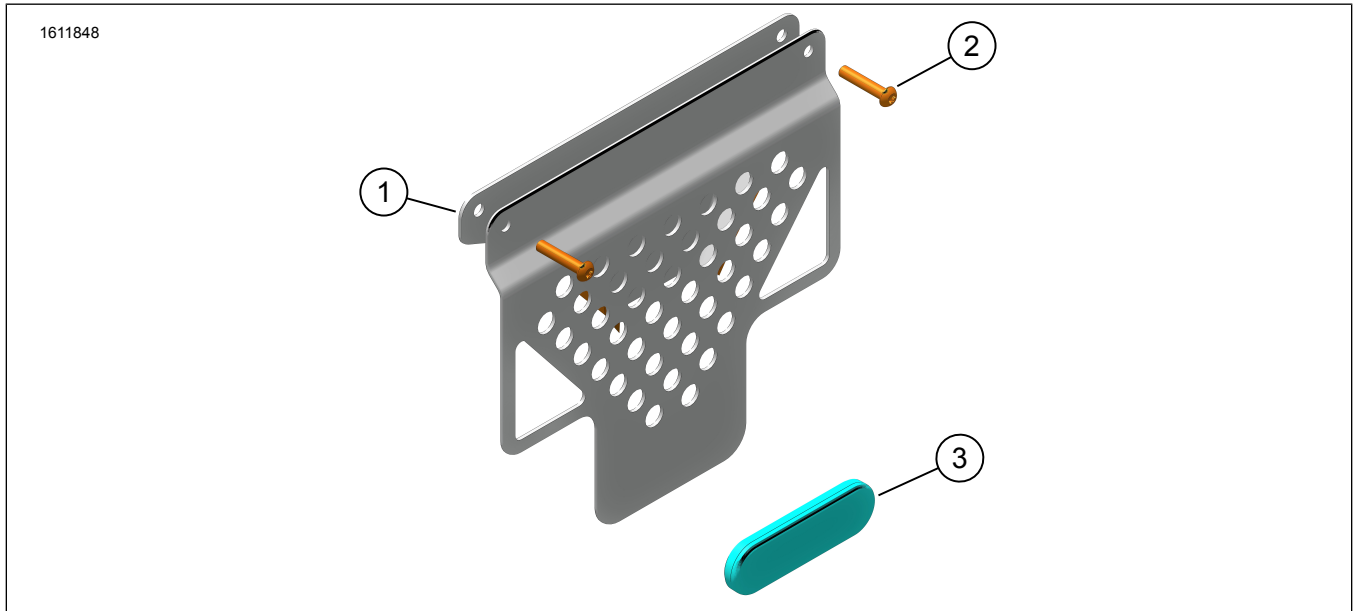

Hình 1. Các chi tiết trong bộ sản phẩm: Túi yên mềm

Bảng 2. Các chi tiết trong bộ sản phẩm: Túi yên mềm

Đảm bảo rằng bộ kit có đủ thành phần trước khi tiến hành lắp hoặc tháo linh kiện khỏi xe.					
<input checked="" type="checkbox"/>	Mặt hàng	Số lượng	Mô tả	Số bộ phận	Lưu ý
<input type="checkbox"/>	1	2	Giá đỡ, túi yên	67900650	
<input type="checkbox"/>	2	4	Vít, đầu tròn, M6	10201320	
<input type="checkbox"/>	3	2	Đèn phản quang màu đỏ	67900205A	
<input type="checkbox"/>	4	2	Túi yên mềm	90202251	Không hiển thị

THƯỜNG

Mẫu xe

Để biết phụ tùng phù hợp với mẫu xe nào, vui lòng xem Phụ tùng và phụ kiện (P&A) Catalog Bán lẻ hoặc mục Phụ tùng và Phụ kiện trên www.harley-davidson.com

Kiểm tra xem tờ hướng dẫn có phải là phiên bản mới nhất không. Nó có sẵn tại: h-d.com/isheets

Liên hệ Trung tâm Hỗ trợ Khách hàng Harley-Davidson theo số điện thoại 1-800-258-2464 (chỉ Hoa Kỳ) hoặc 1-414-343-4056.



Yêu cầu lắp đặt

⚠ CẢNH BÁO

Sự an toàn của người lái và người ngồi sau phụ thuộc vào việc lắp đặt chính xác bộ chi tiết này. Nếu bạn không đủ khả năng làm theo quy trình hoặc không có đúng dụng cụ, hãy nhờ đại lý của Harley-Davidson thực hiện việc lắp đặt. Việc lắp sai bộ chi tiết này có thể dẫn đến thương tích nghiêm trọng hoặc tử vong. (00308b)

Các tài liệu này đều có tại đại lý Harley-Davidson ở địa phương.

- Phải mua riêng Bộ gắn ốp bên hông (Mã phụ tùng 90202087) cho việc lắp đặt này.

CHUẨN BỊ

LƯU Ý

Hình 2 Các đai ốc tám chốt (3) (Mã phụ tùng số 10100152) là từ Bộ lắp đặt thùng 2 bên xe.

1. Tháo bất kỳ ống gắn kết, tám chốt và phần cứng được sử dụng để gắn cốp hành lý nhôm.
 - a. Giữ lại các đai ốc tám chốt để sử dụng sau.

LẮP ĐẶT

1. Hình 2 Lắp giá đỡ túi yên (1) vào khung hỗ trợ túi yên.
2. Lắp ốc vít (2) và đai ốc tám chốt (3). Vít đã siết chặt.
Mô-men: 9,5 N·m (7 ft-lbs) Ốc vít của giá đỡ
3. Lặp lại quy trình cho bên đối diện.

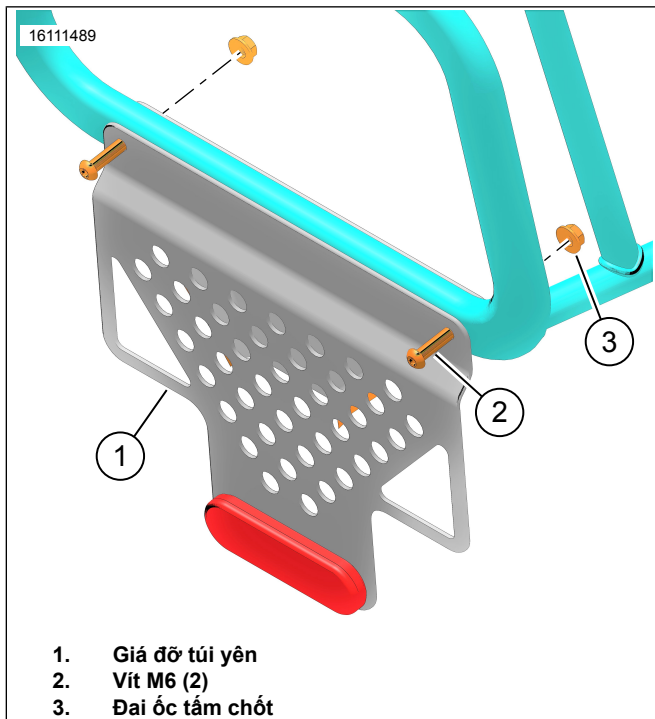

Hình 2. Giá gắn

4. Hình 3 Lắp đặt túi yên trên xe bằng dây đai được nối ngang qua yên sau.

5. Hình 4 Căn chỉnh sọc phản quang (2) trên túi yên bằng bộ đỡ ngang phía dưới (3). Điều chỉnh dây đai khi cần thiết.

LƯU Ý

Chiều cao túi thích hợp nên được duy trì để giảm khả năng túi yên tiếp xúc với mặt đất trong khi xe dồn vào góc nghiêng tối đa.

6. Hình 3 Cuộn dây đai thừa theo vòng đàn hồi (1).
7. Hình 5 Quấn đai căng túi yên (3) xung quanh khung đỡ túi yên (4).
 - a. Bón đai căng cho mỗi túi yên.
8. Siết chặt túi yên với khung đỡ của xe.
 - a. Xem Hình 6 và Hình 7. Lắp khóa nhỏ (1) vào khóa lớn (2).
 - b. Siết chặt đai căng nếu cần thiết.
9. Hình 8 Đai căng (2, 3, 4) nên được gắn ở các vị trí tương đối.
10. Cố định bất kỳ đoạn dây thừa lỏng lẻo bằng dây chun.

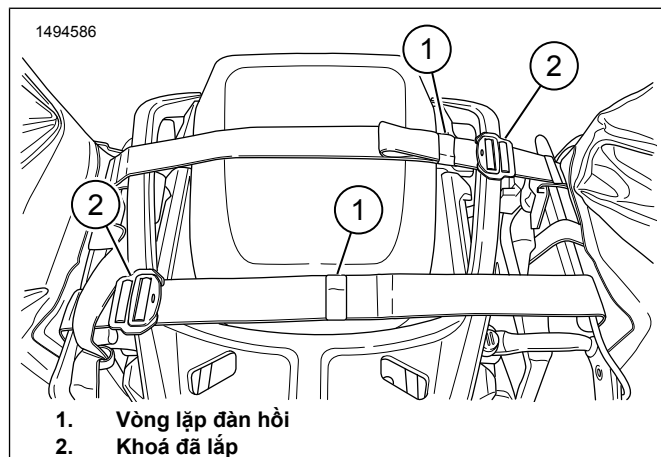

Hình 3. Đai vòng qua yên sau

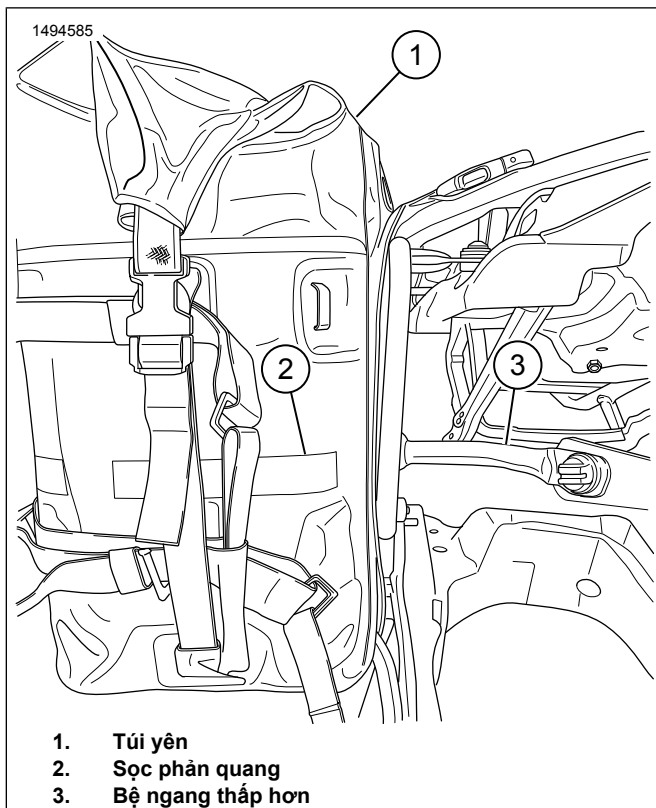

Hình 4. Lắp đặt túi yên

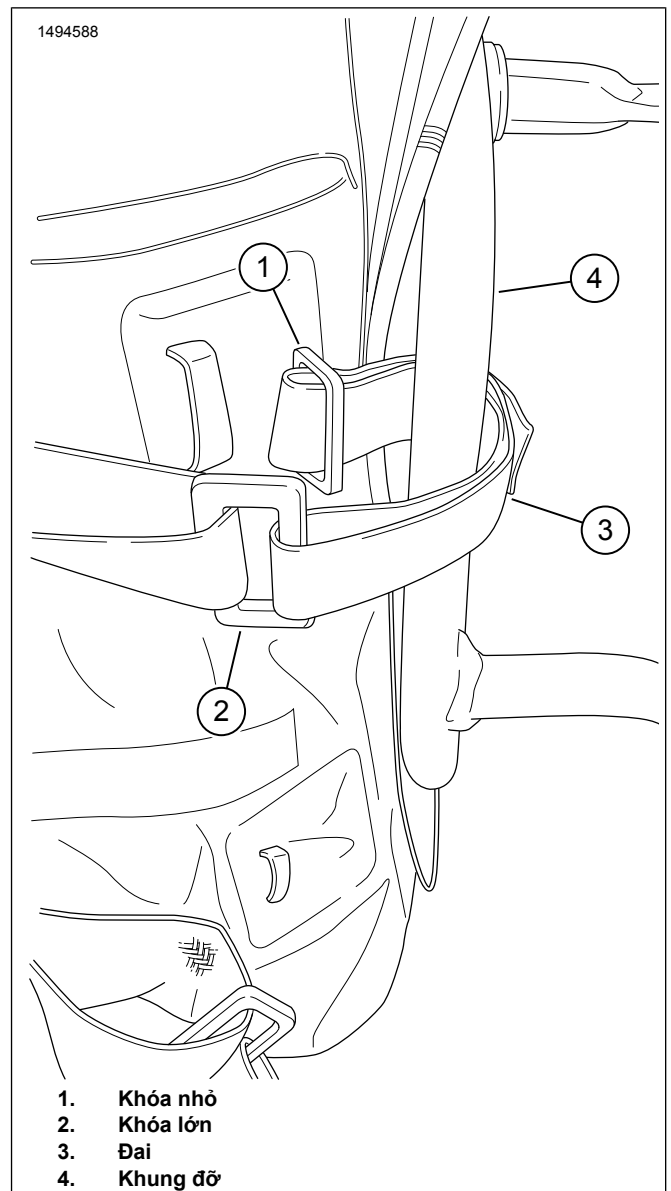

Hình 5. Quá trình Căng đai 1

1494589

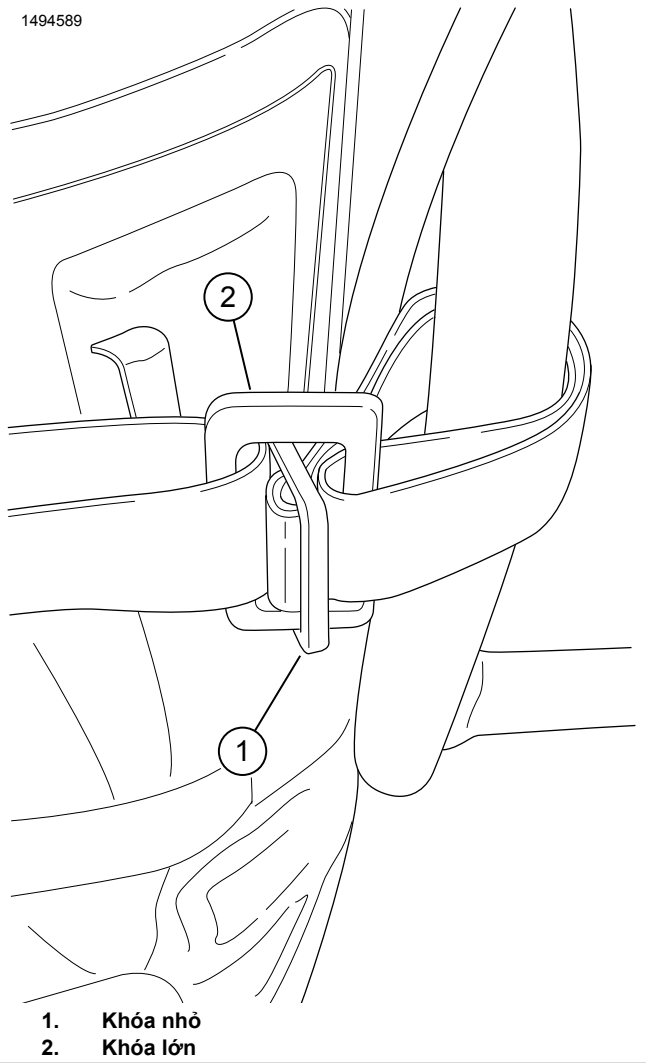

Hình 6. Quá trình Căng đai 2

1494590

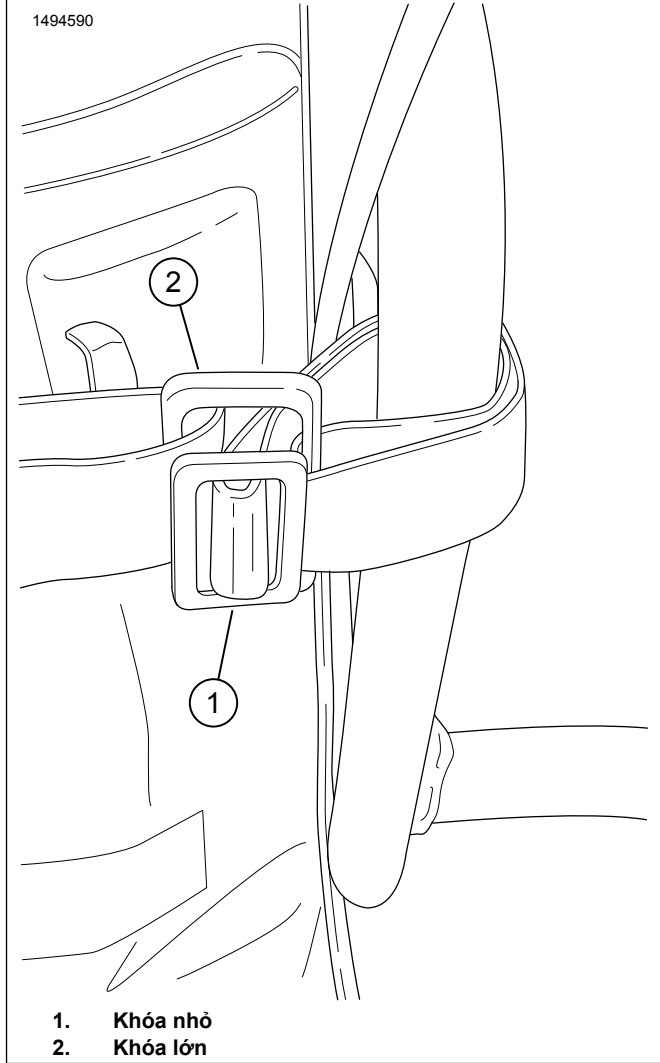

Hình 7. Quá trình Căng đai 3

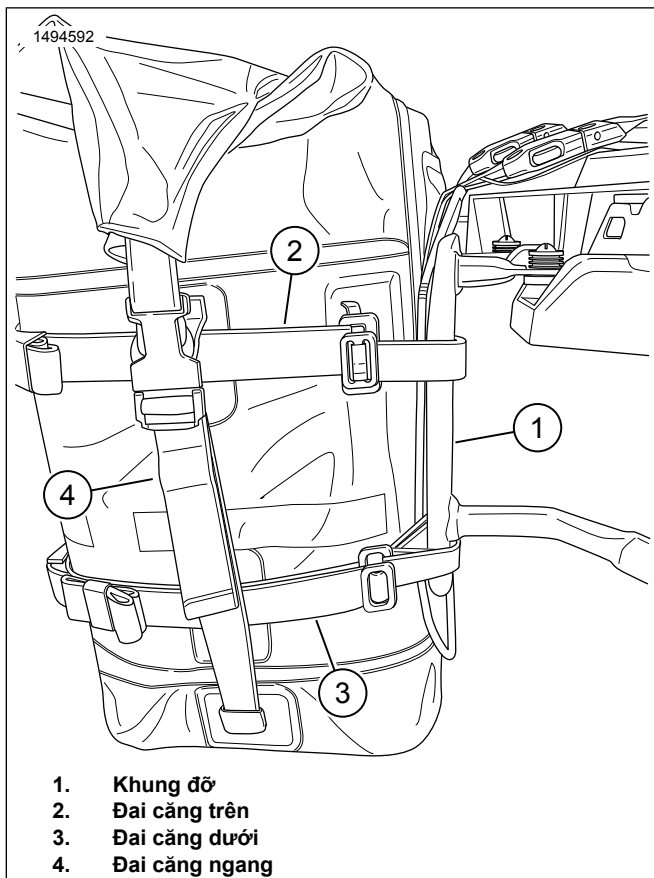

Hình 8. Căng tất cả các đai