



INSTRUÇÕES

J06511

2019-08-21



KIT DE PASTILHA DO PEDAL DO TRAVÃO

Tabela 1. Informações gerais

Kits	Ferramentas sugeridas	Nível de competência ⁽¹⁾	Hora
Kits de Pedal: 50600266, 50600267, 50600268, 50600269, 50600346, 50600347 Kits de guarnição: 50600290, 50600291, 50600292, 50600293, 50600294, 50600295, 50600296, 50600297, 50600365, 50600366, 50600367, 50600368	Óculos de segurança, Chave de Torque		1 hora

(1) Apertar para o valor de torque ou outras ferramentas moderadas e técnicas necessárias

CONTEÚDO DO KIT



Figura 1. Conteúdo do kit: Componentes de almofada de pedal de travão



Tabela 2. Conteúdo do kit: Componentes de almofada de pedal de travão

<input checked="" type="checkbox"/>	Item	Qty	Descrição	Part No.	Notas
<input type="checkbox"/>	1	1	Pastilha do pedal do travão, grande, Kits 50600266, 50600268, 50600346, 50600347, 50600365, 50600366, 50600367, 50600368	Não é vendido separadamente	
<input type="checkbox"/>			Pastilha de pedal de travão, pequena, Kits 50600267, 50600269	Não é vendido separadamente	
<input type="checkbox"/>	2	1	Guarnição, Pastilha do pedal do travão, grande, Kits 50600266, 50600268, 50600346, 50600347, 50600365, 50600366, 50600367, 50600368	Não é vendido separadamente	
<input type="checkbox"/>			Guarnição, Pastilha de pedal de travão, pequena, Kits 50600267, 50600269	Não é vendido separadamente	
<input type="checkbox"/>	3	2	Parafuso, cabeça abaulada, Kits 50600266, 50600267, 50600268, 50600269	50600323	Torque: 1.7-2.3 nm (15-20 pol-lb)
<input type="checkbox"/>			Parafuso, cabeça abaulada (50600346, 50600347)	10200662	Torque: 1.7-2.3 nm (15-20 pol-lb)
<input type="checkbox"/>	4	1	Encaixe, Pastilha do pedal do travão, grande, Kits 50600266, 50600268, 50600346, 50600347	Não é vendido separadamente	
<input type="checkbox"/>			Encaixe, Pastilha de pedal de travão, pequena, Kits 50600267, 50600269	Não é vendido separadamente	
<input type="checkbox"/>	5	1	Anilhas, Kits 50600266, 50600267, 50600268, 50600269	12408	
<input type="checkbox"/>			Anilhas, Kits 50600346, 50600347	6333	
<input type="checkbox"/>	6	1	Parafuso, cabeça bocal, Kits 50600266, 50600267, 50600268, 50600269, 50600346, 50600347	10200663	Torque: 26 Nm (19 ft-lbs)
Itens mencionados no texto, mas não incluídos no kit.					
<input checked="" type="checkbox"/>	A		Alavanca do travão		

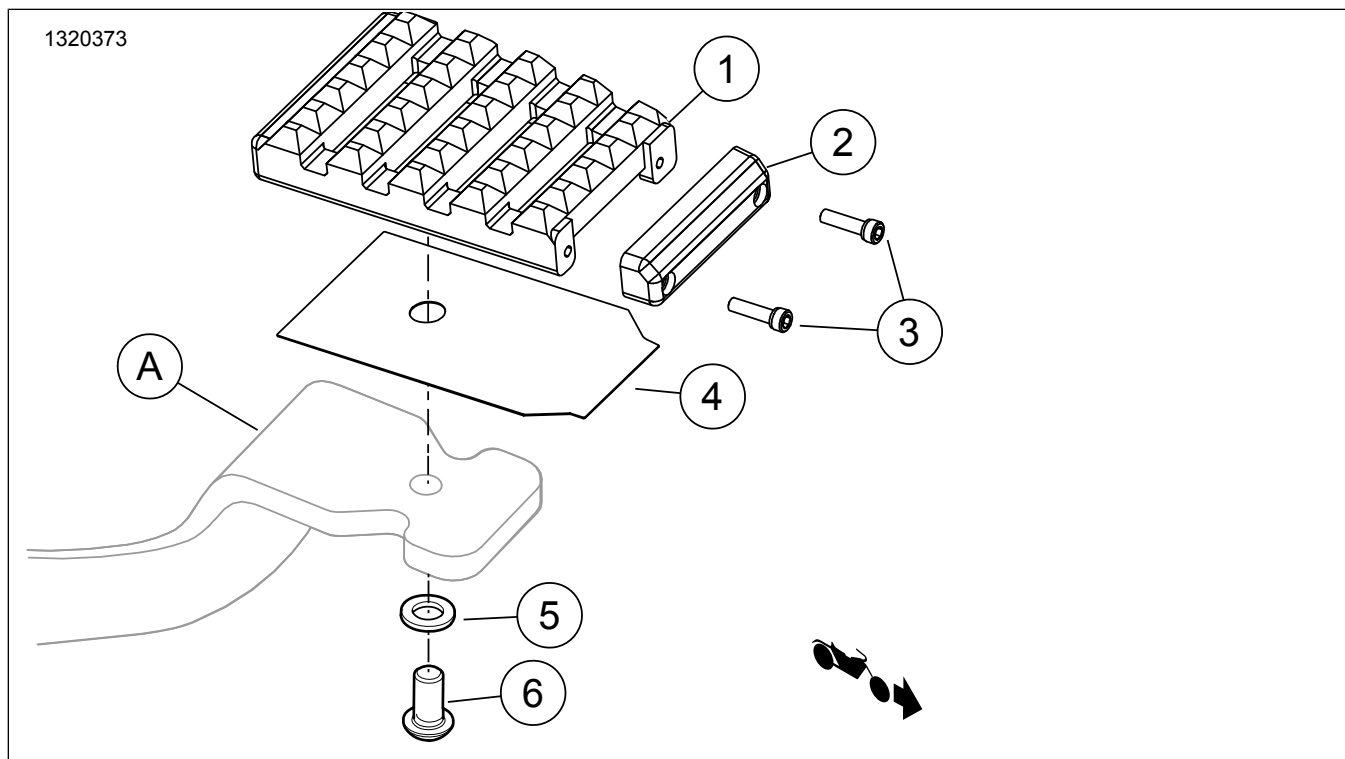
NOTA

Verifique se o kit está completo com todos os conteúdos antes de instalar ou remover itens do veículo.

GERAL

Modelos

Para informação sobre modelos correspondentes, veja o catálogo de vendas P&A ou a secção Peças e Acessórios ou a secção Parts and Accessories (Peças e Acessórios) no site www.harley-davidson.com (apenas em inglês).

Verifique se a versão mais atual da folha de instruções está a ser utilizada. Está disponível em: www.harley-davidson.com/isheets

Entre em contacto com o Centro de Assistência ao Cliente Harley-Davidson através do (+1) 1 800 258 2464 (só nos EUA) ou (+1) 1 414 343 4056.

Requisitos da instalação

▲ ATENÇÃO

A segurança do condutor e do passageiro depende da instalação correta deste kit. Se o procedimento estiver para além das suas capacidades ou não dispuser das ferramentas adequadas, solicite a instalação a um concessionário Harley-Davidson. A instalação inadequada deste kit poderá provocar acidentes mortais ou lesões corporais graves. (00308b)

DESMONTAR

1. Remova a tampa do pedal do travão instalada anteriormente da alavanca do travão de pé (A).

MONTAR

1. Ver Figura 1 . Alinhe e deslize a **nova** almofada do pedal de travão (1) e insira (4) sobre a extremidade da alavanca de freio de pé (A).
2. Monte a anilha lisa (5) e o parafuso (6).
3. Enrosque o parafuso (6) através do furo na alavanca de travão de pé (A) e na parte de trás da almofada de pedal de travão (1). Aperte.
Binário: 26 N·m (19 ft-lbs)

SUBSTITUIR A GUARNIÇÃO OU PEGA DE USO

1. Ver Figura 1 . Retire os parafusos (3).
2. Substituir a guarnição ou pega de uso (2), conforme aplicável.
3. Aplique uma gota de bloqueio de rosca aos parafusos (3).

Consumíveis: LOCTITE 243 MEDIUM STRENGTH
THREADLOCKER AND SEALANT (AZUL) (99642-97)

4. Instale os parafusos (3). Aperte.
Binário: 1,7–2,3 N·m (15–20 **in-lbs**)