



# INSTRUÇÕES

94100115

2021-06-22



## ALFORGES FLEXÍVEIS

### INFORMAÇÃO GERAL

Tabela 1. Informações gerais

Kits	Ferramentas sugeridas	Nível de competência <sup>(1)</sup>
90202107	Óculos de segurança, Chave de Torque	

(1) Apertar para o valor de torque ou outras ferramentas moderadas e técnicas necessárias

### CONTEÚDO DO KIT



Figura 1. Conteúdo do kit: Alforges Flexíveis

Tabela 2. Conteúdo do kit: Alforges Flexíveis

<input checked="" type="checkbox"/>	Verifique se todas as peças estão presentes no kit antes de instalar ou remover itens do veículo.				
Item	Qty	Descrição	Part No.	Notas	
<input type="checkbox"/>	1	2	Suporte, alforge	67900650	
<input type="checkbox"/>	2	4	Parafuso, cabeça arredondada, M6	10201320	
<input type="checkbox"/>	3	2	Refletor, vermelho	67900205A	
<input type="checkbox"/>	4	2	Alforge flexível	90202251	Não apresentado

### GERAL

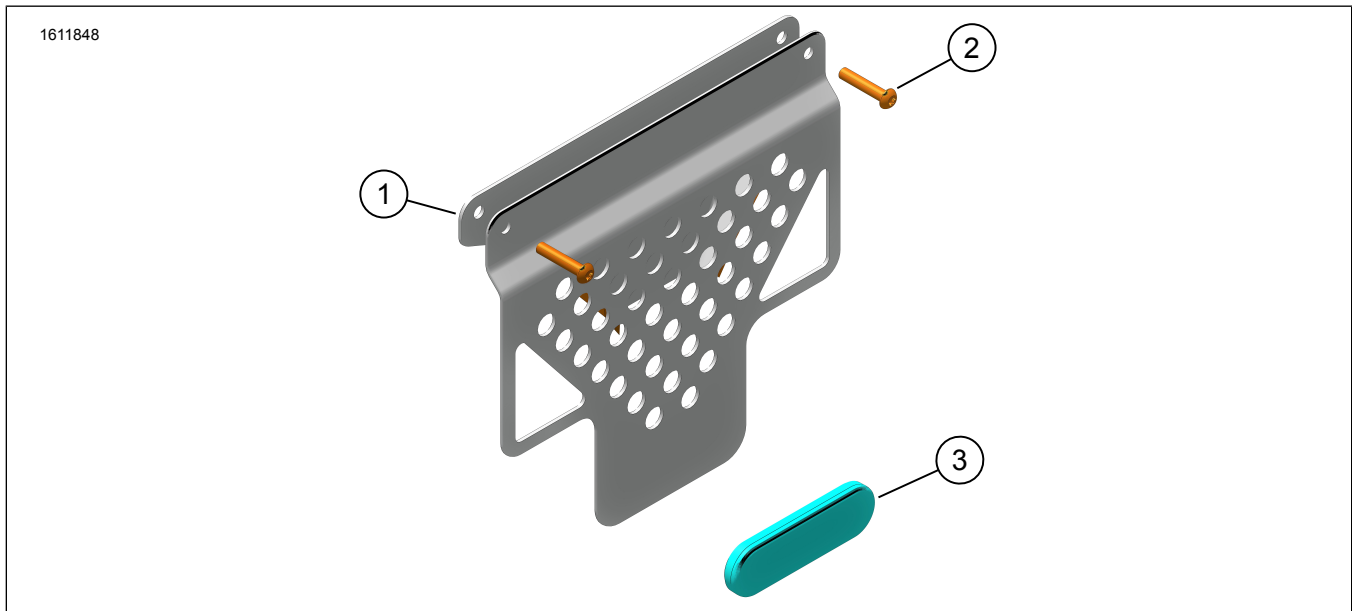
#### Modelos

Para informação sobre equipamento de modelos, ver o Catálogo de Venda a Retalho Peças e acessórios (P&A) ou a secção Peças e Acessórios em [www.harley-davidson.com](http://www.harley-davidson.com).

Verifique se a versão mais atual da folha de instruções está a ser utilizada. Está disponível em: [h-d.com/isheets](http://h-d.com/isheets)

Entre em contacto com o Centro de Assistência ao Cliente Harley-Davidson através do (+1) 1 800 258 2464 (só nos EUA) ou (+1) 1 414 343 4056.

## Requisitos da instalação

### ⚠ ATENÇÃO

A segurança do condutor e do passageiro depende da instalação correta deste kit. Se o procedimento estiver para além das suas capacidades ou não dispuser das ferramentas adequadas, solicite a instalação a um concessionário Harley-Davidson. A instalação inadequada deste kit poderá provocar acidentes mortais ou lesões corporais graves. (00308b)

Estes itens estão disponíveis no seu concessionário Harley-Davidson local.

- Para proceder a esta instalação, é necessário comprar o Kit de Montagem da Caixa Lateral (Peça N.º 90202087) à parte.

## PREPARAR

### NOTA

Figura 2 As porcas da placa de engate (3) (Peça N.º 10100152) são fornecidas com o Kit de Montagem da Caixa Lateral.

1. Remover quaisquer bobinas, placas de engate e ferragens utilizadas na montagem da bagageira de alumínio.
  - a. Guardar as porcas da placa de engate para utilização posterior.

## MONTAR

1. Figura 2 Instalar o suporte do alforje (1) na estrutura de suporte do alforje.
2. Instalar os parafusos (2) e as porcas da placa de engate (3). Parafusos apertados.  
Binário: 9,5 N·m (7 ft-lbs) Parafuso do suporte
3. Repita o procedimento para o lado oposto.

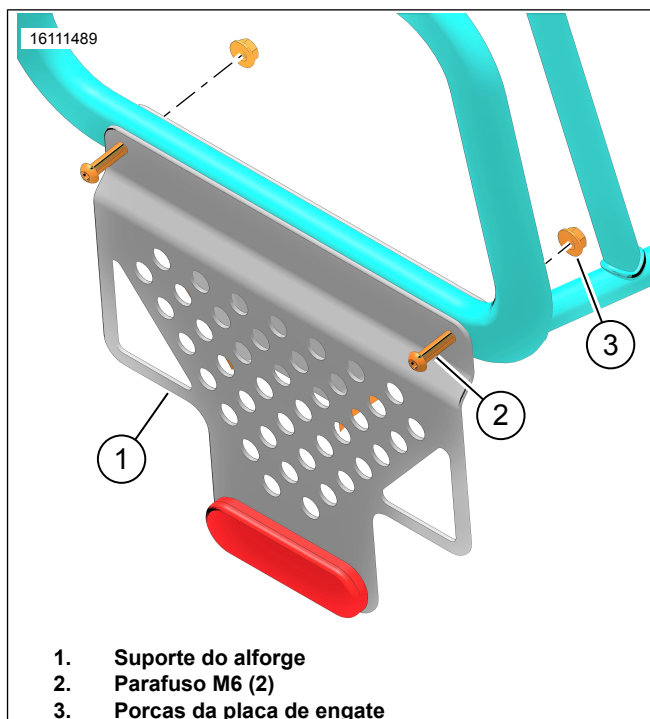

1. Suporte do alforje
2. Parafuso M6 (2)
3. Porcas da placa de engate

Figura 2. Suportes de Montagem

4. Figura 3 Instalar os alforjes no veículo com as correias unidas sobre o assento traseiro.
5. Figura 4 Alinhar a faixa refletora (2) do alforje com o suporte horizontal inferior (3). Ajustar as correias conforme necessário.

### NOTA

Deve ser mantida a altura adequada do alforje ao solo para reduzir a probabilidade de o alforje entrar em contacto com o solo ao curvar no ângulo de inclinação máximo.

6. Figura 3 Prender a parte que sobra das correias com presilhas elásticas (1).
7. Figura 5 Enrolar as correias de tensão do alforje (3) à volta da estrutura de suporte do alforje (4).
  - a. Quatro correias de tensão por alforje.
8. Apertar o alforje na estrutura de suporte.
  - a. Ver Figura 6 e Figura 7 . Inserir a fivela pequena (1) na fivela grande (2).
  - b. Apertar as correias de tensão conforme necessário.
9. Figura 8 As correias de tensão (2, 3, 4) devem ser fixadas em locais próximos.
10. Prender qualquer parte da correia que ficar solta com presilhas elásticas.

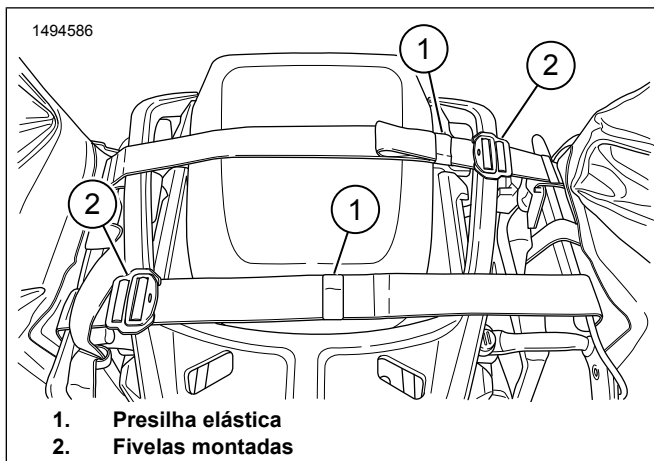

**Figura 3. Correias Aplicadas Transversalmente no Assento Traseiro**

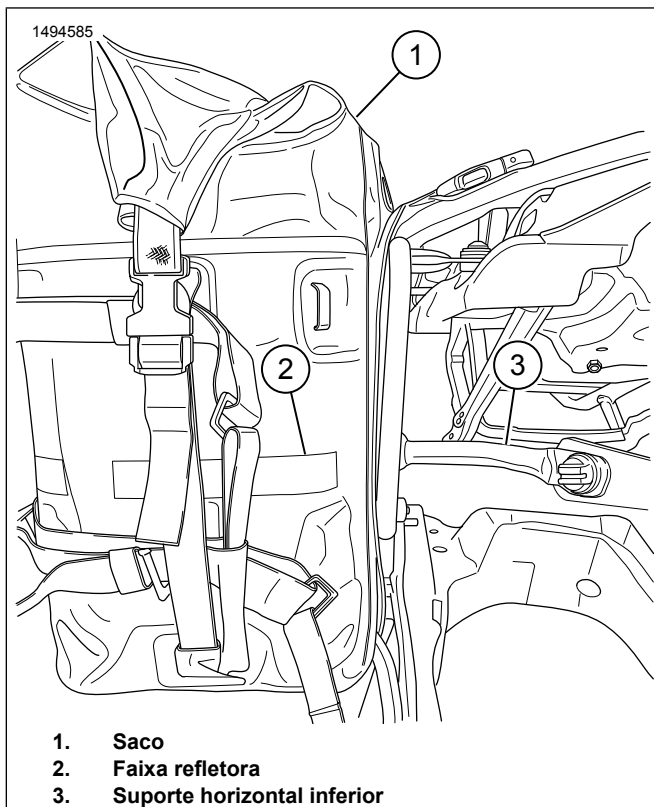

**Figura 4. Instalar o Alforje**

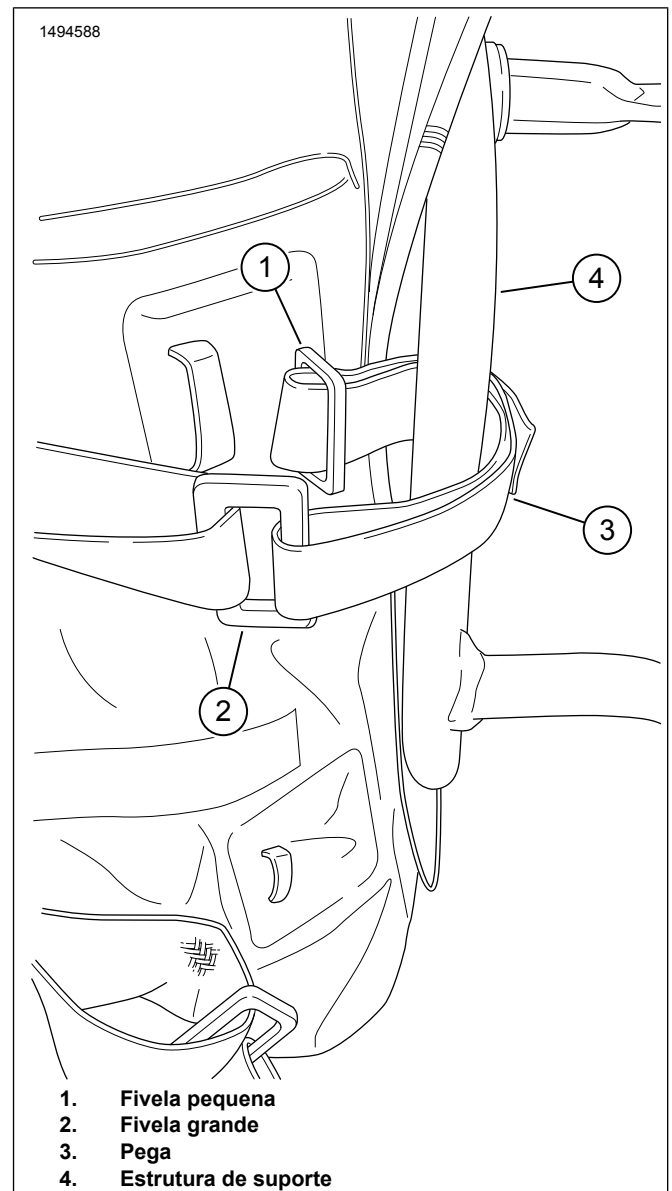

**Figura 5. Processo da Correia de Tensão 1**



Figura 6. Processo da Correia de Tensão 2



Figura 7. Processo da Correia de Tensão 3

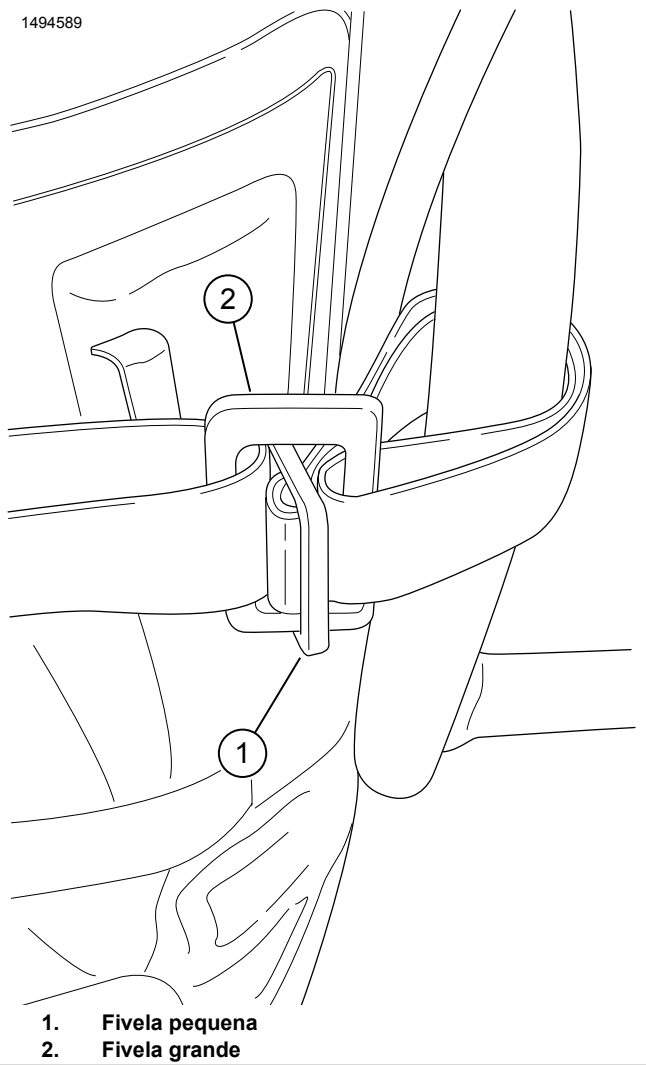
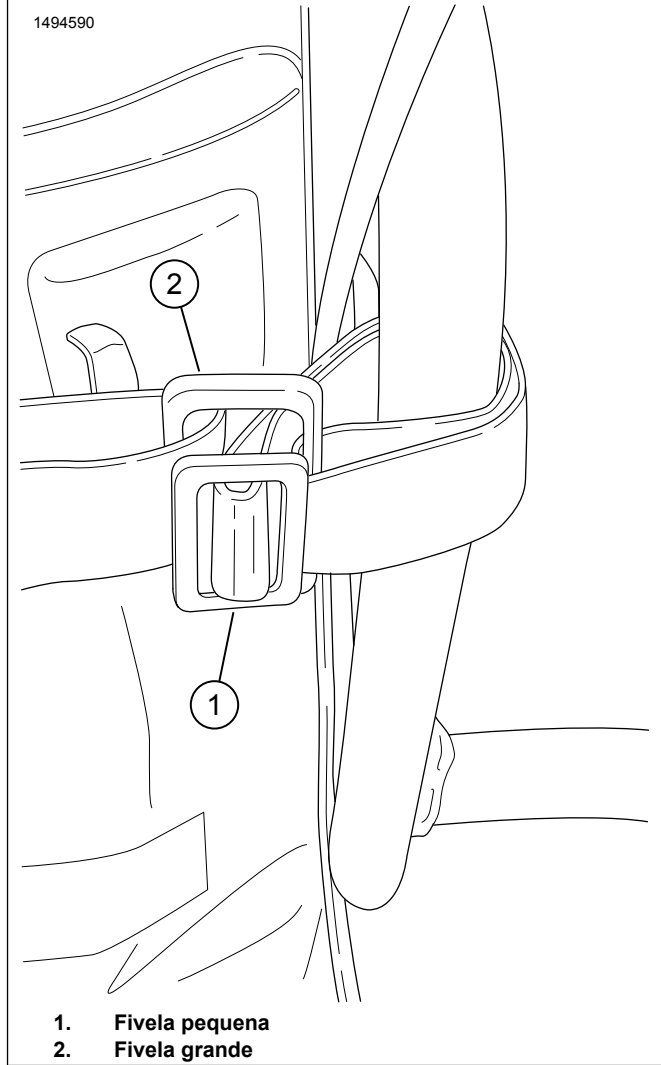
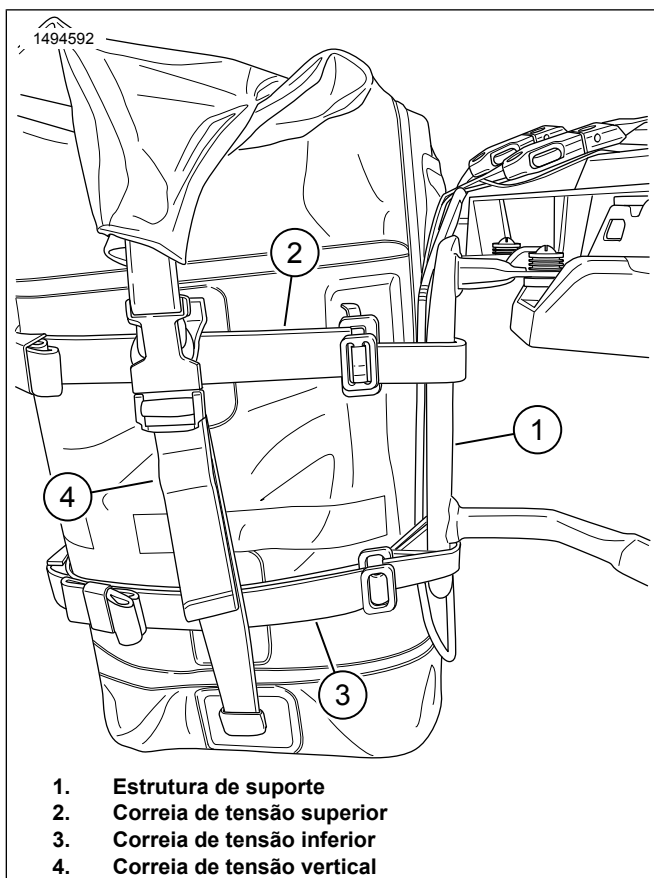

**Figura 8. Tensionar Todas as Correias**