



ADVERSARY-JALKATAPIT - AJAJA

YLEISET TIEDOT

Taulukko 1. Yleistä

Sarjat	Ehdotetut työkalut	Osaamistaso ⁽¹⁾
50502252, 50502253, 50502254, 50502255	Suojalasit, momenttiavain	

(1) Kiristäminen kiristysmomentin arvoon tai muita soveltuvia työkaluja tarvitaan

SARJAN SISÄLTÖ

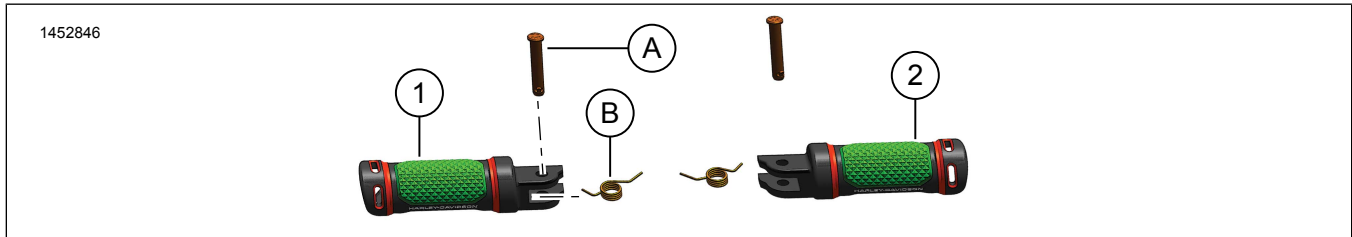

Kuva 1. Sarjan sisältö: Adversary-jalkatapit - ajaja

Taulukko 2. Sarjan sisältö: Adversary-jalkatapit - ajaja

Tarkista, että kaikki sisältö löytyy sarjasta ennen asentamisen aloittamista ja ennen kuin irrotat osia ajoneuvosta.					
<input checked="" type="checkbox"/>	Kohde	Määrä	Kuvaus	Osanro	Muistiinpanoja
<input type="checkbox"/>	1	1	Jalkatappi, vasen, harmaa, pieni	50502376	
<input type="checkbox"/>			Jalkatappi, vasen, harmaa, suuri	50502387	
<input type="checkbox"/>			Jalkatappi, vasen, musta, pieni	50502375	
<input type="checkbox"/>			Jalkatappi, vasen, musta, suuri	50502386	
<input type="checkbox"/>	2	1	Jalkatappi, oikea, harmaa, pieni	50502374	
<input type="checkbox"/>			Jalkatappi, oikea, harmaa, suuri	50502385	
<input type="checkbox"/>			Jalkatappi, oikea, musta, pieni	50502373	
<input type="checkbox"/>			Jalkatappi, oikea, musta, suuri	50502384	
<input type="checkbox"/>	3	2	Kulutuskärki (ei kuvassa)	50500628	
Tuotteet, jotka mainitaan tekstissä, mutta jotka eivät sisälly sarjaan					
<input checked="" type="checkbox"/>	A	2	Alkuperäinen varustelu (OE) Haarukkakiinnike		
<input checked="" type="checkbox"/>	B	2	OE Palautusjousi		

YLEISTÄ

Mallit

Mallien asennustiedot löytyvät Varaosat ja lisävarusteet (P&A) -vähittäismyyntiluettelosta tai www.harley-davidson.com :n "Parts and Accessories" (osat ja lisävarusteet) -osiosta.

Tarkista, että käytät käyttöohjeiden uusinta versiota. Se löytyy osoitteesta: h-d.com/isheets

Ota yhteyttä Harley-Davidson asiakastukikeskukseen numerossa 1-800-258-2464 (vain Yhdysvallat) tai 1-414-343-4056.

Asennusvaatimukset

⚠ VAROITUS

Kuljettajan ja matkustajan turvallisuus riippuu tämän sarjan oikeasta asennuksesta. Jos toimenpide on mielestäsi liian vaikea tai sinulla ei ole sen tekemiseen tarvittavia työkaluja, pyydä Harley-Davidson-jälleenmyyjää tekemään asennus. Tämän sarjan virheellinen asennus voi aiheuttaa kuoleman tai vakavan loukkaantumisen. (00308b)

IRROTA

1. Irrota kuljettajan jalkatappin haarukkakiinnike (A).
 - a. Kuva 2 Paikanna lukituskieleke.
 - b. Työnnä lukituskielettä sisäänpäin.
 - c. Työnnä ylöspäin pienen ruuvimeisselin avulla ja poista haarukkakiinnike.

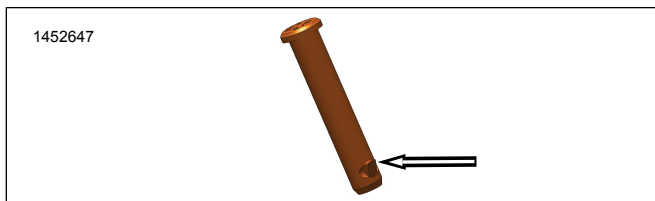

Kuva 2. Haarukkakiinnikkeen lukituskieleke

⚠ VAROITUS

Käytä suojalaseja jousia irrotettaessa tai asentaessa. Jousen jännitys voi aiheuttaa jousen, siihen kiinnitettyjen osien ja/tai käsityökalujen sinkoutumisen, mikä voi johtaa kuolemaan tai vakavaan loukkaantumiseen. (00477c)

2. Irrota ajajan OE -jalkatappi .
 - a. Peitä jalkatappikokoonpanon palautusjousen (B) alue huoltopyyhkeellä.
 - b. Katso Kuva 3 tai Kuva 4 . Vedä jalkatappikokoonpanoa ulospäin, irrota kokoonpano kannattimesta.
 - c. Säilytä palautusjousi tulevaa käyttöä varten.

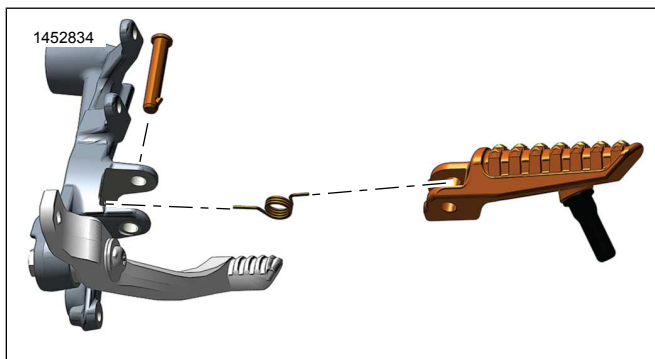

Kuva 3. Jalkatappi - kuljettaja - oikea

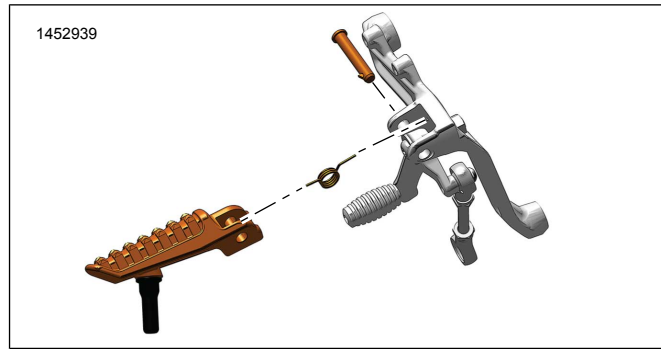

Kuva 4. Jalkatappi - kuljettaja - vasen

ASENNA

1. Etsi uusi jalantappikokoonpano (1 tai 2).
2. Katso Kuva 5 tai Kuva 6 . Aseta palautusjousi (B) jalkatappikokoonpanoon.
3. Kohdistaa palautusjousi pidikereikään.

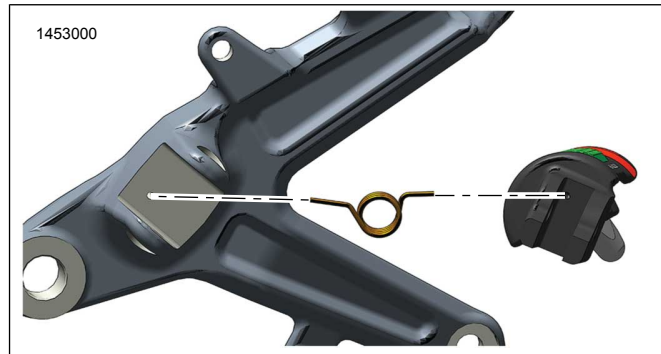

Kuva 5. Palautusjousen suuntaus - oikea

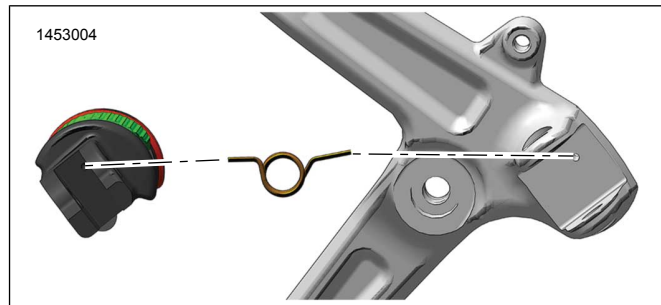

Kuva 6. Palautusjousen suuntaus - vasen

4. Aseta jalkatappikokoonpano pidikkeeseen.
5. Kohdistaa jalkatappikokoonpano haarukkakiinnikkeen reikään.
6. Asenna haarukkakiinnike (A) kannattimen yläosasta.
 - a. Varmista, että haarukkakiinnikkeen lukituskieleke on täysin paikoillaan.

Kulutuskärjen vaihtaminen

1. Huoltaessasi kulutuskärkeä, poista olemassa oleva kulutuskärki jalkatappista.

2. Levitä kaksi tai kolme tippaa kierrelukitetta **uuden** kulutuskärjen kierteisiin.

Kulutusaine: LOCTITE 243 MEDIUM STRENGTH
THREADLOCKER AND SEALANT (kierrelukite, sininen)
(99642-97)

3. Asenna **uusi** kulutuskärki jalkatappiin.
Vääntömomentti: 3,38–4,74 N·m (30–42 **in-lbs**)

VALMIS

1. Varmista toiminta.
 - a. Siirrä jalkatappikokoonpanoa ylöspäin, paluujousen pitäisi palauttaa kokoonpano takaisin paikalleen.