



BREMSEPEDALFODSSÆT

GENERELT

Sætnumre

50600248, 50600255, 50600256, 50600257, 50600258, 50600259, 50600466, 50600467, 50600468

Modeller

Find oplysninger om, hvilke modeller delen passer til, i P&A-detaillkataloget eller afsnittet "Parts and Accessories" (Reserve dele og tilbehør) på www.harley-davidson.com (kun på engelsk).

⚠ ADVARSEL

Førerens og passagerens sikkerhed afhænger af, at dette sæt monteres korrekt. Hvis du ikke magter proceduren eller ikke har de korrekte værktøjer, skal du få en Harley-Davidson forhandler til at udføre monteringen. Forkert montering af sættet kan resultere i dødsfald eller alvorlig personskade. (00308b)

Sættets indhold

Se Figur 1, Tabel 1 og Figur 2, Tabel 2.

AFMONTER

1. Fjern bremsepedalfoden fra køretøjets fodbremsearm. Kassér fod.

MONTERING

Små bremsepedalfødder: Sæt 50600248, 50600255, 50600256

1. Se Figur 1. Hold den **nye** bremsepedalfod (1) lige ud for fordybningen i trimdækslet (2).
2. Sæt gevindtappen gennem hullerne i trimdækslet og køretøjets fodbremsearm.
3. Monter den flade spændeskive (3) på gevindtappen.
4. Skru 1/4-20 sekskantet låsemøtrik (4) på tappen. Spænd til.

Tilspændingsmoment: 13,6 N·m (10 ft·lbs)

Store bremsepedalfødder: Sæt 50600257, 50600258, 50600259, 50600466, 50600467, 50600468

1. Figur 2 Hold den **nye** bremsepedalenhed (1) lige ud for køretøjets fodbremsearm.
2. Sæt den flade spændeskive (2) på bolt (3).

3. Skru bolt (3) gennem fodbremsearmen og ind i bremsepedalsamlingen. Spænd til.

Tilspændingsmoment: 26 N·m (19 ft·lbs)

BEMÆRK

Sæt *LOCTITE* 243-GEVINDLÅSE- OG -TÆTNINGSMIDDEL MED MELLEMLYDSTYRKE (BLÅ) (99642-97) på den primære bolt (3).

RESERVEDELE

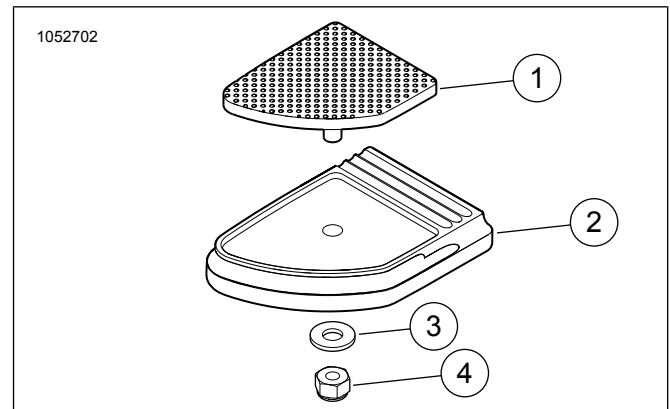

Figur 1. Reserve dele: Sæt med lille bremsepedal

Tabel 1. Reserve dele: Sæt med lille bremsepedal

Punkt	Beskrivelse (antal)	Delnummer
1	Pude, bremsepedal	Sælges ikke separat
2	Trimdæksel, bremsepedal	Sælges ikke separat
3	Spændeskive	6703
4	Sekskantet 1/4-20 låsemøtrik	7686

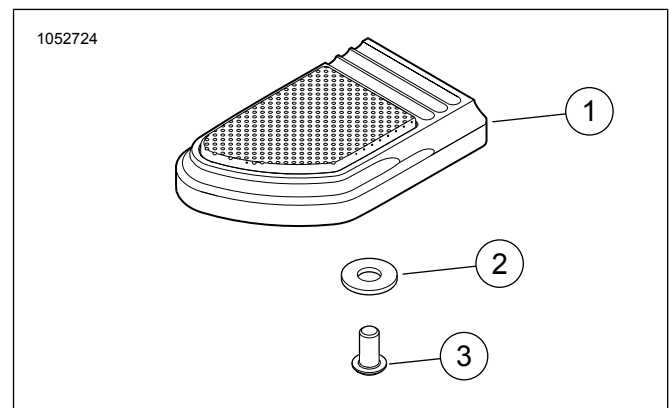

Figur 2. Reserve dele: Sæt med stor bremsepedalpude

Tabel 2. Reserve dele: Sæt med stor bremsepedalpude

Punkt	Beskrivelse (antal)	Delnummer
1	Montering af bremsepedal	Sælges ikke separat
2	Spændeskive	6333



Tabel 2. Reservedele: Sæt med stor bremsepedalpude

Punkt	Beskrivelse (antal)	Delnummer
	Bolt	3540
3	Bolt (sæt 50600466, 50600467, 50600468)	10201203