



换挡踏板套件

概述

套件编号

33946-05、33600008、33600075、33600154、33600256、33600257、33600295、33600303、33600357、33600383、33600384

车型

关于车型适配信息，参见P&ARetailCatalog(零件与附件零售目录)或www.harley-davidson.com上的PartsandAccessories(零件与附件)部分(仅英文)。

确定使用的是最新版的说明书。获取方法：h-d.com/isheets

警告

骑手和乘客的安全取决于此套件的正确安装。如果您没有能力执行此程序或者没有正确的工具，可请哈雷戴维森经销商执行此安装。此套件安装不当可能造成死亡或重伤。(00308b)

套件内容：

参见图1和表1。

安装

1. 拆下原有换挡踏板。
2. 参见图1。对于套件33946-05和33600008：根据需要组装换挡踏板：
 - a. 将隔块管(1)插入胎面(3)。
 - b. 将带有间隔管插入件的胎面安装到镀铬盖(2)中。
 - c. 检查确认垫的朝向是否正确。
3. 套件33946-05和33600008：将换挡踏板组件(6)和螺丝(4)安装至换挡杆。切勿拧紧。套件33600075、33600154、33600256、33600257、33600295、33600303和33600357：使用螺丝(4)和垫圈(5)安装换挡踏板组件(6)。在换挡踏板和换挡杆之间定位垫圈。切勿拧紧。套件33600295和33600303：将垫圈置于螺栓头下方。
4. 将换挡踏板(6)旋转到所需方向。
5. 拧紧螺丝(4)。拧紧。
扭矩：16.3-18.9 N·m(144-168 in-lbs) 螺丝

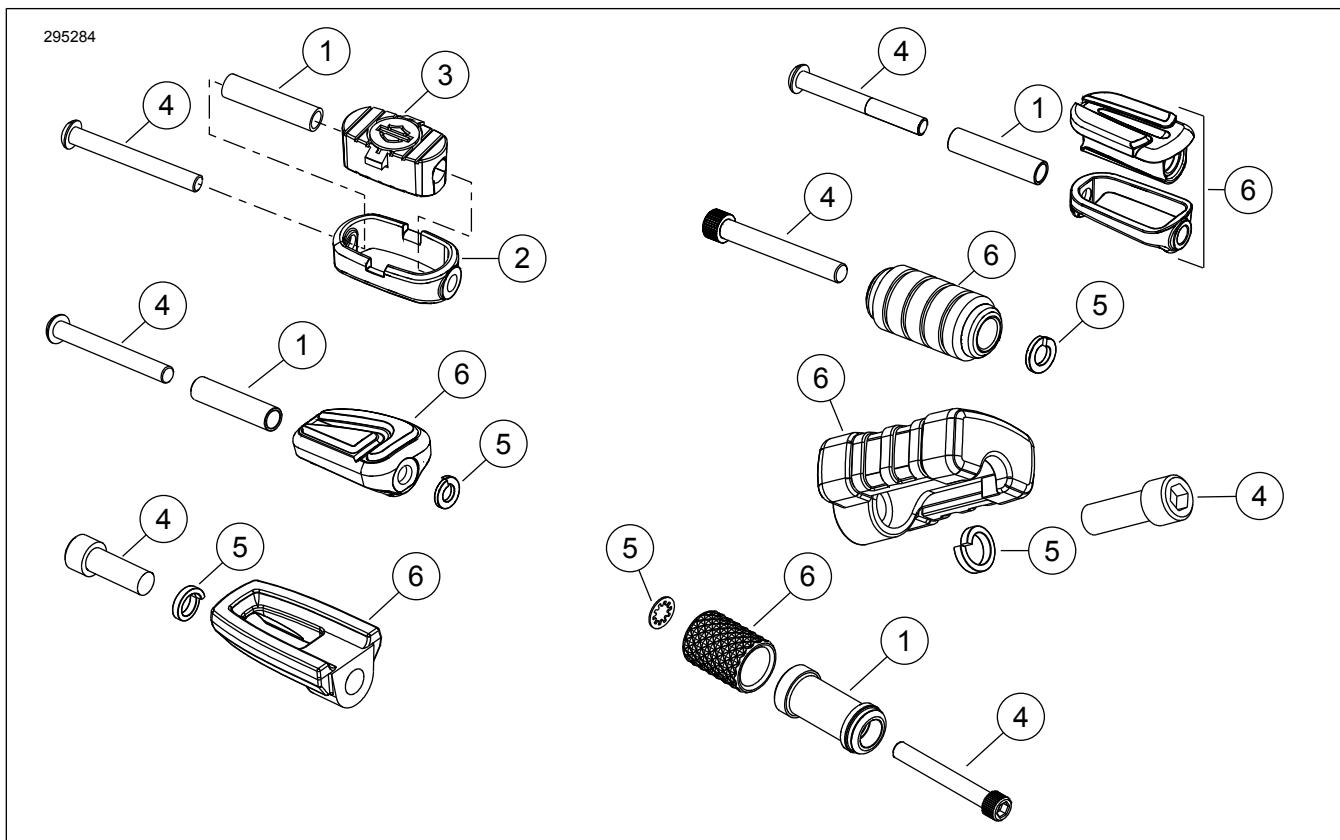

图1。换挡踏板套件

表1。维修零件

项目	名称(数量)	零件编号
1	隔块, 套件33946-05	50784-97
	隔块, 套件33600383	不单独出售
	隔块, 套件33600384	不单独出售
2	盖, 套件33946-05	33947-05
3	胎面, 套件33946-05	不单独出售
4	螺丝, 套件33946-05	10200594
	螺丝, 套件33600008	94545-03
	螺丝, 套件33600075	4196
	螺丝, 套件33600256、33600383	10500108
	螺丝, 套件33600257、33600384	10500107
	螺丝, 套件33600295、33600303、33600357	10201005
	螺丝, 套件33600154	10200853
5	锁紧垫圈, 套件33600075、33600154、33600256	7041
	锁紧垫圈, 套件33600295、33600303	7042
	锁紧垫圈, 套件33600357	10300230
	锁紧垫圈, 套件33600383	7127
	锁紧垫圈, 套件33600257、33600384	7155
6	换挡踏板组件, 套件33600008	33600007
	换挡踏板组件, 套件33600075	33600056
	换挡踏板组件, 套件33600154	33600098
	换挡踏板组件, 套件33600256	33600251
	换挡踏板组件, 套件33600257	33600244
	换挡踏板组件, 套件33600295、33600303	不单独出售
	换挡踏板组件, 套件33600357	33600369
	换挡踏板组件, 套件33600383、33600384	不单独出售