



微型脚踏板套件

概述

套件编号

50451-09、50500109、50500124、50500139、50500144、50501148、50501225

车型

关于车型配件信息，参见P&ARetailCatalog(零件与附件零售目录)或www.harley-davidson.com上的PartsandAccessories(零件与附件)部分(仅英文)。

安装要求

在乘客位置使用时，软尾车型需要单独购买脚踏板支架套件(零件编号50454-09)。

套件内容

- 对于套件50451-09，参见图2。此套件不提供维修零件。
- 对于除套件50451-09之外的所有套件，参见图3。可提供的维修零件为紧固件(4)94334-91T(镀铬)和12600031(黑色)。
- 对于套件50501148，参见图4和表1。紧固件(2)10500147(镀铬)为可用维修零件。
- 对于套件50501225，参见图4和表1。紧固件(2)10500125(黑色)为可用维修零件。

警告

骑手和乘客的安全取决于此套件的正确安装。如果您没有能力执行此程序或者没有正确的工具，可请哈雷戴维森经销商执行此安装。此套件安装不当可能造成死亡或重伤。(00308b)

警告

不使用时，必须将脚踏折起，朝向摩托车后方。未将脚垫设置为向后折起可能会导致死亡或重伤。(00366a)

安装



图1. 安装脚踏弹簧垫圈

1. 拆下将原有脚踏固定到位的锁紧螺母和螺丝。如果摩托车配有销和固定环，将它们拆下并保留待用。保留所有五金件供安装新脚踏时使用。

2. 拆下原有脚踏和弹簧垫圈。保留弹簧垫圈以便随后安装。
3. 在乘客位置使用时，请参见软尾车型脚踏支架安装说明书。

注意

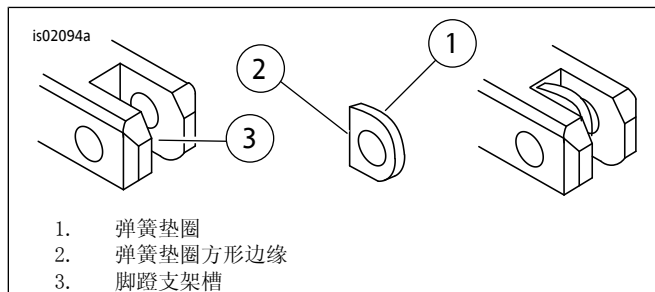
参见图1。完成下一步骤之后，检查确认弹簧垫圈是否位于脚踏支架内、方形边缘(2)是否朝向支架内侧。

4. 按照与安装旧脚踏时相同的方式安装新脚踏。将弹簧垫圈(1)与脚踏安装端一起插入脚踏支架的槽(3)之内。
5. 使用之前拆下的螺丝与锁紧螺母或销与固定环固定每个脚踏和弹簧垫圈。拧紧。

扭矩: 26 N·m (19 ft-lbs) 锁紧螺母

注意

根据舒适度旋转和调节脚踏板时，应考虑其他因素，避免脚踏板在向上折起位置与其他部件发生干涉。

检查确认脚踏板是否可向上向后折起。

6. 根据舒适度调节脚踏板时：50451-09套件，参见图2。
 - a. 拆下调节螺丝(4)。
 - b. 从支架轴(5)处松开衬垫组件(1、2、3)，但不要完全拆下。
 - c. 围绕支架轴旋转衬垫组件。轴上的齿将在每10度处与内部螺母(3)结合。
 - d. 将衬垫组件重新完全安装至支架轴。
 - e. 安装调节螺丝。拧紧。

扭矩: 29 N·m (21 ft-lbs) 调节螺丝

7. 根据舒适度调节脚踏板时：对于除套件50451-09之外的所有套件，参见图3。
 - a. 拆下调节螺丝(4)。
 - b. 从支架轴(2)处松开衬垫组件(1和3)，但不要完全拆下。
 - c. 围绕支架轴旋转衬垫组件。轴上的齿将在每10度处与底座中的齿结合。
 - d. 将衬垫组件重新完全安装至支架轴。
 - e. 安装调节螺丝。拧紧。

扭矩: 29 N·m (21 ft-lbs) 调节螺丝



图2。微型脚踏板套件：50451-09



图4。微型脚踏板套件：50501148、50501225

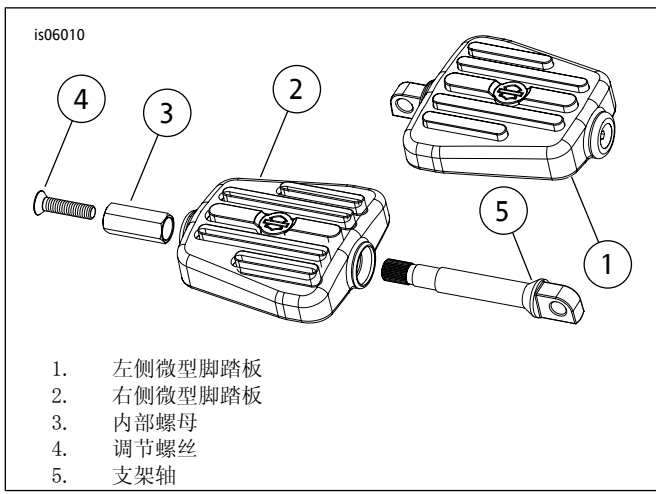

图3。微型脚踏板套件：除50451-09、50501148、50501225之外的所有套件

表1。维修零件

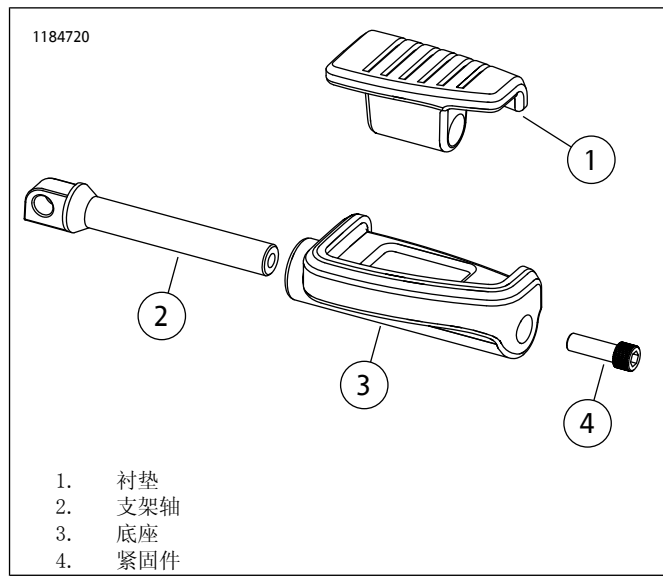
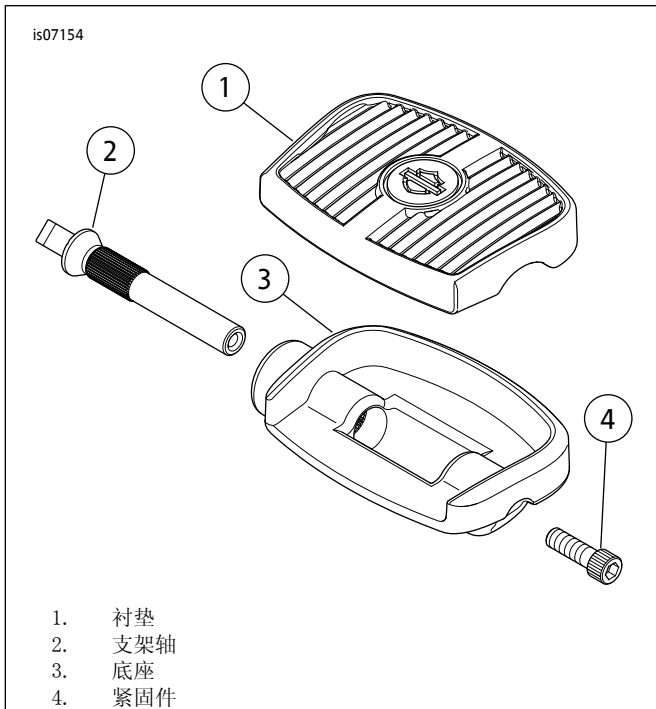
套件	项目	名称(数量)	零件编号
50501148 镀铬	1	衬垫, 左侧	50501181
		衬垫, 右侧	50501184
	2	轴	50351-03
	3	底座, 左侧	50501189
		底座, 右侧	50501191
	4	螺丝, 镀铬	10500147
50501225 黑色	1	衬垫, 左侧	50501181
		衬垫, 右侧	50501184
	2	轴	51428-09
	3	底座, 左侧	50501190
		底座, 右侧	50501192
	4	螺丝, 黑色	10500125