



铝质换挡连杆机构

概述

套件编号

33745-09、33760-09、33761-09、33762-09、33801-09、
33807-09、33823-09、33838-09、33840-09、33851-09、
33854-09、33857-09、33884-09、33915-09、33917-09、
34018-08、34604-09、34848-09、34850-09、33900103、
33900134

表1。按照车型和年份分类的连杆样式

年份：	车型：	连杆样式：	
		直	偏置
1998年款及之前的	所有戴纳®、 Touring、软尾®	X	
1999	所有戴纳、所有 Touring	X	
	除FLSTS之外的软尾 FLSTS车型	X	X
2000	所有戴纳、所有 Touring	X	
	除FXSTD、FLSTF、 FLSTS之外的软尾	X	
	FXSTD、FLSTF、 FLSTS		X
2001年款及之后的	所有戴纳、 Touring、软尾		X

车型

关于车型配件信息，参见P&A Retail Catalog(P&A零售目录)
或www.harley-davidson.com上的Parts and Accessories(零件
与附件)部分(仅英文)。

套件内容

参见图1和表2。

需要的附加零件

正确安装此套件需要单独购买LOCTITE® 243 Threadlocker and
Sealant-Blue(乐泰螺纹锁固密封剂-蓝色)(99643-97)。
LOCTITE在任何哈雷戴维森经销商处均有售。

警告

骑手和乘客的安全取决于此套件的正确安装。如果您没有能力
执行此程序或者没有正确的工具，可请哈雷戴维森经销商执行
此安装。此套件安装不当可能造成死亡或重伤。(00308b)

拆卸

1. 参见图1。拆下原厂换挡连杆(D)。
2. 调节套件中的新换挡连杆，使其长度与拆下的换挡连杆相
匹配，方法为松开锁紧螺母(3)，调节连杆长度，然后拧
紧锁紧螺母至27-32 N·m(20-24 ft-lbs)。
3. 对于具有直后换挡杠杆的车型：丢弃隔块(7)。将盖(1)
置于换挡杠杆(C)之上。对于具有偏置后换挡杠杆的
车型：将隔块(7)和盖(1)置于换挡杠杆(C)之上。套件
33900103和33900134不包括换挡杠杆盖(项目1)。

安装

1. 在盖螺丝(5)的螺纹上涂敷Loctite® 243，穿过换挡连杆
后部将盖螺丝安装至换挡杠杆中。拧紧盖螺丝至18-22 N·m
(13-16 ft-lbs)。
2. 对于1999年款及之后的FLHT、FLHX、FLHR和FXDWG车型：将
连杆端置于变速杆外侧，然后在盖螺丝(5)的螺纹上涂敷
Loctite® 243。使用盖螺丝(5)和盖形螺母(4)将换挡连
杆(6)的前部固定至变速杆(盖形螺母朝外)。拧紧盖形
螺母(4)至18-22 N·m(13-16 ft-lbs)。对于除1999年款
及之后FLHT、FLHX、FLHR和FXDWG之外的所有车型：将连
杆端置于变速杆内侧，然后在盖螺丝(5)的螺纹上涂敷
Loctite® 243。使用盖螺丝和盖形螺母(4)将换挡连杆(6)
的前部固定至变速杆。拧紧盖形螺母(4)至18-22 N·m
(13-16 ft-lbs)。

is00845b

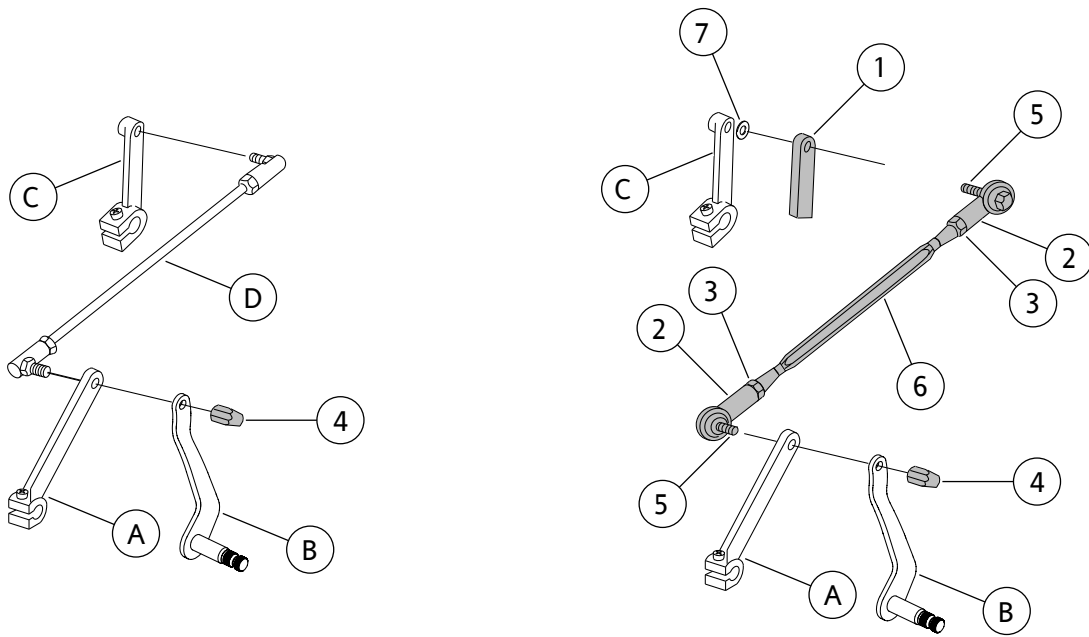

图1。维修零件：铝质换挡连杆机构

表2。维修零件表

项目	描述(数量)	零件编号
1	抛光换挡杠杆盖 亮黑换挡杠杆盖	33890-99A 34022-08
2	自对准连杆端(2)	33899-08
3	锁紧螺母(2)	7326
4	盖形螺母	7904
5	盖螺丝(2)	4192
6	换挡杆	不单独出售
7	隔块(1999年款FLSTS车型、2000年款FXSTD、FLSTF和FLSTS车型以及所有2001年款及之后的戴纳、Touring和软尾车型)	5826
套件中不包括的项目:		
A	原厂设备变速杆(Touring)	
B	原厂设备变速杆(戴纳/软尾)	
C	原厂设备换挡杠杆(变速箱上)	
D	原厂设备换挡连杆	