



竞品脚踏 - 骑手

基本信息

表1。概述

套件	建议工具	技能水平 ⁽¹⁾
50502252、50502253、50502254、50502255	防护眼镜、扭矩扳手	
(1) 按扭矩值或其他适当工具和所需技术进行紧固		

套件内容



图1。套件内容：竞品脚踏 - 骑手

表2。套件内容：竞品脚踏 - 骑手

在安装或拆卸车辆物件之前，请确认套件中的所有内容物都齐全。					
<input checked="" type="checkbox"/>	项目	数量	描述	零件编号	注意
<input type="checkbox"/>	1	1	脚踏，左，灰色，小	50502376	
<input type="checkbox"/>			脚踏，左，灰色，大	50502387	
<input type="checkbox"/>			脚踏，左，黑色，小	50502375	
<input type="checkbox"/>			脚踏，左，黑色，大	50502386	
<input type="checkbox"/>	2	1	脚踏，右，灰色，小	50502374	
<input type="checkbox"/>			脚踏，右，灰色，大	50502385	
<input type="checkbox"/>			脚踏，右，黑色，小	50502373	
<input type="checkbox"/>			脚踏，右，黑色，大	50502384	
<input type="checkbox"/>	3	2	耐磨踏板(未显示)	50500628	
文字中提到，但套件中不包括的项目：					
<input checked="" type="checkbox"/>	A	2	原厂设备 (OE) U形夹销		
<input checked="" type="checkbox"/>	B	2	OE回弹弹簧		

概述

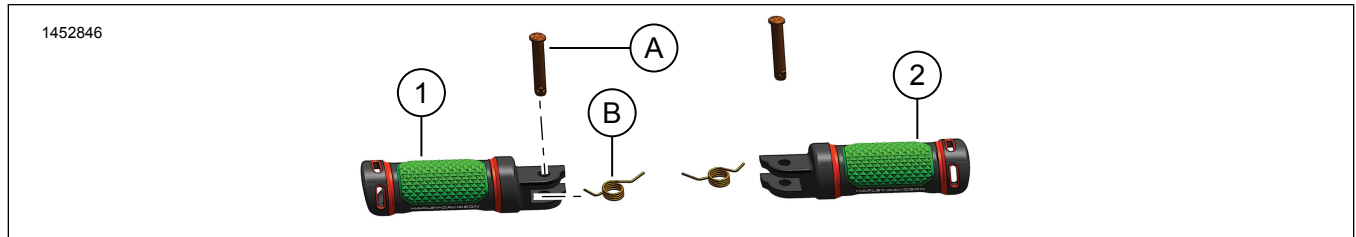
车型

关于车型适配信息，参见 [零件与附件 \(P&A\) 零售目录](#) 或 www.harley-davidson.com 的部件与配件部分。

确定使用的是最新版的说明书。获取方法：h-d.com/isheets

请联系哈雷戴维森客户支持中心，电话：1-800-258-2464（仅美国）或1-414-343-4056。

安装要求



骑手和乘客的安全取决于此套件的正确安装。如果您没有能力执行此程序或者没有正确的工具，可请哈雷戴维森经销商执行此安装。此套件安装不当可能造成死亡或重伤。(00308b)

拆卸

1. 拆下骑手脚踏U形夹销(A)。
 - a. 图2定位锁片。
 - b. 向内推定位锁片。
 - c. 使用小螺丝刀上推和拆下U形夹销。



图2。U形夹销锁片

警告

在拆卸或安装弹簧时应佩戴防护眼镜或护目镜。弹簧张力可能使弹簧、连接部件和/或手动工具飞出，导致死亡或重伤。(00477c)

2. 拆下OE骑手脚踏。
 - a. 使用车间用毛巾覆盖脚踏组件回弹弹簧(B)区域。
 - b. 参见图3或图4。向外拉动脚踏组件，从支架上拆下组件。
 - c. 将回弹弹簧放在一边，保留待用。

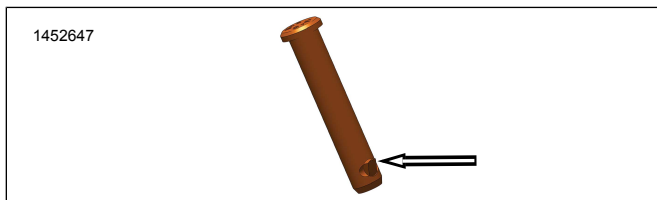

图3。脚踏-骑手-右侧



图4。脚踏-骑手-左侧

安装

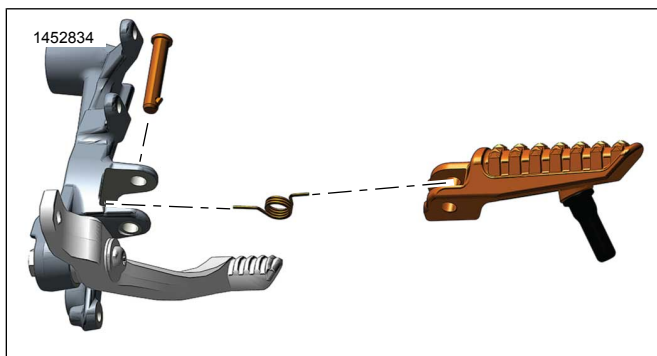
1. 找到新的脚踏组件(1或2)。

2. 参见图5或图6。将回弹弹簧(B)定位至脚踏组件。
3. 将回弹弹簧对齐托架孔。

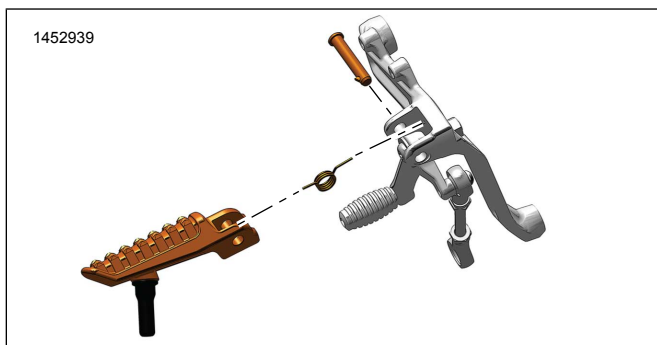

图5。回弹弹簧方向-右侧



图6。回弹弹簧方向-左侧

4. 将脚踏组件插入托架。
5. 定位脚踏组件，对齐U形夹销孔。
6. 从支架上方安装U形夹销(A)。
 - a. 确认U形夹销锁片完全就位。

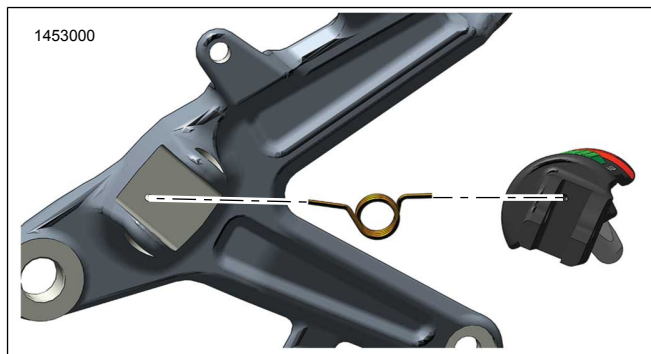
更换耐磨踏板

1. 维修耐磨踏板时，从脚踏上拆下现有耐磨头。
2. 在新耐磨踏板的螺纹上涂抹两到三滴螺纹锁固剂。
耗材: LOCTITE 243 MEDIUM STRENGTH THREAD LOCKER AND SEALANT (BLUE) (乐泰243中强度螺纹锁固密封剂, 蓝色) (99642-97)
3. 将新耐磨踏板安装到脚踏上。
扭矩: 3.38-4.74 N·m (30-42 in-lbs)

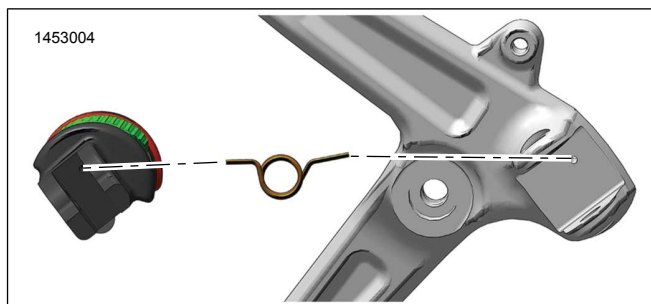
完成

1. 确认其运行正常。
 - a. 将脚踏组件上移，回弹弹簧应将组件返回原位。