



## 车轴盖

表1。概述

套件	建议工具	技能水平 <sup>(1)</sup>	时间
43000188, 43000189	防护眼镜、套筒扳手、平头螺丝刀		1 小时

(1) 只需要简单的工具和技术

### 套件内容



图1。套件内容：车轴盖

表2。套件内容：车轴盖（前方示出）

<input checked="" type="checkbox"/>	项目	数量	描述	零件编号	注意
<input type="checkbox"/>	1	1	车轴盖，大（右侧）	不单独出售	
<input type="checkbox"/>	2	1	车轴盖，小（左侧）	不单独出售	
<input type="checkbox"/>	3	1	O形环（右侧），未显示	11900162	
<input type="checkbox"/>			O形环（左侧），未显示	11900161	

#### 注意

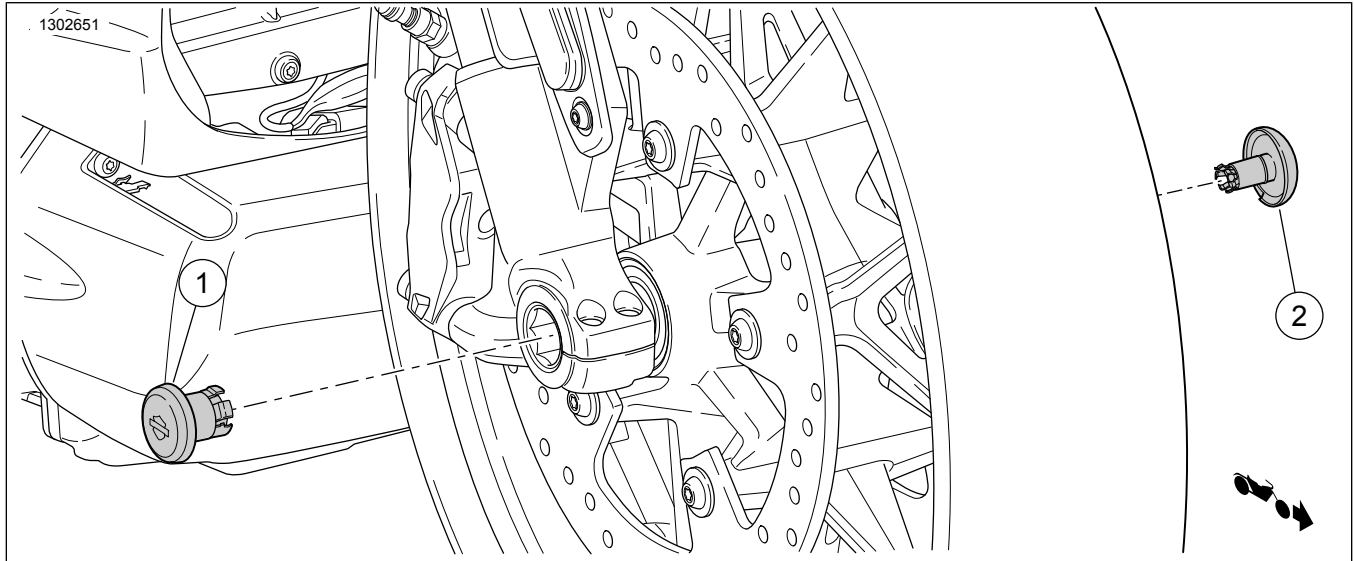
安装或从车辆上拆卸零件之前，先检查确认套件中有所有零件。

请联系哈雷戴维森客户支持中心，电话：1-800-258-2464（仅美国）或1-414-343-4056。

### 概述

#### 车型

关于车型配件信息，请参见P&ARetailCatalog（P&A零售目录）或www.harley-davidson.com上的PartsandAccessories（零件与附件）部分（仅英文）。

确保您使用的是最新版的说明书，可从下列网站获取：  
www.harley-davidson.com/isheets

### 安装要求

#### 警告

骑手和乘客的安全取决于此套件的正确安装。如果您没有能力执行此程序或者没有正确的工具，可请哈雷戴维森经销商执行此安装。此套件安装不当可能造成死亡或重伤。（00308b）

## 拆卸

1. 参见图1。打开原厂设备 (OE) 车轴盖( 1、2 )
  - a. 将螺丝刀边缘放置在位于盖底的槽口中。
  - b. 轻轻向外撬起以取出。

## 安装

1. 参见图1。安装新的左( 六角 )侧车轴盖( 1 )。
  - a. 使用套筒扳手。松动地拧紧六角螺母，直到弹簧夹不能自由旋转。
  - b. 将弹簧夹与车轴对齐。
  - c. 抵靠车轴轻轻按下夹并旋转以对齐杆和隔板。
  - d. 一旦对齐，取下盖子，完全拧紧六角螺母以固定弹簧夹。
  - e. 通过将弹簧夹与车轴的内六角对齐来安装盖。
  - f. 用力按压，直到完全安装盖。
2. 参见图1。安装新的右侧( 圆形 )侧车轴盖( 2 )。
  - a. 将弹簧夹与车轴对齐。
  - b. 旋转以对齐杆和隔板。
  - c. 用力按压，直到完全安装盖。