



## ELECTRA GLO STEALTH ZUSATZ-LED-FAHR/BREMS-/KURVENLEUCHTEN

### ALLGEMEINES

#### Satz-Nummern

67800554, 67800555, 67800574, 67800575

#### Modelle

Modell-Passungsinformationen sind im P&A-Einzelhandelskatalog oder im Abschnitt „Parts and Accessories“ (Teile und Zubehör) der Website [www.harley-davidson.com](http://www.harley-davidson.com) (nur auf Englisch) zu finden.

#### Einbauanforderungen

Für diesen Satz ist die Installation eines Elektrikanschluss-Kabelbaums (Teile-Nr. 69200722) erforderlich, falls noch keine installiert worden ist.

#### Werkstatthandbuch erforderlich

##### ⚠ WARNUNG

Die Sicherheit von Fahrer und Sozius hängt vom korrekten Einbau dieses Satzes ab. Falls es nicht möglich ist, dieses Verfahren selbst durchzuführen, bzw. nicht die richtigen Werkzeuge vorhanden sind, muss der Einbau von einem Harley-Davidson Händler durchgeführt werden. Unsachgemäßer Einbau dieses Satzes kann zu schweren oder tödlichen Verletzungen führen. (00308b)

##### HINWEIS

Diese Einbauanleitung bezieht sich auf Informationen aus dem Werkstatthandbuch. Ein Werkstatthandbuch für das jeweilige Jahr/Motorradmodell ist beim Harley-Davidson Händler erhältlich.

#### Elektrische Überlastung

##### HINWEIS

Zu viele elektrische Nebenverbraucher können das Ladesystem des Fahrzeugs überlasten. Wenn alle elektrischen Nebenverbraucher zusammen mehr Strom verbrauchen, als das Ladesystem des Fahrzeugs erzeugen kann, kann der Stromverbrauch zum Entladen der Batterie und zur Beschädigung des elektrischen Systems des Fahrzeugs führen. (00211d)

##### ⚠ WARNUNG

Beim Einbau elektrischer Zubehörartikel ist darauf zu achten, dass die maximale Nennstromstärke der Sicherung für den jeweiligen Stromkreis nicht überschritten wird. Eine Überschreitung der maximalen Nennstromstärke kann elektrische Störungen hervorrufen, was zu schweren oder tödlichen Verletzungen führen kann. (00310a)

Dieser Satz belastet die elektrische Anlage mit einer zusätzlichen Stromaufnahme von **300 mA**.

#### Inhalt des Satzes

Siehe Abbildung 4 und Tabelle 1.

#### VORBEREITUNG

##### ⚠ WARNUNG

Um ein versehentliches Anlassen des Fahrzeugs zu vermeiden, vor Durchführung der Arbeiten zuerst die Hauptsicherung ausbauen, da es sonst zu schweren oder tödlichen Verletzungen kommen kann. (00251b)

##### HINWEIS

- **Fahrzeuge mit Sicherheitssirene:** Bei vorhandenem Schlüsselanhänger den Zündschalter **EINSCHALTEN**. Nachdem die Anlage entschärft ist, den Zündschalter **AUSSCHALTEN**. Die Hauptsicherung **SOFORT** nach den Anweisungen im Werkstatthandbuch ausbauen.
- **Für Fahrzeuge OHNE Sicherheitssirene:** Siehe Werkstatthandbuch für den Ausbau der Hauptsicherung.

1. Siehe Werkstatthandbuch. Die Hauptsicherung ausbauen.

#### EINBAU

1. Siehe Werkstatthandbuch. Die rechte Satteltasche vom Fahrzeug entfernen.
2. Siehe Werkstatthandbuch. Den Satteltaschendeckel entfernen.
3. Die Satteltasche umgekehrt auf einer geschützten Oberfläche positionieren, sodass die Verriegelungsschleifen über die Kanten herausragen.
4. Die Satteltaschen innerhalb des Montagebereichs mit einer Mischung aus gleichen Teilen Isopropylalkohol und destilliertem Wasser reinigen. Vollständig trocknen lassen.
5. Siehe Abbildung 1. Bei vorhandener Schutzfolie die Kantenbeleuchtung testen.
  - a. Die Satteltasche auf die untere Kantenbeleuchtung (1) ausrichten, wobei sich die Radiuskante (3) auf dem Boden der Satteltasche befindet.
  - b. Sicherstellen, dass die Leuchte vollständigen Kontakt mit dem Satteltaschensockel hat.

- c. Die Leuchte in Position halten und Referenzmarkierung auf der Satteltasche mittels eines Fettstiftes mit Kontrastfarbe aufspüren.
- d. Die Leuchte von ihrer Testposition entfernen.

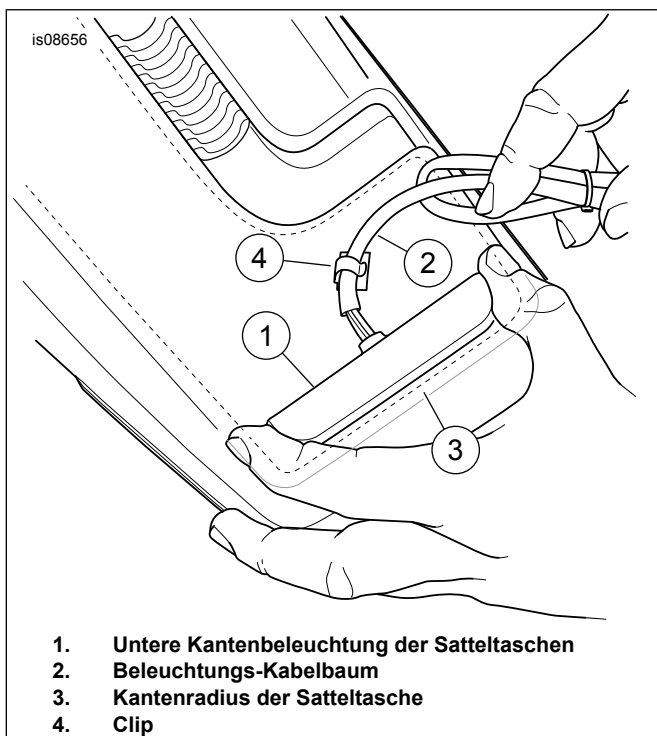

**Abbildung 1. Untere Kantenbeleuchtung der Satteltaschen einbauen**

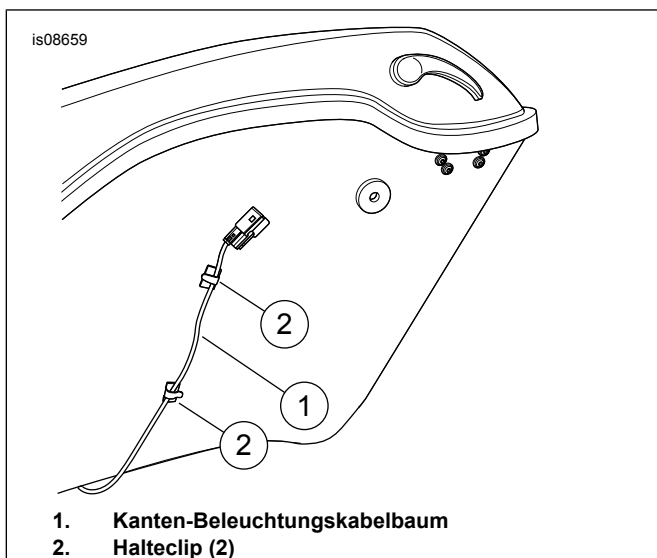

**Abbildung 2. Kabelbaum sichern**

- 6. Die Schutzfolie von der Kantenbeleuchtung abziehen.
- 7. Die Kantenbeleuchtung wie in der Testsituation oben positionieren.
- 8. Festen Gleitdruck in allen Bereichen des Klebebands anwenden.
- 9. Referenzmarkierung entfernen.

- 10. Siehe Abbildung 1. Kabelbaum (2) nahe der Kantenbeleuchtung mit einem Halterungsclip sichern (4).
- 11. Siehe Werkstatthandbuch. Den Satteltaschendeckel einbauen.
- 12. Siehe Werkstatthandbuch. Die Windschutzscheibe am Fahrzeug einbauen. Nicht mit Vierteldrehungsverriegelung einbauen.
- 13. Siehe Abbildung 2. Die Satteltasche nach außen neigen, um Zugriff auf die Innenwände der Satteltasche zu erlangen. Den Kabelbaum mit Randbeleuchtung (1) zur Frontseite des Motorrads führen. Quetschpunkte vermeiden, die den Kabelbaum beschädigen könnten. Mit zwei Halterungsklammern sichern (2).
- 14. Satteltasche in ordnungsgemäßer Position anbringen. Mit Vierteldrehungsverriegelung sichern.
- 15. Das Verfahren für die linke Satteltasche wiederholen.
- 16. Siehe Abbildung 3. Kabelbaum-Steckverbinder [7A] (1) trennen. Audiokabelbaum-Steckbrücke (1) anschließen. OE-Verbinder an die Kabelbaum-Steckbrücke anschließen.

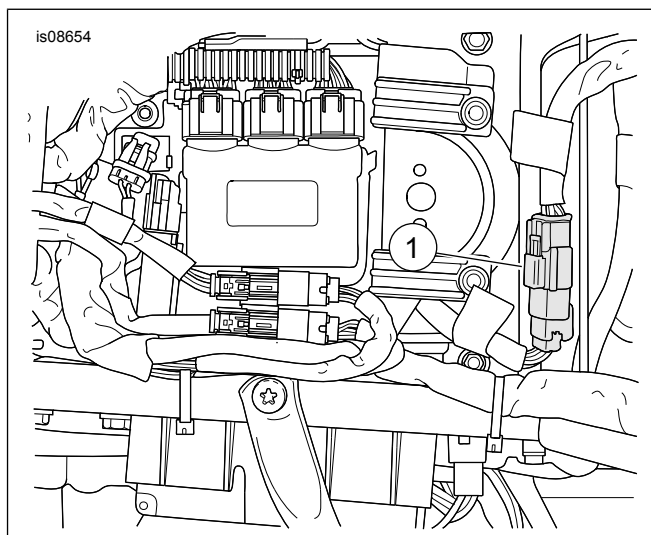

**Abbildung 3. Betriebs-/Bremsbeleuchtungsverbinder [7A]**

- 17. Einen Teil des Kabelbaums hin zur rechten Satteltasche leiten. Den anderen Teil hin zur linken Satteltasche leiten.
- 18. Die rechte Satteltasche öffnen. Die Satteltasche durch Entfernen der Vierteldrehungsverriegelung vom Fahrzeug lösen. Die Satteltasche nach außen neigen, um Zugriff auf den Kantenbeleuchtungs-Kabelbaum zu erlangen.
- 19. Den Steckbrücken-Kabelbaumverbinder mit dem Kantenbeleuchtungsverbinder an der Satteltasche verbinden.
- 20. Satteltasche in ordnungsgemäßer Position anbringen. Mit Vierteldrehungsverriegelung sichern.
- 21. Die Schritte auf der anderen Seite wiederholen.

## ABSCHLUSS

1. Siehe Werkstatthandbuch. Die Hauptsicherung einbauen.
2. Siehe Werkstatthandbuch. Den Sitz einbauen. Nach dem Einbau den Sitz nach oben ziehen, um sicherzustellen, dass er fest sitzt.

### ⚠ WARNUNG

Sicherstellen, dass alle Lampen und Schalter ordnungsgemäß funktionieren, bevor das Motorrad betrieben wird. Schlecht sichtbare Fahrzeuge können zu Unfällen mit schweren oder tödlichen Verletzungen führen. (00316a)

3. Die Funktionsweise von Hinterradbremseleuchte, Schlussleuchte, Blinker und Warnblinkanlage prüfen.

- Wenn sich die Zündung in der Position „AUS“ befindet, sind die Kantenlichter AUS.
- Wenn sich die Zündung in der Position „AN“ befindet, sind die Kantenlichter AN.
- Wenn sich die Zündung in der Position „ACC“ befindet, sind die Kantenlichter AUS.

## ERSATZTEILE

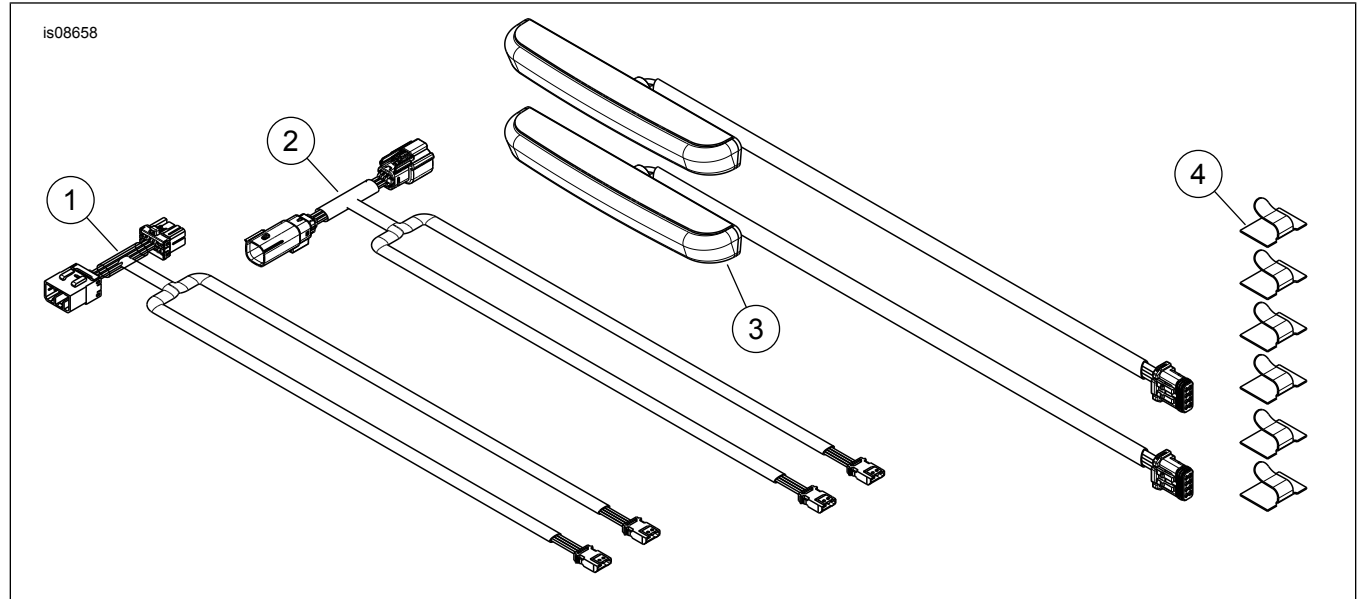

Abbildung 4. Ersatzteile: Electra Glo Stealth Zusatz-LED-Fahr-/Brems-/Kurvenleuchten

Tabelle 1. Ersatzteiltabelle

Teil	Beschreibung (Menge)	Teilenummer
1	Kabelbaum, Steckbrücke, Modelle von 1997 bis 2013 (inklusive in den Sätzen 67800574 und 67800575)	69201312
2	Kabelbaum, Steckbrücke, Modelle ab 2014 (inklusive in den Sätzen 67800554 und 67800555)	69201311
3	Untere Kantenbeleuchtung der Satteltaschen, rauchfarben (2)	67800573
	Untere Kantenbeleuchtung der Satteltaschen, rot (2)	67800572
4	Den Clip (6)	10102