



## BEFESTIGUNGSSTELLENSATZ FÜR ABNEHMBARE SATTeltasCHEN

### ALLGEMEINES

#### Satz-Nummer

52300243

#### Modelle

Modell-Passungsinformationen sind im P&A-Einzelhandelskatalog oder im Abschnitt „Parts and Accessories“ (Teile und Zubehör) von [www.harley-davidson.com](http://www.harley-davidson.com) (nur Englisch) zu finden.

#### Zusätzlich benötigte Teile

Dieser Satz ist eine Erweiterung der Befestigungsstellen und benötigt zum vorschriftsmäßigen Einbau Komponenten aus Befestigungsstellensatz 52300239. Der Einbau dieses Satzes ermöglicht den Einbau von abnehmbaren Satteltaschen und abnehmbaren Seitenplatten.

#### ⚠ WARNUNG

**Die Sicherheit von Fahrer und Sozius hängt vom korrekten Einbau dieses Satzes ab. Falls es nicht möglich ist, dieses Verfahren selbst durchzuführen, bzw. nicht die richtigen Werkzeuge vorhanden sind, muss der Einbau von einem Harley-Davidson Händler durchgeführt werden. Unsachgemäßer Einbau dieses Satzes kann zu schweren oder tödlichen Verletzungen führen. (00308b)**

#### Inhalt des Satzes

Siehe Abbildung 1 und Tabelle 1.

#### AUSBAU

#### Wenn der Satteltaschensatz und der Befestigungsstellensatz bereits eingebaut wurden

1. Die Satteltaschen gemäß den Satteltaschenanleitungen vom Motorrad abnehmen.
2. Siehe Abbildung 1. Die Schrauben (K und L), Befestigungsstellen (J and I) und konische Befestigungsstellen-Distanzstücke (H) entfernen. Die Lage der Befestigungsstellen und Ausrichtung der konischen Distanzstücke notieren.
3. Mutter (C), geteilte Unterlegscheibe (D), Mini-Befestigungsstelle (B) und Schraube (E) aus Halterung (A) entfernen. Die Halterung (A) am Motorrad angebracht lassen.
4. Das Befestigungsstellen-Distanzstück (F) und die Schraube (G) entfernen und entsorgen.

#### Wenn der Satteltaschensatz und der Befestigungsstellensatz noch NICHT eingebaut wurden

1. Siehe Abbildung 1. Schrauben (K und L) durch Schrauben (4 und 5) aus diesem Satz ersetzen.
2. Schraube (E) durch Schraube (3) aus diesem Satz ersetzen.
3. Befestigungsstellen-Distanzstück (F) und Schraube (G) aus dem Satteltaschensatz entfernen und entsorgen.

#### EINBAU

1. Siehe Abbildung 1. Schraube (4), Mini-Befestigungsstelle (1), Mini-Befestigungsstelle (I) und konische Distanzscheibe (H) an der vorderen Strebenbefestigungsstelle einbauen. Die Schraube auf ein Drehmoment von 28,5–36,6 N·m (21–27 ft-lbs) anziehen.
2. Schraube (5), Mini-Befestigungsstelle (1), breite Befestigungsstelle (J) und konisches Distanzstück (H) an der hinteren Strebenbefestigungsstelle einbauen. Die Schraube auf ein Drehmoment von 28,5–36,6 N·m (21–27 ft-lbs) anziehen.
3. Schraube (3), Mini-Befestigungsstelle (B) und Distanzscheibe (2) an der Halterung der 3. Befestigungsstelle (A) anbringen. Mit Sicherungsscheibe (D) und Mutter (C) befestigen. Die Schraube auf ein Drehmoment von 28,5–36,6 N·m (21–27 ft-lbs) anziehen.
4. Das Verfahren auf der gegenüberliegenden Seite des Motorrads wiederholen.

#### HINWEIS

*Der innere Satz oberer Befestigungsstellen wird für den Einbau der abnehmbaren Seitenplatte verwendet.*

#### ⚠ WARNUNG

**Sicherstellen, dass die Satteltaschen vollständig eingerastet sind, indem der untere Teil der Satteltasche nach dem Einbau nach außen (vom Fahrzeug weg) gezogen wird. Falls die Satteltaschen nicht komplett eingerastet sind, können sie während der Fahrt herunterfallen; das kann zu einem Verlust der Kontrolle über das Fahrzeug und damit zu schweren oder tödlichen Verletzungen führen. (00074a)**

5. Die Satteltaschen am äußeren Satz Befestigungsstellen und an der Befestigungsstelle für die 3. Halterung anbringen, wie in den Satteltaschenanleitungen angegeben.



# ERSATZTEILE

is07315a

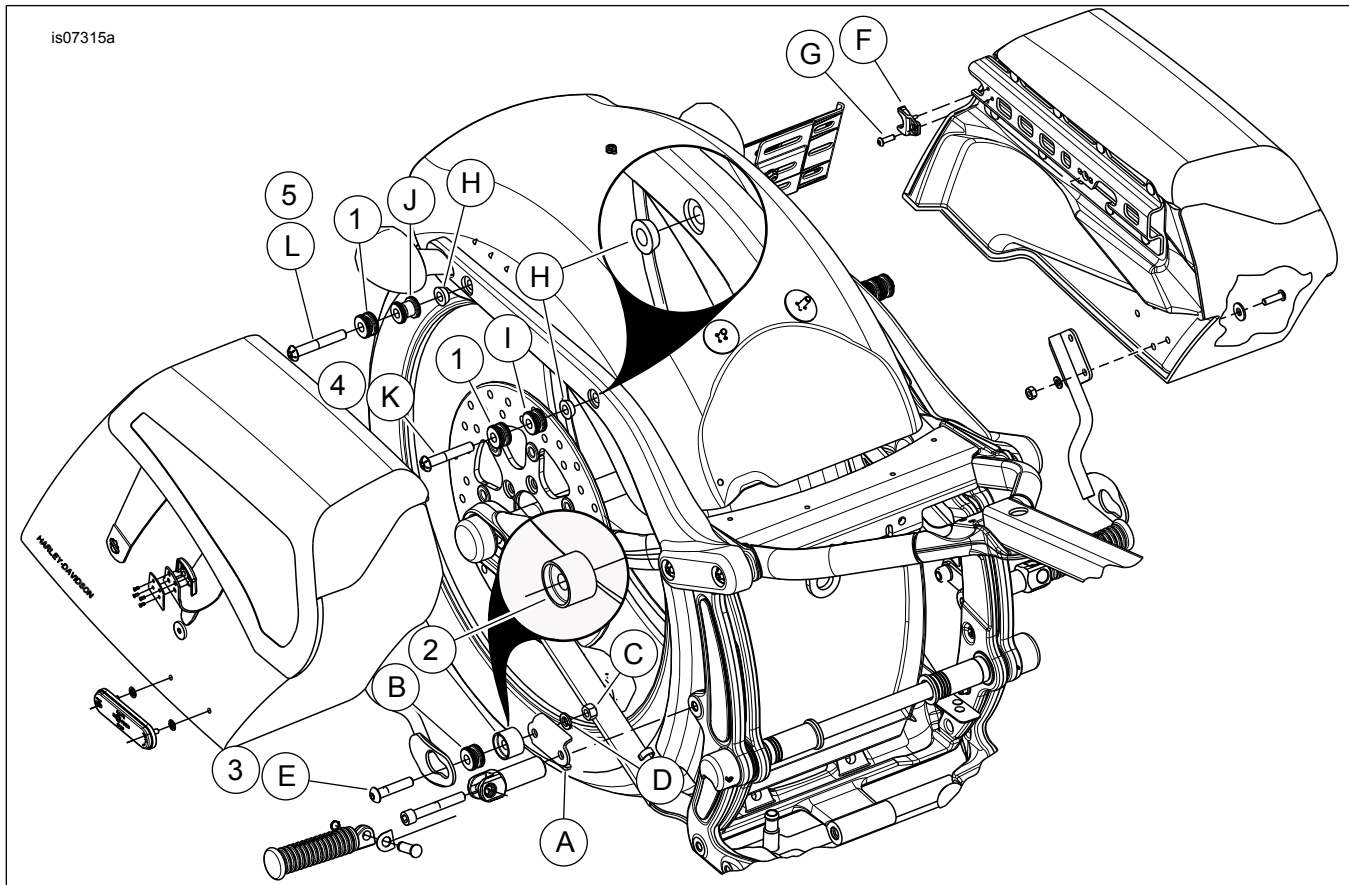

Abbildung 1. Ersatzteile: Befestigungsstellensatz für abnehmbare Satteltaschen (Teile-Nr. 52300243)

Tabelle 1. Ersatzteile

| Angabe  | Beschreibung (Menge)                                   | Teilenummer              |
|---|--|--------------------------|
| 1   | Befestigungsstelle, Mini (4)                           | 53967-06                 |
| 2   | Versatzscheibe, 3.Befestigungsstelle (2)               | 52300244                 |
| 3   | Halbrundkopfschraube, 3/8-16 x 1-3/4 in (2)            | 4246                     |
| 4   | Halbrundkopfschraube, 3/8-16 x 2-1/4 in (2)            | 10200214                 |
| 5   | Halbrundkopfschraube, 3/8-16 x 2-1/2 in (2)            | 10200045                 |
| <b>Teile im Satteltaschensatz:</b>                        |  |                          |
| A   | Einbau der Halterung für die 3. Befestigungsstelle (2) | 90200782                 |
| B   | Befestigungsstelle, Mini (2)                           | 53967-06                 |
| C   | Sechskantmutter, 3/8-16 in (2)                         | 7783                     |
| D   | Schlitzsicherungsscheibe (2)                           | 7038                     |
| E   | Halbrundkopfschraube, 3/8-16 x 1-1/4 (2)               | 4098                     |
| F   | Distanzstück-Adapter für die Befestigungsstelle (2)    | 88251-07                 |
| G   | Schraube, Halbrundkopf, Nr. 10-24 x 5/8 in (2)         | 4620                     |
| <b>Teile im inneren Befestigungsstellensatz 52300239:</b> |  |                          |
| H   | Konisches Befestigungsstellen-Distanzstück (4)         | Nicht einzeln erhältlich |
| I   | Befestigungsstelle, Mini (2)                           | 53967-06                 |
| J   | Befestigungsstelle, breit (2)                          | 53684-96A                |
| K   | Halbrundkopfschraube, 3/8-16 x 1-3/4 in (2)            | 4246                     |
| L   | Halbrundkopfschraube, 3/8-16 x 2 in (2)                | 4118                     |