



## BREMSPEDALBELAGSATZ

### ALLGEMEINES

#### Satznummern

50600248, 50600255, 50600256, 50600257, 50600258, 50600259, 50600466, 50600467, 50600468

#### Modelle

Modell-Einstellungsinformationen sind im P&A-Einzelhandelskatalog oder im Abschnitt „Parts and Accessories“ (Teile und Zubehör) von [www.harley-davidson.com](http://www.harley-davidson.com) (nur Englisch) zu finden.

#### ⚠ WARNUNG

Die Sicherheit von Fahrer und Sozium hängt vom korrekten Einbau dieses Satzes ab. Falls es nicht möglich ist, dieses Verfahren selbst durchzuführen, bzw. nicht die richtigen Werkzeuge vorhanden sind, muss der Einbau von einem Harley-Davidson Händler durchgeführt werden. Unsachgemäßer Einbau dieses Satzes kann zu schweren oder tödlichen Verletzungen führen. (00308b)

#### Inhalt des Satzes

Siehe Abbildung 1, Tabelle 1 und Abbildung 2, Tabelle 2.

#### AUSBAU

1. Bremspedalbelag vom Fußbremshebel des Fahrzeugs entfernen. Den Belag entsorgen.

#### EINBAU

**Kleine Bremspedalbeläge:** Sätze 50600248, 50600255, 50600256

1. Siehe Abbildung 1. Den **neuen** Bremspedalbelag (1) auf die Aussparung in der Zierabdeckung (2) ausrichten.
2. Den Gewindebolzen durch die Löcher in der Zierabdeckung vom Fußbremspedalhebel des Fahrzeugs führend.
3. Die Unterlegscheibe (3) am Gewindebolzen anbringen.
4. Die 1/4-20-Sicherungsmutter (4) auf den Bolzen drehen. Festziehen.

Drehmoment: 13,6 N·m (10 ft-lbs)

**Große Bremspedalbeläge:** Sätze 50600257, 50600258, 50600259, 50600466, 50600467, 50600468

1. Abbildung 2 Die **neue** Bremspedal-Baugruppe (1) auf den Fußbremspedalhebel des Fahrzeugs ausrichten.
2. Die Unterlegscheibe (2) an die Schraube (3) anbringen.

3. Die Schraube durch den Fußbremspedalhebel in die Bremspedal-Baugruppe führen. Festziehen.

Drehmoment: 26 N·m (19 ft-lbs)

#### HINWEIS

LOCTITE 243 MEDIUM STRENGTH THREADLOCKER AND SEALANT (BLAU) (99642-97) an Hauptschraube (3) anbringen.

#### ERSATZTEILE



Abbildung 1. Ersatzteile: Belagsatz für kleines Bremspedal

Tabelle 1. Ersatzteile: Belagsatz für kleines Bremspedal

Teil	Beschreibung (Menge)	Teilenummer
1	Bremspedalbelag	Nicht einzeln erhältlich
2	Zierabdeckung, Bremspedal	Nicht einzeln erhältlich
3	Unterlegscheibe	6703
4	Sechskantsicherungsmutter, 1/4-20	7686

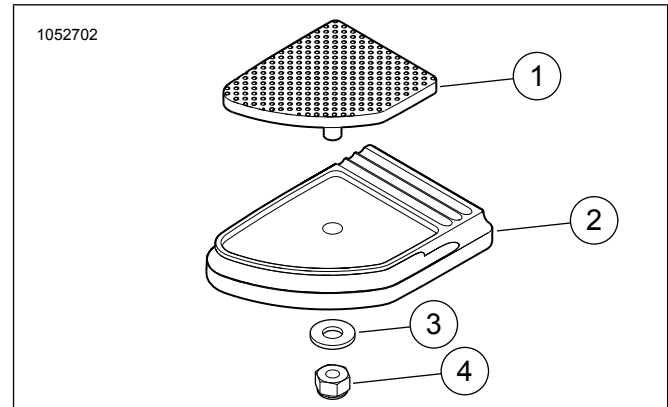
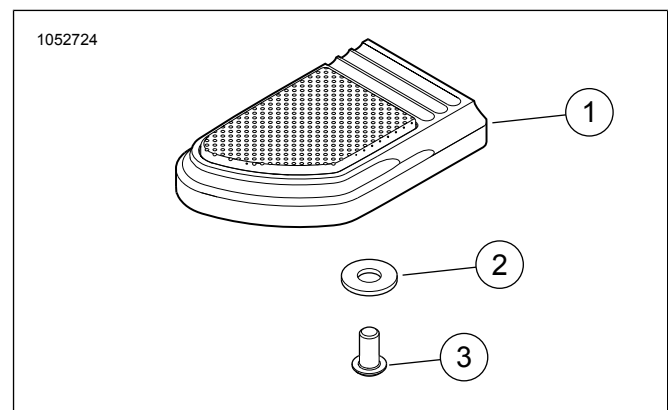

Abbildung 2. Ersatzteile: Belagsatz für großes Bremspedal

**Tabelle 2. Ersatzteile: Belagsatz für großes Bremspedal**

<b>Teil</b>	<b>Beschreibung (Menge)</b>	<b>Teilenummer</b>
1	Baugruppe Bremspedal	Nicht einzeln erhältlich
2	Unterlegscheibe	6333
	Schraube	3540
3	Schraube (Sätze 50600466, 50600467, 50600468)	10201203