







ACHSABDECKUNGEN

Tabelle 1. Allgemeine Informationen

Sätze	Empfohlene Werkzeuge	Fähigkeitsniveau ⁽¹⁾	Zeit
43000188, 43000189	Schutzbrille, Steckschlüssel, Flachkopfschraubendreher	   	1 Stunde

(1) Nur einfache Werkzeuge und Techniken erforderlich

INHALT DES SATZES



Abbildung 1. Inhalt des Satzes: Achsabdeckungen

Tabelle 2. Inhalt des Satzes: Achsabdeckungen (Vorderseite gezeigt)

<input checked="" type="checkbox"/>	Teil	Menge	Beschreibung	Teile-Nr.	Anmerkungen
<input type="checkbox"/>	1	1	Achsabdeckung, groß (rechte Seite)	Nicht einzeln erhältlich	
<input type="checkbox"/>	2	1	Achsabdeckung, klein (linke Seite)	Nicht einzeln erhältlich	
<input type="checkbox"/>	3	1	O-Ring, (rechte Seite), ohne Abb.	11900162	
<input type="checkbox"/>			O-Ring, (linke Seite), ohne Abb.	11900161	

HINWEIS

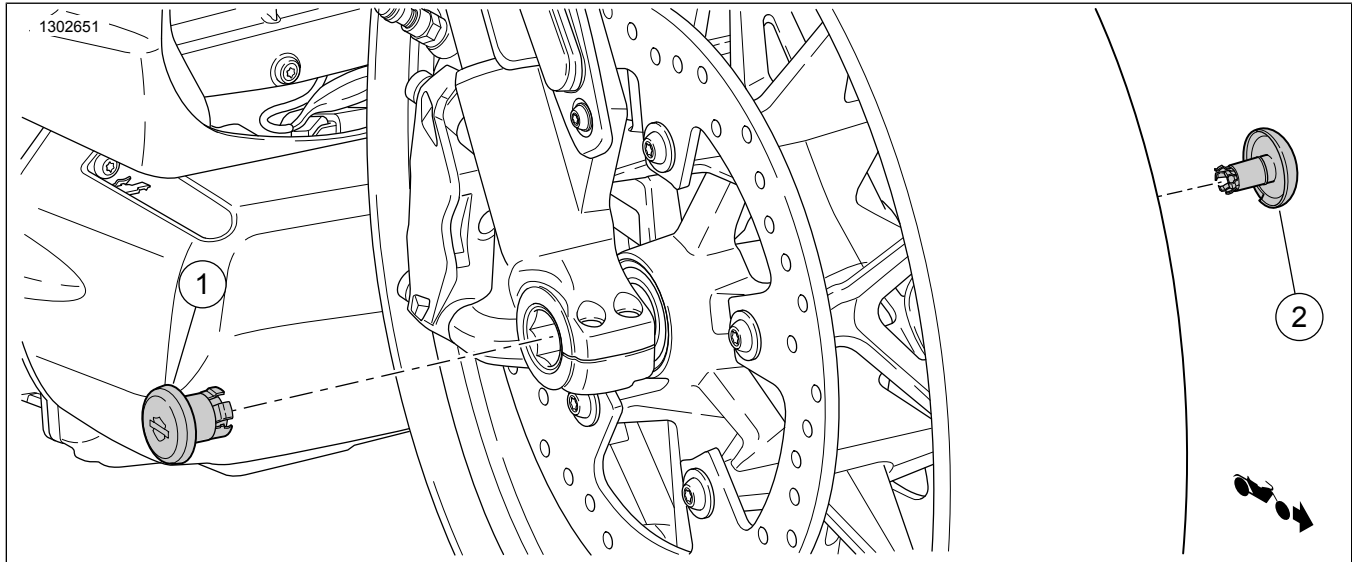
Vergewissern Sie sich vor dem Installieren oder Entfernen von Teilen aus dem Fahrzeug, dass der Satz vollständig ist.

Achten Sie darauf, immer die neueste Version der Einbauanleitung zu verwenden. Diese finden Sie unter: www.harley-davidson.com/isheets

Wenden Sie sich an das Harley-Davidson Customer Support Center unter 1-800-258-2464 (nur USA) oder 1-414-343-4056.

ALLGEMEINES

Modelle

Modell-Passungsinformationen sind im P&A-Einzelhandelskatalog oder im Abschnitt „Parts and Accessories“ (Teile und Zubehör) von www.harley-davidson.com (nur Englisch) zu finden.

Einbauanforderungen

⚠ WARNUNG

Die Sicherheit von Fahrer und Sozius hängt vom korrekten Einbau dieses Satzes ab. Falls es nicht möglich ist, dieses Verfahren selbst durchzuführen, bzw. nicht die richtigen Werkzeuge vorhanden sind, muss der Einbau von einem Harley-Davidson Händler durchgeführt werden. Unsachgemäßer Einbau dieses Satzes kann zu schweren oder tödlichen Verletzungen führen. (00308b)

AUSBAU

1. Siehe Abbildung 1 >. Die Originalausstattung (Original) -Achsabdeckungen (1, 2) öffnen.
 - a. Die Kante des Schraubendrehers in die Kerbe unten an der Abdeckung stecken.
 - b. Vorsichtig nach außen drücken und abnehmen.

EINBAU

1. Siehe Abbildung 1 >. Die **neue** linke (sechskantige) Achsabdeckung (1) anbringen.
 - a. Die Sechskantmutter mit einem Steckschlüssel lose anziehen, bis sich die Federklemme nicht mehr frei drehen kann.
 - b. Die Federklemme auf die Achse ausrichten.
 - c. Die Klemme vorsichtig gegen die Achse drücken und drehen, um das „Bar & Shield“-Logo auszurichten.
 - d. Sobald die Ausrichtung hergestellt ist, die Abdeckung abnehmen und die Sechskantmutter vollständig festziehen, um die Federklemme zu sichern.
 - e. Die Abdeckung anbringen, wobei die Federklemme auf die Sechskantmutter in der Achse ausgerichtet wird.
 - f. Fest aufdrücken, bis die Abdeckung vollständig sitzt.
2. Siehe Abbildung 1 >. Die **neue** rechte (runde) Achsabdeckung (2) anbringen.
 - a. Die Federklemme auf die Achse ausrichten.
 - b. Drehen, um das „Bar & Shield“-Logo auszurichten.
 - c. Fest aufdrücken, bis die Abdeckung vollständig sitzt.