



LUFTFILTERABDECKUNG

Tabelle 1. Allgemeine Informationen

Sätze	Empfohlene Werkzeuge	Fertigkeitsniveau*	Zeit
27956-10, 29417-04, 29820-11, 29400366, 61300057, 61300058, 61301027, 61400007, 61400009, 61400019, 61400021, 61400049, 61400050, 61400052, 61400163, 61400164, 61400166, 61400167, 61400168, 61400170, 61400323	Schutzbrille, Drehmomentschlüssel		1 Stunde

(1) *Festziehen auf den Drehmomentwert oder andere Werkzeuge und Techniken mittlerer Schwierigkeit erforderlich

INHALT DES SATZES



Abbildung 1. Inhalt des Satzes: Luftfilterabdeckung

Tabelle 2. Satzinhalt: Luftfilterabdeckung

<input checked="" type="checkbox"/>	Teil	Menge	Beschreibung	Teile-Nr.	Anmerkungen
<input type="checkbox"/>	1	1	Luftfilterabdeckung	Nicht einzeln erhältlich	
<input type="checkbox"/>	2	1	Befestigungshalterung (5 Löcher)	29077-03	Sätze 27956-10, 29417-04, 29820-11, 29400366, 61300057, 61301027, 61400049, 61400163, 61400167, 61400323
1		Befestigungshalterung (5 Löcher)	61400011	Sätze 61300058, 61400007, 61400009, 61400021, 61400052, 61400166, 61400170	
1		Befestigungshalterung (5 Löcher)	12700026	Sätze 61400019, 61400050, 61400164, 61400168	
<input type="checkbox"/>	3	5	Schraube, Torx™, Halbrundkopf, verchromt	94590-98	Alle Sätze außer 29400366 3,4–4,2 N·m (30–37 in-lbs)
5		Schraube, Torx™, Halbrundkopf, Schwarzoxid	10200435	Nur Satz 29400366 3,4–4,2 N·m (30–37 in-lbs)	
5		Schraube, Torx™, Halbrundkopf, verchromt	10200894	Nur Satz 61301027 3,4–4,2 N·m (30–37 in-lbs)	
Die folgenden Teile sind im Satz nicht enthalten, werden aber im Text erwähnt:					
<input checked="" type="checkbox"/>	A		Halbrundkopfschraube der Originalausstattung		3,4–6,8 N·m (30–60 in-lbs)
<input checked="" type="checkbox"/>	B		Luftfilterabdeckung der Originalausstattung		

HINWEIS

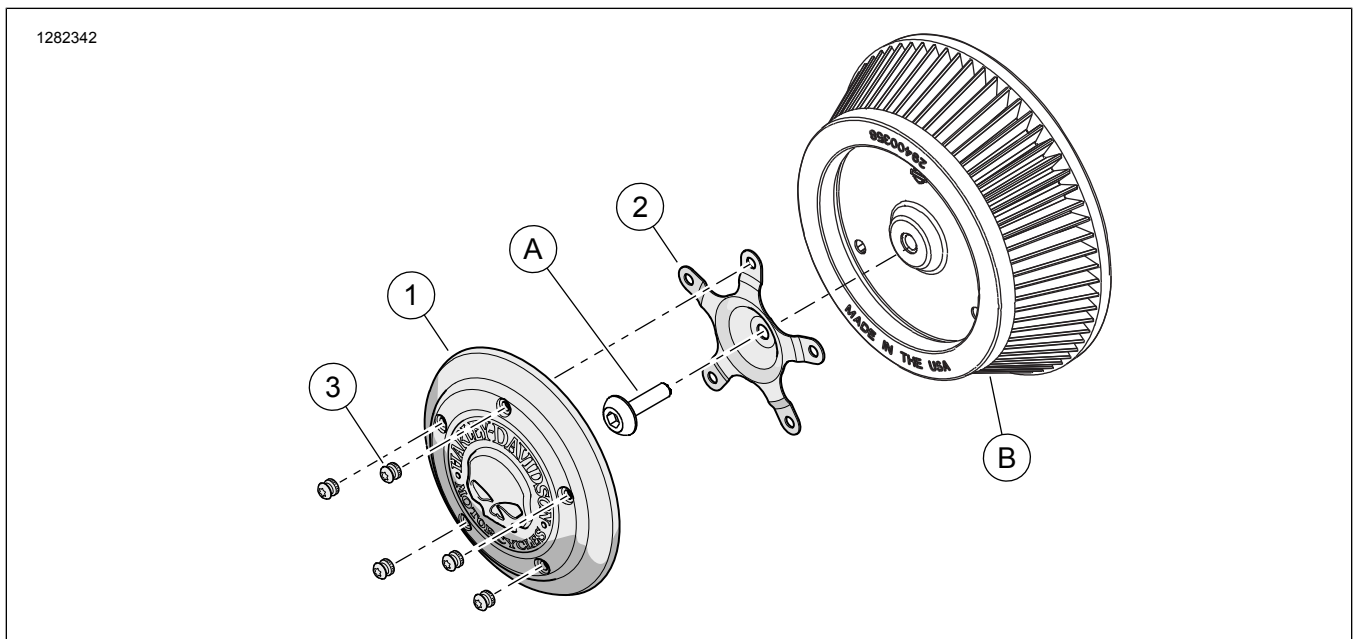
Vergewissern Sie sich vor dem Installieren oder Entfernen von Teilen aus dem Fahrzeug, dass der Satz vollständig ist.

ALLGEMEINES

Modelle

Modell-Einstellungsinformationen sind im P&A-Einzelhandelskatalog oder im Abschnitt „Parts and Accessories“ (Teile und Zubehör) von www.harley-davidson.com (nur Englisch) zu finden.

Verwendung der neuesten Version der Einbauanleitung überprüfen unter: www.harley-davidson.com/isheets

Wenden Sie sich an das Harley-Davidson Customer Support Center unter 1-800-258-2464 (nur USA) oder 1-414-343-4056.

Einbauanforderungen

▲ WARNUNG

Die Sicherheit von Fahrer und Sozius hängt vom korrekten Einbau dieses Satzes ab. Falls es nicht möglich ist, dieses Verfahren selbst durchzuführen, bzw. nicht die richtigen Werkzeuge vorhanden sind, muss der Einbau von einem Harley-Davidson Händler durchgeführt werden. Unsachgemäßer Einbau dieses Satzes kann zu schweren oder tödlichen Verletzungen führen. (00308b)

EINBAU

1. Siehe Abbildung 1 >. Die Originalausstattung (Original) -Luftfilterabdeckungsschraube (A) entfernen und zurücklegen.
2. Befestigungshalterung (2) mit Schraube (A) befestigen.
 - a. Einen Halterungsarm in 12-Uhr-Position anordnen.

- b. Schrauben anziehen (A).
Drehmoment: 3,4–6,8 N·m (30–60 **in-lbs**)
3. Die Luftfilterabdeckung (1) an der Halterung (2) anbringen.
 - a. Die Löcher in der Abdeckung auf diejenigen in der Halterung ausrichten.
 - b. Jede Schraube (3) einsetzen und teilweise anziehen.
 - c. Die Schrauben (3) über Kreuz anziehen.
Drehmoment: 3,4–4,2 N·m (30–37 **in-lbs**)
4. Wenn der Original -Einlass ausgebaut wird, den Warnaufkleber (wenn mitgeliefert) an einer deutlich sichtbaren Stelle anbringen. Harley-Davidson empfiehlt, den Aufkleber an der folgenden Stelle zu befestigen:
 - a. **Softail:** rechtes unteres Schutzblech
 - b. **Dyna:** rechte untere Schwinge.
 - c. **Touring/Trike:** inneres Primärkettengehäuse, Oberseite oder Seitenabdeckung