



SATTELTASCHENSTÜTZSCHIENEN

ALLGEMEINES

Satz-Nummer

90201777

Modelle

Modell-Passungsinformationen sind im P&A-Einzelhandelskatalog oder im Abschnitt „Parts and Accessories“ (Teile und Zubehör) von www.harley-davidson.com (nur Englisch) zu finden.

Einbauanforderungen

⚠ WARNUNG

Die Sicherheit von Fahrer und Sozius hängt vom korrekten Einbau dieses Satzes ab. Falls es nicht möglich ist, dieses Verfahren selbst durchzuführen, bzw. nicht die richtigen Werkzeuge vorhanden sind, muss der Einbau von einem Harley-Davidson Händler durchgeführt werden. Unsachgemäßer Einbau dieses Satzes kann zu schweren oder tödlichen Verletzungen führen. (00308b)

⚠ WARNUNG

Das Maximalgewicht für die Satteltaschen keinesfalls überschreiten. Das Gewicht gleichmäßig auf beide Satteltaschen verteilen. Ein Überladen der Satteltaschen kann zu einem Verlust der Kontrolle über das Fahrzeug und damit zu schweren oder tödlichen Verletzungen führen. (00383a)

HINWEIS

Die Taschenkapazität nicht überschreiten, bis zu 4,5 kg (10 lb) Schienenkapazität pro Seite.

Erfordert den separat erhältlichen Schlussleuchten-Umbausatz 67800802 oder 67800830.

Inhalt des Satzes

Siehe Abbildung 2 und Tabelle 1

EINBAU

1. Bauen Sie den Schlussleuchten-Umbausatz 6780082 oder 67800830 ein, bevor Sie die Stützschiene montieren. Separat erhältlich.

HINWEIS

Entfernen Sie nacheinander die Schutzblechschrauben, sodass die Mutterplatte hinter der Schutzblechstrebe nicht gelöst wird.

- a. Bei der Befestigung ohne Soziusbügel-Träger mit kurzen Schrauben sichern. Festziehen. 28–36 N·m (21–27 ft-lbs)

- b. Bei der Befestigung mit Soziusbügel-Träger lange Schrauben und Befestigungsschienen außerhalb der Befestigungspunkte des Soziusbügels befestigen. Festziehen. 28–36 N·m (21–27 ft-lbs)

2. Abbildung 1 Schutzblechstützenschrauben (1) lösen.



Abbildung 1. Entfernen der Schrauben - Hinterradschutzblech

3. Abbildung 1 Hintere Schraube (1) entfernen und entsorgen.
4. Abbildung 2 Stützschiene (1) der Hinterradschutzblechstütze mit der Schraube (2) aus dem Satz befestigen.
5. Vordere Schraube entfernen und entsorgen.
6. Abbildung 2 Stützschiene (1) der Vorderradschutzblechstütze mit der Schraube (2) aus dem Satz befestigen.
7. Beide Schrauben sichern. Anziehen.
Drehmoment: 28–36 N·m (21–27 ft-lbs)
8. Schritte 2 bis 7 auf der anderen Seite des Fahrzeugs wiederholen.

ERSATZTEILE

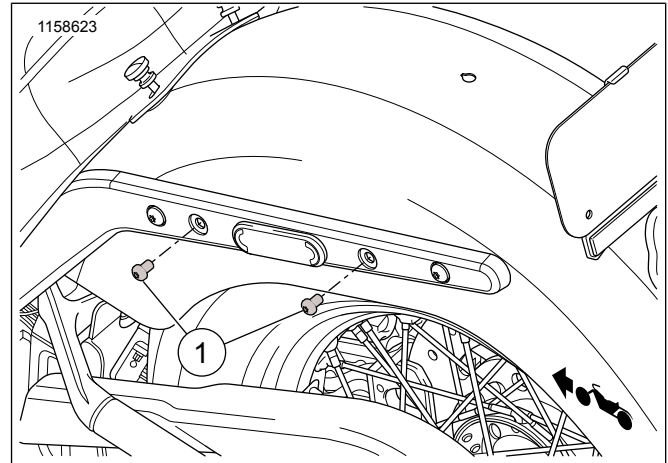
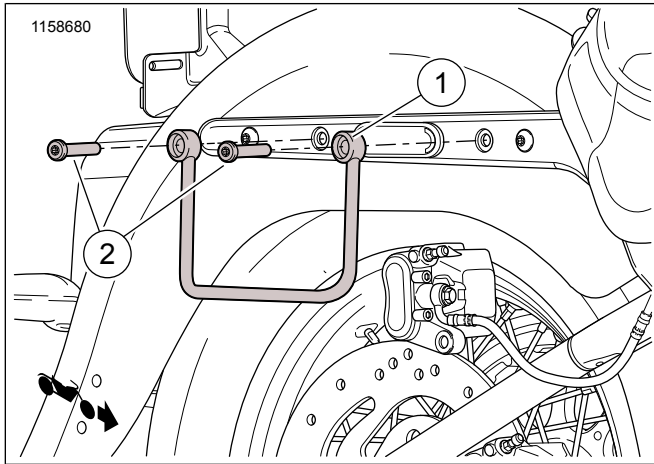

Abbildung 2. Ersatzteile: Satteltaschenstützschienen

Tabelle 1. Ersatzteile: Satteltaschenstützschienen

Teil	Beschreibung (Menge)	Teilenummer
1	Stützschiene, links Stützschiene, rechts	90201778 90201779
2	Schraube, Torx, mit Sicherungs- mittelbeschichtung, lang (4) Schraube, Torx, mit Sicherungs- mittelbeschichtung, kurz (4)	10200033 10200601