



คำแนะนำ

J05693

2019-08-21



พนักพิงหลังผู้โดยสารสำหรับ TOUR-PAK

ทั่วไป

หมายเลขชุดอุปกรณ์

52300312, 52300314, 52300316, 52300317, 52300319, 52300334, 52300335, 52300359, 52300360, 52300567, 52300572, 52300574

รุ่น

สำหรับข้อมูลที่สุดอดคล้องกับแต่ละรุ่น โปรดดูที่แคตตาล็อกขายปลีกของ P&A หรือส่วนชิ้นส่วนและอุปกรณ์เสริมของ www.harley-davidson.com (ภาษาอังกฤษเท่านั้น)

ข้อกำหนดในการติดตั้ง

หากใช้งานชั่วคราวจนเสร็จเรียบร้อยแล้วต้องมีสายรัดอะแดปเตอร์วงจรสวิทช์ (ชิ้นส่วนหมายเลข 70264-94A) ด้วย

รุ่น Touring ปี 2014-2016: ต้องสั่งซื้อสายต่อแยกต่างหาก (ชิ้นส่วนหมายเลข 69200722) เพื่อติดตั้งชั่วคราวจนเสร็จสำหรับ Tour-Pak แบบรุ่น® ชุดอุปกรณ์ 52300317

รุ่น Touring ปี 2017 และหลังจากนั้น: ต้องสั่งซื้อสายต่อแยกต่างหาก (ชิ้นส่วนหมายเลข 69201599) เพื่อติดตั้งชั่วคราวจนเสร็จสำหรับ Tour-Pak แบบรุ่น® ชุดอุปกรณ์ 52300317

▲ คำเตือน

ความปลอดภัยของผู้ขับขี่และผู้โดยสารขึ้นอยู่กับวิธีการติดตั้งชุดอุปกรณ์นี้อย่างถูกต้อง หากคุณไม่สามารถดำเนินการหรือไม่มีเครื่องมือที่ถูกต้อง โปรดติดต่อตัวแทน Harley-Davidson ทำการติดตั้ง การติดตั้งอุปกรณ์นี้อย่างไม่เหมาะสมอาจส่งผลต่อการเสียชีวิตหรือการบาดเจ็บที่รุนแรง (00308b)

หมายเหตุ

เอกสารแนะนำฉบับนี้อ้างอิงจากข้อมูลคู่มือซ่อมบำรุง ต้องมีคู่มือซ่อมบำรุงสำหรับมอเตอร์ไซค์/รุ่นนี้เพื่อทำการติดตั้ง ขอรับได้จากตัวแทนจำหน่าย Harley-Davidson

เนื้อหาเกี่ยวกับชุดอุปกรณ์

ดู รูปภาพ 4, รูปภาพ 5, ตาราง 1 และ ตาราง 2

ใช้กระแสไฟฟ้ามากเกินไป

ประกาศ

การเพิ่มอุปกรณ์ไฟฟ้ามากเกินไปอาจทำให้ระบบชาร์จของรถรับโหลดมากเกินไป หากเมื่อใดที่อุปกรณ์ไฟฟ้าที่เสริมเข้ามาทำงานโดยใช้กระแสไฟฟ้ามกกว่าที่ระบบชาร์จของรถจะสามารถผลิตได้ ระบบอาจหยุดชาร์จแบตเตอรี่และทำให้ระบบไฟฟ้าของรถเสียหายได้ (00211d)

▲ คำเตือน

ขณะติดตั้งอุปกรณ์ไฟฟ้า อย่าใช้กำลังไฟเกินกว่าของฟิวส์หรือเบรกเกอร์วงจรไฟฟ้า เพื่อป้องกันมิให้เกิดผลกระทบต่อวงจร กำลังไฟเกินกว่าที่กำหนดอาจทำให้ระบบไฟฟ้าไม่สามารถใช้งานได้ ซึ่งอาจส่งผลให้เกิดการเสียชีวิตหรือบาดเจ็บสาหัสได้ (00310a)

ชุดพนักพิง Tour-Pak แบบรุ่น 52300317 ต้องใช้กระแสไฟเพิ่มสูงถึง 3.0 A จากระบบไฟฟ้า

การเตรียมการ

▲ คำเตือน

เพื่อเป็นการป้องกันการสตาร์ทเครื่องโดยไม่ได้ตั้งใจ ซึ่งอาจทำให้เกิดการเสียชีวิตหรือบาดเจ็บสาหัสได้ โปรดเอาฟิวส์หลักออกก่อนทำงานต่อ (00251b)

หมายเหตุ

- ในส่วนของรถที่มาพร้อมกับสัญญาเช่าเดือนกัก: หากมีกุญแจรีโมท ให้ “เปิด” สวิตช์กุญแจ หลังจากปิดทำงานระบบแล้ว ให้ “ปิด” สวิตช์กุญแจ ถอดฟิวส์หลักออกตามคู่มือบริการทันที
- ในส่วนของรถที่ไม่มีสัญญาเช่าเดือนกัก: คู่มือการถอดฟิวส์หลักได้จากคู่มือบริการ

การติดตั้งพนักพิง

Tour-Pak ขนาดใหญ่

1. ดู รูปภาพ 1 จัดแนวคัมทั้งสามบนพนักพิง (1) ให้ตรงกับรูเจาะในฝา Tour-Pak ใช้มือหมุนน็อตล็อกหน้าแปลน (2) และแหวนรองแบบแบน (3) ที่ได้จากชุดอุปกรณ์ให้แน่น
2. จัดตำแหน่งพนักพิงให้อยู่ตรงกลางและได้ระดับบนฝา Tour-Pak เพื่อให้ออกมาดูสวยงามที่สุด
3. ขันน็อตล็อก ขันให้แน่น
แรงบิด: 11.3–14.7 N⋅m (100–130 in-lbs)
 - a. สำหรับชุดอุปกรณ์ 52300317: ให้ดำเนินการตาม ขั้นตอนเพิ่มเติมสำหรับพนักพิงแบบรุ่น
 - b. สำหรับชุดอุปกรณ์อื่นทั้งหมด: ให้ดำเนินการตาม การติดตั้งทั้งหมด

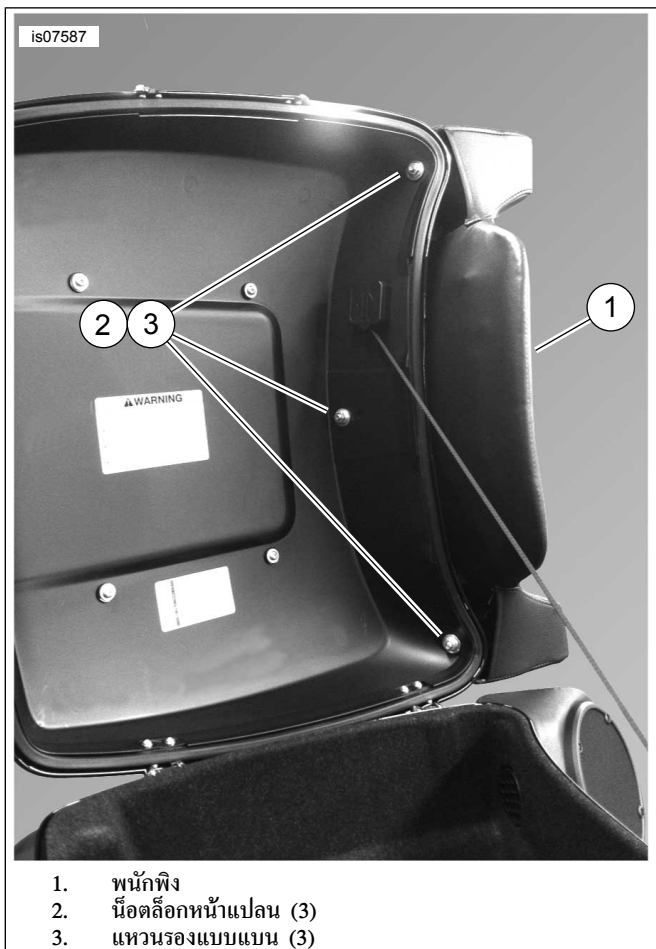

1. ฝาปิด
2. น็อตล็อกหน้าแปลน (3)
3. แหวนรองแบบแบน (3)

รูปภาพ 1 ฝาปิดที่ติดตั้งบนฝา Tour-Pak

ขั้นตอนเพิ่มเติมสำหรับฝาปิดแบบอ่อน

1. เปิดฝา Tour-Pak ขยายสายไฟพนักพิงให้ยาวเต็มที่
2. เดินสายไฟพนักพิง:
 - a. เหนือลำโพงซ้าย Tour-Pak จนถึงผนังด้านหน้า Tour-Pak
 - b. ลงมาด้านในลำโพง
 - c. ด้านหลัง Tour-Pak เบาะล่าง
 - d. ตามชุดสายไฟหลักไปยังใต้ที่นั่ง

3. *หมายเหตุ*
 ขอแนะนำให้ใช้คลิปพลาสติกติดทางด้านหลัง (ชิ้นส่วนหมายเลข 69200342) และแถบรัดสาย (ชิ้นส่วนหมายเลข 10006) เพื่อยึดชุดสายไฟ

เปิดฝา Tour-Pak ตรวจสอบยืนยันว่าฝาที่ปิดไม่หนีบชุดสายไฟ ยึดให้แน่นตามต้องการเพื่อให้มั่นใจว่าสายไฟไม่พาดผ่านฝา

4. ดู รูปภาพ 2 ประกอบขั้วต่อพนักพิงแบบอ่อน Deutsch คู่มือเฉพาะเกี่ยวกับขั้นตอนทั่วไปต่อไปนี้อย่างถี่ถ้วนในคู่มือบริการ
 - a. ใส่ขั้วสายไฟด้านหลัง (3) ลงในตัวรับแบบทิศทาง Deutsch (4) ที่ได้จากชุดอุปกรณ์
 - b. ใส่ขั้วและขั้วสายสีแดงและขั้วต่อสาย (1) เข้าไปในช่อง 3

- c. ใส่ขั้วสายสีดำและขั้วต่อสาย (2) เข้าไปในช่อง 4
- d. ติดตั้งซีลภายใน (5)
- e. ใส่ลิมล็อกกรอง (6)
- f. ใส่ปลั๊กซีล (7) ลงในช่อง 1 และ 2

5. การต่อชุดสายไฟ:

- a. รุ่น Touring ปี 2014-2016: (ชิ้นส่วนหมายเลข 69200722 สิ่งชื่อแยกต่างหาก) เสียบขั้วต่อ Molex แปรคทางเข้าในขั้วต่อวงจรเสริม [4A] บนแผงไฟฟ้าใต้ที่ปิดด้านซ้าย เดินสายขั้วต่อสลัก Deutsch แบบทิศทางไปยังใต้ที่นั่ง
 - b. รุ่น Touring ปี 2017 และหลังจากนั้น: (ชิ้นส่วนหมายเลข 69201599 สิ่งชื่อแยกต่างหาก) เสียบขั้วต่อ Molex สามทางเข้าในขั้วต่อวงจรเสริม [325B] บนแผงไฟฟ้าใต้ที่ปิดด้านขวา เดินสายขั้วต่อสลัก Deutsch แบบทิศทางไปยังใต้ที่นั่ง
6. เดินสายขั้วต่อพนักพิงแบบอ่อน Deutsch ใต้ที่นั่งและต่อเข้ากับขั้วต่อเสริมขยายสายแบบทิศทาง เก็บสายไฟเพื่อให้มั่นใจว่าจะไม่เสียหายเนื่องจากที่นั่ง ดำเนินการตาม การติดตั้งทั้งหมด

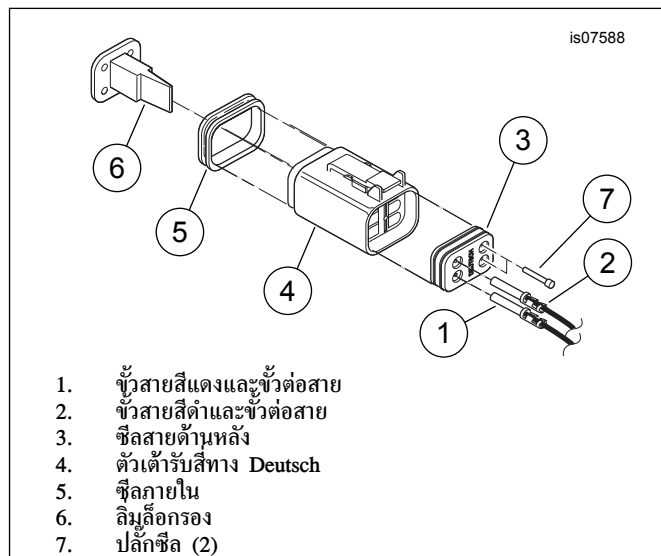

1. ขั้วสายสีแดงและขั้วต่อสาย
2. ขั้วสายสีดำและขั้วต่อสาย
3. ซีลสายด้านหลัง
4. ตัวตัวรับทิศทาง Deutsch
5. ซีลภายใน
6. ลิมล็อกกรอง
7. ปลั๊กซีล (2)

รูปภาพ 2 ใส่ขั้วต่อสายเข้าในตัวตัวรับ Deutsch

Tour-Pak ขนาดเล็ก

1. ดู รูปภาพ 3 จัดแนวคัมทั้งสามบนพนักพิง (1) ให้ตรงกับรูเจาะในฝา Tour-Pak ใช้มือหมุนน็อตล็อกหน้าแปลน (2) ที่ได้จากชุดอุปกรณ์
2. จัดตำแหน่งพนักพิงให้อยู่ตรงกลางและได้ระดับบนฝา Tour-Pak เพื่อให้ออกมาดูสวยงามที่สุด
- 3.ขันน็อตล็อกให้แน่น ขันให้แน่น
 แรงบิด: 7.9–9 Nm (70–80 in-lbs)
 - a. ดำเนินการตาม การติดตั้งทั้งหมด

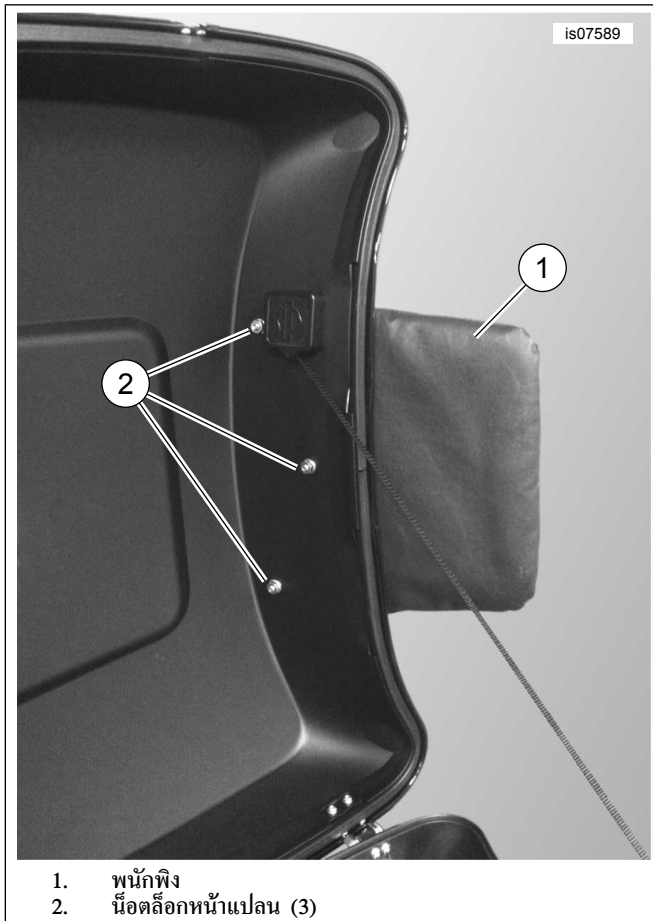

1. พนักพิง
2. น็อตล็อกหน้าแปลน (3)

รูปภาพ 3 พนักพิงติดตั้งบนฝา Tour-Pak ขนาดเล็ก

การติดตั้งทั้งหมด

หมายเหตุ

ตรวจสอบยืนยันว่าสวิตช์กุญแจอยู่ที่ OFF ก่อน ติดตั้งไฟวส์หลัก

1. ดูวิธีการติดตั้งไฟวส์หลักได้จากคู่มือบริการ
2. ปิดฝาปิด Tour-Pak ตรวจสอบการจัดแนวพนักพิงที่ถูกต้อง
3. ดูวิธีการติดตั้งเบาะที่นั่งได้จากคู่มือบริการ

การทดสอบและการใช้งานพนักพิงแบบอุ่น

1. สวิตช์คันโยกด้านซ้ายของเบาะพนักพิงจะควบคุมการตั้งค่าความร้อน หมุนสวิตช์กุญแจไปที่ ON ตรวจสอบการทำงานของพนักพิงแบบอุ่น
 - a. เมื่อสวิตช์คันโยกอยู่ตรงกลาง ความร้อนที่ส่งไปยังพนักพิงจะอยู่ที่ OFF
 - b. กดส่วนล่างของสวิตช์เพื่อเปิดความร้อนให้เป็น ON ที่การตั้งค่า LOW
 - c. กดส่วนบนของสวิตช์เพื่อเปิดความร้อนให้เป็น ON ที่การตั้งค่า HIGH
2. หมุนสวิตช์กุญแจไปที่ ACCY สวิตช์คันโยกทำงานเหมือนกันในตำแหน่ง ON
3. ปิดสวิตช์กุญแจไปที่ปิด (OFF) พนักพิงไม่ให้ความร้อนในตำแหน่งใด ๆ ของสวิตช์คันโยก

อะไหล่สำรอง

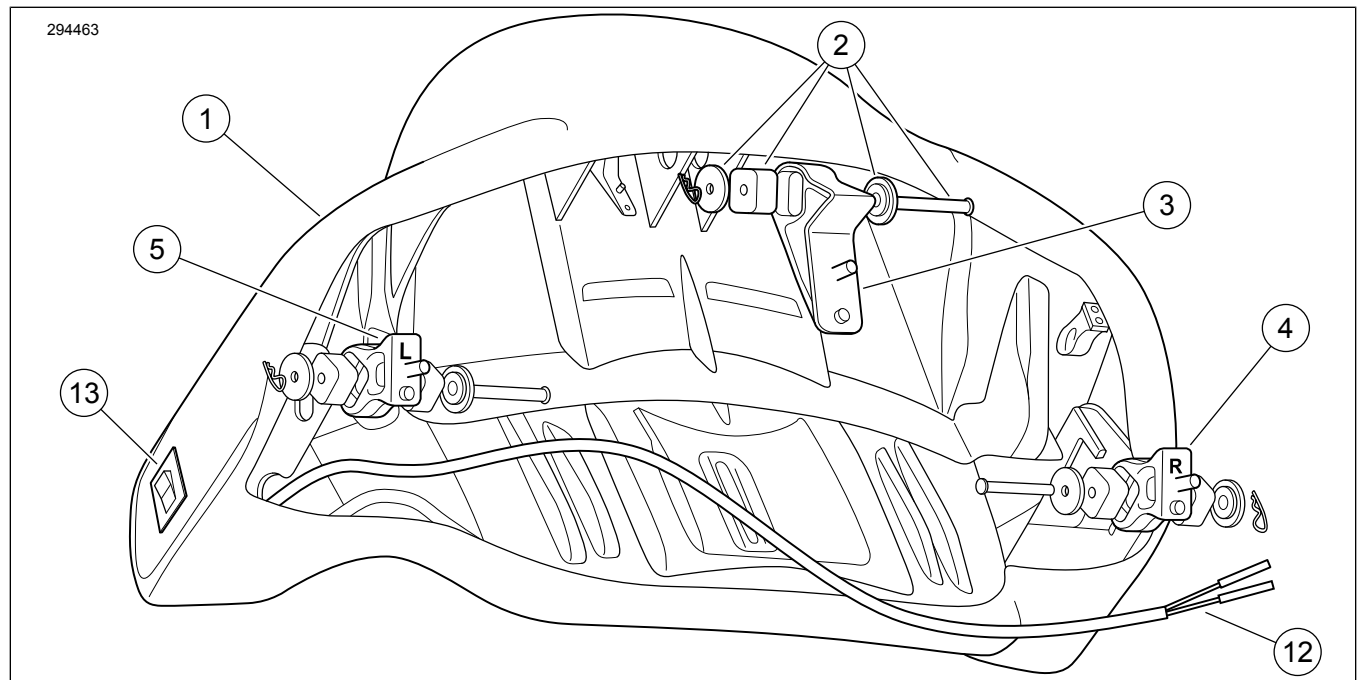

รูปภาพ 4 อะไหล่สำรองชุดพนักพิง Tour-Pak ขนาดใหญ่ 52300312, 52300314, 52300316, 52300317, 52300334, 52300574

ตาราง 1 อะไหล่สำหรับชุดพนักพิง Tour-Pak ขนาดใหญ่ 52300312, 52300314, 52300316, 52300317, 52300334, 52300574

รายการ	คำอธิบาย (จำนวน)	หมายเลขชิ้นส่วน
1	ชุดประกอบพนักพิง ชุดอุปกรณ์ทั้งหมด ยกเว้น 52300317 (ประกอบด้วยรายการที่ 2-7) ชุดประกอบพนักพิง ชุดอุปกรณ์ 52300317 (ประกอบด้วยรายการที่ 2-13)	ไม่มีจำหน่ายแยก ไม่มีจำหน่ายแยก
2	• ชุดอุปกรณ์ตัดไฟฟ้า พนักพิง (3)	52300127
3	• พนักพิงเสริม ตรงกลาง	52300121
4	• พนักพิงเสริม ด้านขวา	52300122
5	• พนักพิงเสริม ด้านซ้าย	52300123
6	• น็อตหน้าแปลน ตัวล็อก ขนาด 5/16"-18 (3) (ไม่แสดงในรูป)	7531
7	• แหวนรอง แบบแบน ขนาดที่ระบุ 5/16" (3) (ไม่แสดงในรูป)	6026
รายการที่รวมอยู่เฉพาะใน ชุดอุปกรณ์ 52300317:		
8	• ตัวหัวต่อเตารับ Deutsch สีทาทอง (ตามที่แสดงในรูปที่ 2)	72134-94GY
9	• ล็อกทรง Deutsch (ตามที่แสดงในรูปที่ 2)	72154-94
10	• ขั้วต่อสายเตารับ Deutsch (2) (ตามที่แสดงในรูปที่ 2)	72191-94
11	• สลักซีด Deutsch (2) (ตามที่แสดงในรูปที่ 2)	72195-94
12	• ชุดสายไฟ พนักพิงแบบอุ่น	ไม่มีจำหน่ายแยก
13	• สวิตช์ พนักพิงแบบอุ่น	ไม่มีจำหน่ายแยก

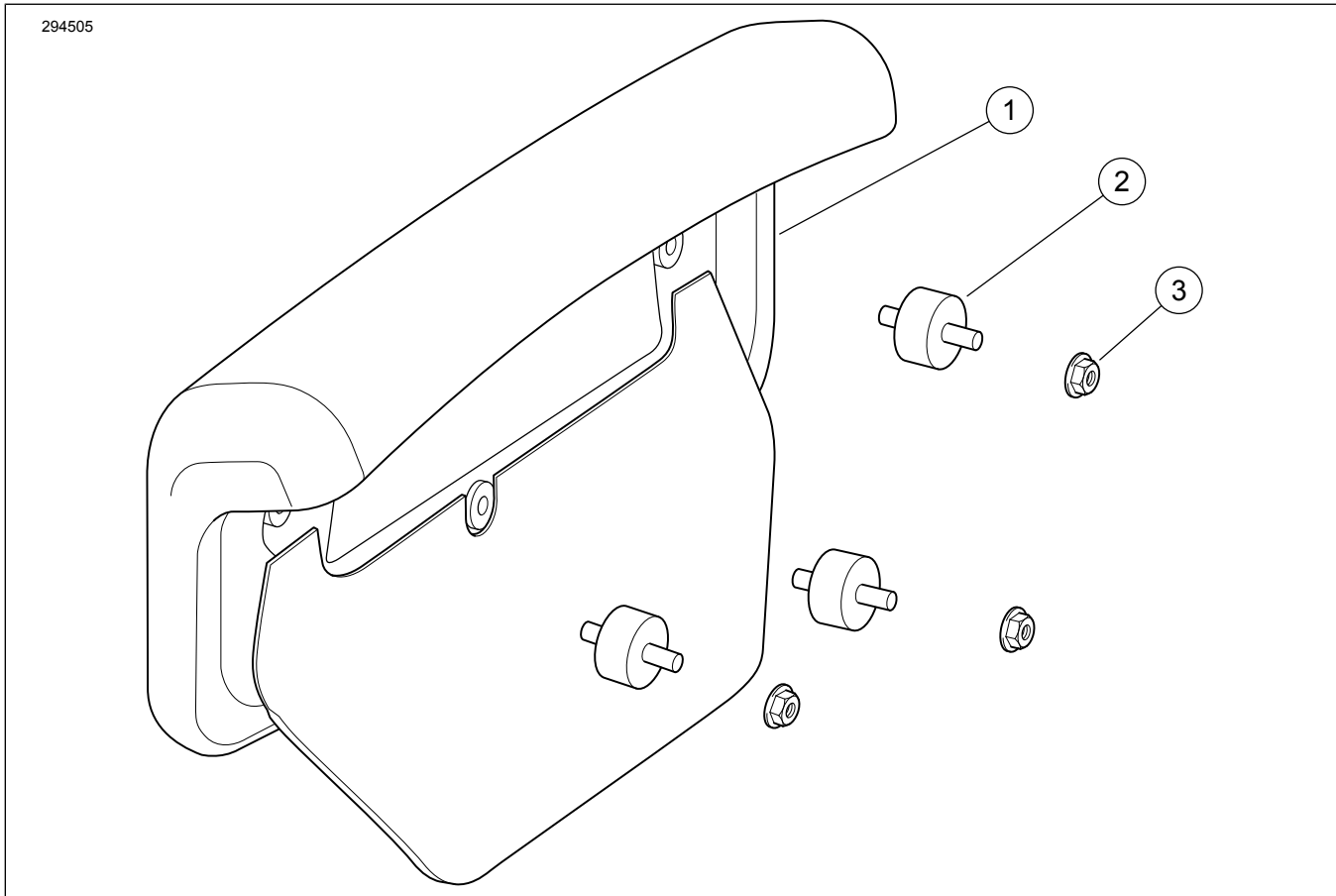

รูปภาพ 5 อะไหล่สำหรับ ชุดพนักพิง Tour-Pak ขนาดเล็ก 52300319, 52300335, 52300567, 52300572

ตาราง 2 อะไหล่สำหรับชุดพนักพิง Tour-Pak ขนาดเล็ก 52300319, 52300335, 52300567, 52300572

รายการ	คำอธิบาย (จำนวน)	หมายเลขชิ้นส่วน
1	ชุดประกอบพนักพิง (ประกอบด้วยรายการที่ 2-3)	ไม่มีจำหน่ายแยก
2	• ตัวตัดไฟ พนักพิง (3)	52300323
3	• น็อตหน้าแปลน ตัวล็อก ขนาด 1/4"-20 (3)	7716